

PLUG&PLAY KIT CHROME

(LITE/PLUS/PRO/PRO2-PLUS2/PLUS2)

Versione / Version 1.68

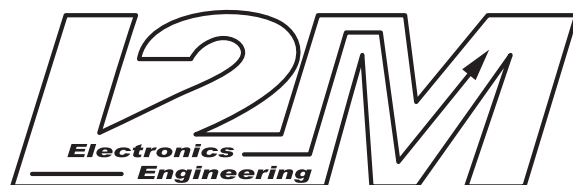

Misura la tua passione... migliora le tue performance.



Lo scopo di questo manuale è quello di fornire la informazioni base sull'utilizzo del cruscotto Chrome per le diverse moto supportate tramite i nostri kit plug&play, per una corretta installazione si consiglia di rivolgersi ad una officina competente qualora non si abbiano le basi relative all'installazione e configurazione di dispositivi elettronici su un motociclo.

Prima dell'installazione del cruscotto sul veicolo si consiglia caldamente di leggere attentamente il manuale del cruscotto Chrome scaricabile dal nostro sito nell'area Download.

Le informazioni contenute in questo manuale possono essere soggette a cambiamento senza preavviso.

ATTENZIONE: negli anni successivi allo sviluppo le case costruttrici possono aver apportato modifiche elettroniche che potrebbero compromettere il corretto funzionamento di alcune funzioni. Verificare sempre il corretto funzionamento di tutte le funzioni prima dell'utilizzo della moto

ATTENZIONE: tutti i kit plug&play vengono sviluppati per un utilizzo esclusivo in circuito. Non vengono quindi gestiti fari, frecce, segnali di stop o altre funzioni stradali

ATTENZIONE: se si deve modificare il tipo di moto e necessario prima ripristinare le impostazioni di fabbrica dal Menu Opzioni

ATTENZIONE: Le staffe di montaggio facilitano l'installazione ma non escludono modifiche al supporto originale per il passaggio delle connessioni.



The purpose of this manual is to provide basic information on the use of the Chrome dashboard for the various bikes supported through our plug & play kits. For a correct installation we recommend you contact a competent workshop if you do not have the basics relating to the installation and configuration of electronic devices on a motorcycle.

Before installing the dashboard on the vehicle, we strongly recommend that you carefully read the Chrome dashboard manual which can be downloaded from our website in the our download area.

The information contained in this manual may be subject to change without notice.

ATTENTION: in the years following the development, the manufacturers may have made electronic changes that could compromise the correct functioning of some Chrome functions. Always check the correct functioning of all functions before using the motorcycle

ATTENTION: all the plug & play kits are developed for exclusive use on the track. Therefore, headlights, turn light, stop signs or other road functions are not managed

ATTENTION: in case you need to change bike Model, it is necessary you restore Default Setting in Option Menu first.

ATTENTION: The mounting brackets facilitate installation but do not exclude changes to the original support for the passage of connections.

SUSUKI GSXR 1000 K7/K8 - K9/K10 (ITA)	7
SUSUKI GSXR 1000 K7/K8 - K9/K10 (ENG)	9
SUZUKI GSXR 1000 2017-2022 (ITA)	11
SUZUKI GSXR 1000 2017-2022 (ENG)	14
HONDA CBR600RR 07-17 (ITA)	17
HONDA CBR600RR 07-17 (ENG)	18
HONDA CBR1000RR 08-11 (ITA)	19
HONDA CBR1000RR 08-11 (ENG)	20
HONDA CBR1000RR 12-16 (ITA)	21
HONDA CBR1000RR 12-16 (ENG)	22
HONDA CBR 1000RR SP 2017-2019 (ITA)	23
HONDA CBR 1000RR SP 2017-2019 (ENG)	26
HONDA CBR 1000RR-R SP 2020 (ITA)	29
HONDA CBR 1000RR-R SP 2020 (ENG)	31
HONDA CBR 1000RR-R 2020 HRC (ITA)	33
HONDA CBR 1000RR-R 2020 HRC(ENG)	37
KAWASAKI NINJA 300 /NINJA 400 (ITA)	41
KAWASAKI NINJA 300 /NINJA 400 (ENG)	43
KAWASAKI ZX6R 07-16 (ITA)	45
KAWASAKI ZX6R 07-16 (ENG)	46

KAWASAKI ZX636 2012-2018 (ITA)	47
KAWASAKI ZX636 2012-2018 (ENG)	49
KAWASAKI ZX10R 08-10 (ITA)	51
KAWASAKI ZX10R 08-10 (ENG)	52
KAWASAKI ZX10R 2011-2015 (ITA)	53
KAWASAKI ZX10R 2011-2015 (ENG)	55
KAWASAKI ZX10R 2016-2020 (ITA)	57
KAWASAKI ZX10R 2016-2020 (ENG)	60
KAWASAKI ZX10R 2021-2023 (ITA)	63
KAWASAKI ZX10R 2021-2023 (ENG)	66
YAMAHA R3 2017-2020 (ITA)	69
YAMAHA R3 2017-2020 (ENG)	71
YAMAHA R7 2022 (ITA)	73
YAMAHA R7 2022 (ENG)	75
YAMAHA R6 2006-2016 / R1 2004-2008 (ITA)	77
YAMAHA R6 2006-2016 / R1 2004-2008 (ENG)	79
YAMAHA R6 2017-2023 (ITA)	81
YAMAHA R6 2017-2023 (ENG)	83
YAMAHA R1 2015-2023 (ITA)	85
YAMAHA R1 2015-2023 (ENG)	89
MV F3 <2021 (ITA)	93

MV F3 <2021 (ENG)	95
DUCATI 1198/1198TC (ITA)	97
DUCATI 1198/1198TC (ENG)	99
DUCATI 899-1199 (ITA)	101
DUCATI 899-1199 (ENG)	104
DUCATI 959-1299 (ITA)	107
DUCATI 959-1299 (ENG)	110
DUCATI V4/V4S/V4R 18-23 (ITA)	113
DUCATI V4/V4S/V4R 18-23(ENG)	118
DUCATI V2 2020 (ITA)	123
DUCATI V2 2020 (ENG)	126
APRILIA RSV4 (ITA)	129
APRILIA RSV4 (ENG)	133
APRILIA RSV4 2021-2023 (ITA)	136
APRILIA RSV4 2021-2023 (ENG)	139
APRILIA RS660 (ITA)	143
APRILIA RS660 (ENG)	146
BMW S1000RR 09-14 (ITA)	150
BMW S1000RR 09-14 (ENG)	153
BMW S1000RR HP4 2013 (ITA)	156
BMW S1000RR HP4 2013 (ENG)	159

BMW S1000RR HP 2015-2018 (ITA)	162
BMW S1000RR HP 2015-2018 (ENG)	166
BMW S1000RR 2019-2023 (ITA)	170
BMW S1000RR 2019-2023 (ENG)	174
CIV PREMOTO 3 (ITA)	178
CIV PREMOTO 3 (ENG)	180
MOTEC CIV 2021-2022 (ITA)	182
MECKTRONIK F3 (ITA)	186
MECKTRONIK F3 (ENG)	187
MECKTRONIK R6 WSS (ITA)	188
MECKTRONIK R6 WSS (ENG)	190
MECKTRONIK R6 KIT (ITA)	192
MECKTRONIK R6 KIT (ENG)	194
MECKTRONIK WSS 19-23 (ITA)	196
MECKTRONIK WSS 19-23 (ENG)	198
MECKTRONIK NG 2023 (ITA)	200
MECKTRONIK NG 2023 (ENG)	202
MECKTRONIK BIKE 2019 (ITA)	203
MECKTRONIK BIKE 2019 (ENG)	205

SUSUKI GSXR 1000 K7/K8 – K9/K10 (ITA)

Le Suzuki GSXR 1000 K7/k8 e K9/K10 sono, per il Chrome, moto totalmente analogiche. Questi modelli sono infatti ancora basati sulla vecchia linea-k (non gestita direttamente dal Chrome) come bus di comunicazione con il cruscotto.

Per questi modelli l'adattatore plug&play necessario per il collegamento è l'SCK7 per la versione K7/K8 e l'SCK9 per la versione K9/K10. Questo adattatore non è completamente plug&play e richiede una certa esperienza per l'installazione.

L'adattatore infatti presenta, oltre alla classica scheda di interfaccia, un cavo azzurro libero che va collegato al sensore di temperatura originale. Il sensore di temperatura acqua ha una connessione a due terminali di cui uno a massa, è quindi necessario connettere il cavo blu al terminale non a massa. Questa connessione richiede la rimozione del serbatoio.



Il sensore di temperatura acqua è indicato in figura il numero 1. Si consiglia l'installazione tramite un'officina.

Note

Sui modelli GSXR K7/K8 e K9/K10 non viene letta e visualizzata la mappa corrente (A-B-C).

Allarmi

Sui modelli GSXR K7/K8 e K9/K10 non viene letta la spia FI di anomalia motore. Il Chrome gestisce comunque l'allarme del livello olio, della temperatura acqua e la spia della folle leggendo direttamente i valori dei sensori.

Canali acquisiti

Il Chrome ha 3 canali digitali (RPM/VEL1/VEL2), 8 ingressi analogici, altri 4 canali aggiuntivi (0 su Lite, 2 su Plus e 4 su PRO) e fino a dieci canali multiplexati (la cui frequenza è 1/10 di quella selezionata nel menu di acquisizione dati).

Di questi, su GSXR K7/K8 e K9/K10 alcuni sono riservati:

RPM	Giri motore
VEL1	Velocità posteriore
MULTI1	Temperatura acqua
MULTI2	Segnale sensore olio
MULTI3	Tensione batteria
MULTI4	Non utilizzato

Misura la tua passione... migliora le tue performance.

MULTI5	Non utilizzato
MULTI6	Non utilizzato
MULTI7	Non utilizzato
MULTI8	Non utilizzato
MULTI9	Non utilizzato
MULTI10	Non utilizzato

Su questi modelli la marcia inserita viene calcolata dal Chrome a partire dai dati di Rpm e velocità posteriore. Verificare quindi innanzi tutto che il segnale di Rpm e velocità posteriore siano visualizzati correttamente. Una volta configurati Rpm e velocità posteriore bisognerà procedere alla calibrazione delle marce per cui si rimanda al manuale del Chrome.

SUSUKI GSXR 1000 K7/K8 – K9/K10 (ENG)

Suzuki's GSXR 1000 K7/k8 and K9/K10 are, for Chrome, fully analog bikes. These models are still based on the dated k line (which is not directly managed by Chrome) as dashboard communication bus.

For these models, the right plug&play adapter is the SCK7 for K7/K8 and the SCK9 for K9/K10. These adaptors are not fully plug&play and their installation may require a certain experience. The adaptor in fact has an additional blue wire in addition to the standard interface board, this wire must be connected to the factory water temperature sensor. This sensor has two connectors of which one is shorted to ground, the blue wiring must attach o the other.

It is necessary to remove the tank for installation.



Water temperature sensor is marked with “1” in the above picture.

We recommend installation by a mechanic.

Notes

On GSXR K7/K8 e K9/K10 current map (A-B-C) is not sensed nor shown.

Alarms

On GSXR K7/K8 e K9/K10 the alarm FI (engine error) is ignored; however, Chrome manages oil level alarm, water temperature alarm and neutral control light by directly sensing sensors values.

Acquired Channels

Chrome has 3 digital channels (RPM/SPD1/SPD2), 8 analog inputs and 4 others additional channels (0 on Lite model, 2 on Plus and 4 on PRO) and up to 10 multiplexed channels (their sample frequency is 1/10 of the one chosen in the acquisition data menu).

Some of these channels are reserved on GSXR K7/K8 e K9/K10

RPM	Engine Rounds per Minute
SPD1	Rear Speed

MULTI1	Water Temperature
MULTI2	Oil sensor
MULTI3	Battery level
MULTI4	not used

Misura la tua passione... migliora le tue performance.

MULTI5	not used
MULTI6	not used
MULTI7	not used
MULTI8	not used
MULTI9	not used
MULTI10	not used

On these models Chrome calculates the gear in use by RPM data and rear speed. So, it is important to check if RMP and rear Speed are shown correctly. Once RPM and Speed are correctly set it is possible to calibrate gears (see the related paragraph in Chrome user manual).

SUZUKI GSXR 1000 2017-2022 (ITA)

Il Chrome gestisce in maniera plug&play la Suzuki GSXR1000 17-20 tramite l'adattatore SCGSX (e SCGSX-2 per Chrome Pro2-Plus2) selezionando la moto GSXR 1000 2017 nel menu opzioni del Chrome. Per questo modello è disponibile la staffa per semplificare il montaggio (SUPG).

La SUZUKI GSXR 1000 17-20 è dotata ancora della vecchia linea-k di dati. Il nostro adattatore plug&play converte i dati provenienti dalla linea-k in una connessione Can Bus con il cruscotto, è quindi necessario non solo collegare l'adattatore plug&play al cablaggio originale, ma è necessario anche collegare il connettore can bus dell'adattatore plug&play alla bretella can bus connessa al connettore 20 pin del Chrome (in figura). L'adattatore non è disponibile per il Datalog-PRO attualmente.



Impostazioni

Dalla schermata principale è possibile cambiare i vari parametri quali la mappa, il livello del TC e l'impostazione del QS. Mediante il tasto Mode è possibile scegliere quale parametro modificare. Il parametro evidenziato (livello TC o mappa) diventa rosso ed è possibile cambiarlo mediante i tasti UP e DN. Quando nessun parametro è evidenziato, e la moto è in folle, è possibile entrare nella modalità QS tenendo premuto il tasto UP. In modalità QS il valore del QS viene modificato ad ogni rilascio del tasto DN. In modalità Launch control il livello di TC e mappa vengono sostituiti con due "L". Su questo modello di moto il Chrome si limita a visualizzare i parametri ricevuti dalla ECU che gestisce direttamente anche i tasti. Il cruscotto può modificare solo l'impostazione del QS.

Allarmi

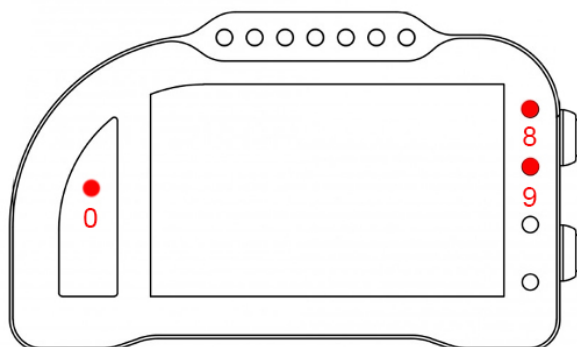

L'allarme 0, l'allarme 8 e l'allarme 9 su questa moto sono riservati e non modificabili (nel Chrome Pro2-Plus2 è possibile spegnere l'allarme 8).

L'allarme 0 (sopra il conta marce) ha la funzione di segnalazione errori presenti in centralina (se acceso fisso).

L'allarme 8 replica la segnalazione originale dell'ABS.

L'allarme 9 replica la segnalazione originale del Traction control. Indica dunque se è acceso, spento o da inizializzare.

Canali acquisiti

Il Chrome ha 3 canali digitali (RPM/VEL1/VEL2), 8 ingressi analogici, altri 4 canali aggiuntivi (0 su Lite, 2 su Plus e 4 su PRO) e fino a dieci canali multiplexati (la cui frequenza è 1/10 di quella selezionata nel menu di acquisizione dati).

Di questi, su GSXR 1000 17-20 alcuni sono riservati:

RPM	Giri motore
VEL1	Velocità anteriore
MULTI1	Temperatura acqua
MULTI2	Segnale sensore olio
MULTI3	Tensione batteria
MULTI4	Temperatura aria
MULTI5	Livello TC
MULTI6	Mappa
MULTI7	Marcia inserita
MULTI8	Non utilizzato
MULTI9	Non utilizzato
MULTI10	Non utilizzato

Scegliendo il tipo di moto dal menu opzioni tutti i parametri relativi a questi canali sono già configurati. Per quanto concerne le velocità NON modificare il valore dei parametri "denti pignone" e "denti corona" o "Numero impulsi" in quanto su questa moto il segnale è prelevato direttamente sulla ruota. È possibile aggiustare il valore della circonferenza al fine di calibrare il valore delle velocità. Il valore della circonferenza su questa moto non è un valore assoluto ma un valore di correzione rispetto a quello contenuto all'interno della centralina originale.

Su questo modello non è presente un bus di comunicazione veloce basato su Can Bus. Nonostante sulla linea-k venga trasmessa un'informazione relativa al TPS quest'ultima è una informazione di diagnosi a bassa frequenza. Per la lettura del TPS è quindi necessario connettere un cavo da un ingresso analogico (ad esempio Analog1) e l'uscita del sensore (potenziometro) TPS.

La lettura analogica potrebbe essere disturbata dai disturbi della moto, dopo averla acquisita ad alta frequenza (100Hz) è quindi possibile filtrarla tramite Danas per una visualizzazione più pulita oppure utilizzare il nostro filtro analogico per la lettura del segnale (TPG).

Al fine di leggere anche l'informazione relativa alla **velocità posteriore** è necessario aggiungere un sensore di velocità aggiuntivo (il sensore originale non ha valori di tensione direttamente gestibili dal Chrome) oppure usare la nostra interfaccia SPG. È possibile acquistare il nostro sensore di velocità (SENSV) e collegarlo in maniera plug&play tramite il cablaggio sensore (SOSP e SOSP-2 per Chrome Pro2-Plus2). E' possibile montarlo sulla ruota posteriore leggendo i dati del disco freno inserendo il numero di punti di lettura del menu di configurazione.

Su questa moto le due velocità saranno invertite rispetto agli altri modelli. La VEL1 sarà quindi la velocità anteriore mentre la VEL2 la posteriore (se letta tramite sensore aggiuntivo).

Spia Benzina

La GSXR 1000 2017 ha un sensore livello carburante a galleggiante, è quindi possibile scegliere finemente quanti litri di benzina desideriamo all'interno del serbatoio all'accensione della spia. Per fare questo è necessario impostare il valore di soglia del menù allarme benzina nel menù allarmi al valore desiderato. Per trovare il valore desiderato basta mettere nel serbatoio i litri desiderati e leggere il valore nella seconda pagina (si passa alla seconda pagina premendo a lungo il tasto DN) del menù real-time. Un valore di soglia pari a 185 identifica ad esempio circa 2 litri di riserva.

Supporti potenziometri

Per questo modello è disponibile un supporto inferiore per connettere in maniera plug&play il potenziometro di lettura della posizione della forcella alla forcella originale. Per la connessione del potenziometro al fodero forcella è disponibile il collare da 54 mm.



Emulatore ABS

Per questo modello è disponibile l'emulatore ABS per rimuovere il blocco ABS senza avere errori in centralina.

SUZUKI GSXR 1000 2017-2022 (ENG)

Chrome manages Suzuki GSXR1000 17-20 plug&play by the SCGSX (SCGSX-2 for Chrome Pro2-Plus2) adapter and by choosing 'GSXR 1000 2017' in Chrome Options Menu. For this bike model a bracket is available to help the mounting (SUPG).

SUZUKI GSXR 1000 17-20 is still equipped with the dated k data line. Our p&p adapter converts k line data into a Can Bus connection to the dashboard, for this reason it is not enough to plug the adapter to the factory wiring but it is necessary to interpose a cable link (see picture below) between the p&p adapter and Chrome 20 pin connector. At this moment the adaptor is not available for Datalog-PRO.



Settings

On the Main Menu it is possible to change various parameters for example the map, TC level, QS setting. By the Mode button it is possible choose the parameter to be modified. The red highlighted parameter (TC or map) can then be modified by UP or DN button. When none of the parameters is highlighted and the bike is in idle, it is possible to enter QS mode by pressing UP button. In QS mode, QS value changes at every pressure of the DN button.

When in Launch Control mode, TC Level and Map are set to "L".

On this bike model, the dashboard will only passively show parameters value sent by the ECU, the ECU also manages the buttons directly, the dashboard can only change QS settings.

Alarms

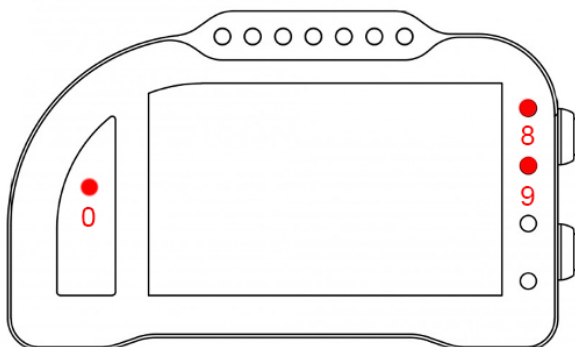

Alarm #0, #8 and #9 are reserved on this bike model and therefore they are not changeable (on Chrome Pro2-Plus2 it is possible to switch off alarm #8).

Alarm #0 (above gears) shows ECU errors (if its light is on and fixed)

Alarm #8 exactly copies the factory ABS signal

Alarm #9 exactly copies factory TC signal; It thus shows if it is ON or OFF or to be initialized.

Acquired Channels

Chrome has 3 digital channels (RPM/SPD1/SPD2), 8 analog inputs and 4 others additional channels (0 on Lite model, 2 on Plus and 4 on PRO) and up to 10 multiplexed channels (their sample frequency is 1/10 of the one chosen in the acquisition data menu).

Some of these channels are reserved on GSXR 1000 17-20:

RPM	Engine Rounds per Minute
SPD1	Front Speed
MULTI1	Water Temperature
MULTI2	Oil sensor
MULTI3	Battery level
MULTI4	Air Temperature
MULTI5	TC Level
MULTI6	Map
MULTI7	Gear in use
MULTI8	not used
MULTI9	not used
MULTI10	not used

By choosing bike model in Options Menu, all parameters related to those channels are already set. Regarding the speed, DO NOT change 'pinion teeth' or 'ring gear teeth' or 'pulses number' because on this bike the signal is sensed directly on the wheel. It is possible instead to adjust wheel circumference to fine tune speed value; on this bike in fact the wheel circumference is not an absolute value but a correction factor to the one preset in the factory ECU.

On this bike model a high-speed communication Can Bus is not available. Even if on the k line it is possible to find info on **TPS**, this is for a low frequency diagnosis purpose. To correctly read TPS signal it is necessary to connect a cable between an analog input (for example Analog1) and the TPS sensor (potentiometer).

The analog channel could be affected by bike noises, for this reason, after acquiring this signal at a high frequency (100Hz) it is possible to filter it in Danas for a better and smoother reading or using our analog filter (TPG) to acquire the signal.

In order to sense **rear speed** too, it is necessary to add another speed sensor (the factory one does not have voltage values that can be managed by Chrome) or use our GSXR speed interface (SPG) to acquire the original signal. You can buy our speed sensor (SENSV) and connect it plug&play by the sensor wiring (SOSP e SOSP-2 for Chrome Pro2-Plus2). It is possible to install it on the rear wheel then using Configuration Menu to set the number of pulses by counting rear disk brake nuts.

On this bike model the two speeds will be reversed in respect to other bike models: SPD1 is the **front** speed, while SPD2 is the **rear** speed (if the additional sensor is used).

Fuel Alarm

GSXR 1000 2017 is provided with a floater fuel sensor, for this reason it is possible to determine exactly by how much fuel left in the tank the alarm should be triggered. For this to work properly, set the right fuel threshold value in the alarm menu. To exactly set the threshold just add the desired amount of fuel in the tank and read the corresponding value in real time menu second page (to switch to the second page press DN button). For example, a threshold value of 185 corresponds to about 2 liters

Potentiometers clasps

For this bike a lower potentiometer clasp is available; it allows to fix (plug&play) the sensing potentiometer to the factory fork, while you can hook the potentiometer to the sheath by the available 54mm collar.



ABS Emulator

For this bike model an ABS Emulator is available, it allows to remove the ABS without CUP errors.

HONDA CBR600RR 07-17 (ITA)

La Honda CBR600RR è, per il Chrome, una moto totalmente analogica. Questo modello è infatti ancora basato sulla vecchia linea-k (non gestita direttamente dal Chrome) come bus di comunicazione con il cruscotto.

Per questo modello l'adattatore plug&play necessario per il collegamento è l'SC600.

Allarmi

Sulla Honda CBR600RR non viene letta la spia FI di anomalia motore. Il Chrome gestisce comunque l'allarme del livello olio, della temperatura acqua e la spia della folle leggendo direttamente i valori dei sensori.

Canali acquisiti

Il Chrome ha 3 canali digitali (RPM/VEL1/VEL2), 8 ingressi analogici, altri 4 canali aggiuntivi (0 su Lite, 2 su Plus e 4 su PRO) e fino a dieci canali multiplexati (la cui frequenza è 1/10 di quella selezionata nel menu di acquisizione dati).

Di questi, su Honda CBR600RR alcuni sono riservati:

RPM	Giri motore
VEL1	Velocità posteriore
MULTI1	Temperatura acqua
MULTI2	Segnale sensore olio
MULTI3	Tensione batteria
MULTI4	Non utilizzato
MULTI5	Non utilizzato
MULTI6	Non utilizzato
MULTI7	Non utilizzato
MULTI8	Non utilizzato
MULTI9	Non utilizzato
MULTI10	Non utilizzato

Su questo modello la marcia inserita viene calcolata dal Chrome a partire dai dati di Rpm e velocità posteriore. Verificare quindi innanzi tutto che il segnale di Rpm e velocità posteriore siano visualizzati correttamente. Una volta configurati Rpm e velocità posteriore bisognerà procedere alla calibrazione delle marce per cui si rimanda al manuale del Chrome.

Completata la configurazione, nel menu opzioni rimarrà l'indicazione "Honda" come tipo di moto.

HONDA CBR600RR 07-17 (ENG)

Honda CBR600RR is, for Chrome, a fully analog bike. This model is still based on the dated k line (which is not directly managed by Chrome) as dashboard communication bus.

For this model, the right plug&play adapter is the I'SC600.

Alarms

On Honda CBR600RR the alarm FI (engine error) is ignored; however, Chrome manages oil level alarm, water temperature alarm and neutral control light by sensing directly sensors values.

Acquired Channels

Chrome has 3 digital channels (RPM/SPD1/SPD2), 8 analog inputs and 4 others additional channels (0 on Lite model, 2 on Plus and 4 on PRO) and up to 10 multiplexed channels (their sample frequency is 1/10 of the one chosen in the acquisition data menu).

Some of these channels are reserved on Honda CBR600RR:

RPM	Engine Rounds per Minute
SPD1	Rear Speed

MULTI1	Water Temperature
MULTI2	Oil sensor
MULTI3	Battery level
MULTI4	not used
MULTI5	not used
MULTI6	not used
MULTI7	not used
MULTI8	not used
MULTI9	not used
MULTI10	not used

On these models Chrome calculates the gear in use by RPM data and rear speed. So, it is important to check if RMP and rear Speed are shown correctly. Once RPM and Speed are correctly set it is possible to calibrate gears (see the related paragraph in Chrome user manual).

Once the setup is complete, in Options Menu you'll find "Honda" as bike model.

HONDA CBR1000RR 08-11 (ITA)

La Honda CBR1000RR 08-11 è, per il Chrome, una moto totalmente analogica. Questo modello è infatti ancora basato sulla vecchia linea-k (non gestita direttamente dal Chrome) come bus di comunicazione con il cruscotto.

Per questo modello l'adattatore plug&play necessario per il collegamento è l'SCH.

Allarmi

Sulla Honda CBR1000RR 08-11 non viene letta la spia FI di anomalia motore. Il Chrome gestisce comunque l'allarme del livello olio, della temperatura acqua e la spia della folle leggendo direttamente i valori dei sensori.

Canali acquisiti

Il Chrome ha 3 canali digitali (RPM/VEL1/VEL2), 8 ingressi analogici, altri 4 canali aggiuntivi (0 su Lite, 2 su Plus e 4 su PRO) e fino a dieci canali multiplexati (la cui frequenza è 1/10 di quella selezionata nel menu di acquisizione dati).

Di questi, su Honda CBR1000RR 08-11 alcuni sono riservati:

RPM	Giri motore
VEL1	Velocità posteriore
MULTI1	Temperatura acqua
MULTI2	Segnale sensore olio
MULTI3	Tensione batteria
MULTI4	Non utilizzato
MULTI5	Non utilizzato
MULTI6	Non utilizzato
MULTI7	Non utilizzato
MULTI8	Non utilizzato
MULTI9	Non utilizzato
MULTI10	Non utilizzato

Su questo modello la marcia inserita viene calcolata dal Chrome a partire dai dati di Rpm e velocità posteriore. Verificare quindi innanzi tutto che il segnale di Rpm e velocità posteriore siano visualizzati correttamente. Una volta configurati Rpm e velocità posteriore bisognerà procedere alla calibrazione delle marce per cui si rimanda al manuale del Chrome.

Completata la configurazione, nel menu opzioni rimarrà l'indicazione "Honda" come tipo di moto.

HONDA CBR1000RR 08-11 (ENG)

Honda CBR1000RR 08-11 is, for Chrome, a fully analog bike. This model is still based on the dated k line (which is not directly managed by Chrome) as dashboard communication bus.

For this model, the right plug&play adapter is the I'SCH.

Alarms

On Honda CBR1000RR 08-11 the alarm FI (engine error) is ignored; however, Chrome manages oil level alarm, water temperature alarm and neutral control light by directly sensing sensors values.

Acquired Channels

Chrome has 3 digital channels (RPM/SPD1/SPD2), 8 analog inputs and 4 others additional channels (0 on Lite model, 2 on Plus and 4 on PRO) and up to 10 multiplexed channels (their sample frequency is 1/10 of the one chosen in the acquisition data menu).

Some of these channels are reserved on Honda CBR1000RR 08-11:

RPM	Engine Rounds per Minute
SPD1	Rear Speed

MULTI1	Water Temperature
MULTI2	Oil sensor
MULTI3	Battery level
MULTI4	not used
MULTI5	not used
MULTI6	not used
MULTI7	not used
MULTI8	not used
MULTI9	not used
MULTI10	not used

On these models Chrome calculates the gear in use by RPM data and rear speed. So, it is important to check if RMP and rear Speed are shown correctly. Once RPM and Speed are correctly set it is possible to calibrate gears (see the related paragraph in Chrome user manual).

Once the setup is complete, in Options Menu you'll find "Honda" as bike model.

HONDA CBR1000RR 12-16 (ITA)

La Honda CBR1000RR 12-16 è, per il Chrome, una moto totalmente analogica. Questo modello è infatti ancora basato sulla vecchia linea-k (non gestita direttamente dal Chrome) come bus di comunicazione con il cruscotto.

Per questo modello l'adattatore plug&play necessario per il collegamento è l'SCH12.

Allarmi

Sulla Honda CBR1000RR 12-16 non viene letta la spia FI di anomalia motore. Il Chrome gestisce comunque l'allarme del livello olio, della temperatura acqua e la spia della folle leggendo direttamente i valori dei sensori.

Canali acquisiti

Il Chrome ha 3 canali digitali (RPM/VEL1/VEL2), 8 ingressi analogici, altri 4 canali aggiuntivi (0 su Lite, 2 su Plus e 4 su PRO) e fino a dieci canali multiplexati (la cui frequenza è 1/10 di quella selezionata nel menu di acquisizione dati).

Di questi, su Honda CBR1000RR 12-16 alcuni sono riservati:

RPM	Giri motore
VEL1	Velocità posteriore
MULTI1	Temperatura acqua
MULTI2	Segnale sensore olio
MULTI3	Tensione batteria
MULTI4	Non utilizzato
MULTI5	Non utilizzato
MULTI6	Non utilizzato
MULTI7	Non utilizzato
MULTI8	Non utilizzato
MULTI9	Non utilizzato
MULTI10	Non utilizzato

Su questo modello la marcia inserita viene letta direttamente dal sensore del cambio tramite la scheda di adattamento.

HONDA CBR1000RR 12-16 (ENG)

Honda CBR1000RR 12-16 is, for Chrome, a fully analog bike. This model is still based on the dated k line (which is not directly managed by Chrome) as dashboard communication bus.

For this model, the right plug&play adapter is the SCH12.

Alarms

On Honda CBR1000RR 12-16 the alarm FI (engine error) is ignored; however, Chrome manages oil level alarm, water temperature alarm and neutral control light by directly sensing sensors values.

Acquired Channels

Chrome has 3 digital channels (RPM/SPD1/SPD2), 8 analog inputs and 4 others additional channels (0 on Lite model, 2 on Plus and 4 on PRO) and up to 10 multiplexed channels (their sample frequency is 1/10 of the one chosen in the acquisition data menu).

Some of these channels are reserved on Honda CBR1000RR 12-16:

RPM	Engine Rounds per Minute
SPD1	Rear Speed

MULTI1	Water Temperature
MULTI2	Oil sensor
MULTI3	Battery level
MULTI4	not used
MULTI5	not used
MULTI6	not used
MULTI7	not used
MULTI8	not used
MULTI9	not used
MULTI10	not used

On this bike model, the gear in use is directly read on the gear box sensor by the adapter.

HONDA CBR 1000RR SP 2017-2019 (ITA)

Per questo modello l'adattatore plug&play necessario per il collegamento è SCCB7 o SCCB7-2 (per il Chrome Pro2-Plus2). Per facilitare il montaggio è disponibile anche la staffa di montaggio (SUPC).

La CBR 1000RR SP 17-19 è dotata di connessione Can Bus con il cruscotto, è quindi necessario non solo collegare l'adattatore plug&play al cablaggio originale, ma è necessario anche collegare il connettore can bus dell'adattatore plug&play alla bretella can bus connessa al connettore 20 pin del Chrome (in figura). Nel Chrome Pro2-Plus2 la connessione can bus è già inclusa nell'adattatore.



Impostazioni

Entrando nel menù “Ingressi e funzioni speciali” è possibile accedere al menu “Honda CBR Settings” visibile in figura. All'interno del menù è possibile configurare i vari parametri disponibili come con il cruscotto originale comprensivo del settaggio delle sospensioni elettroniche.

Dalla schermata principale è possibile cambiare la mappa e i parametri tramite i tasti MODE, UP e DN. Premendo il tasto MODE ripetutamente è possibile selezionare il parametro da modificare (evidenziato in rosso) mentre con i tasti UP e DN è possibile modificare il valore del parametro.

Il launch control viene attivato come con il cruscotto originale.

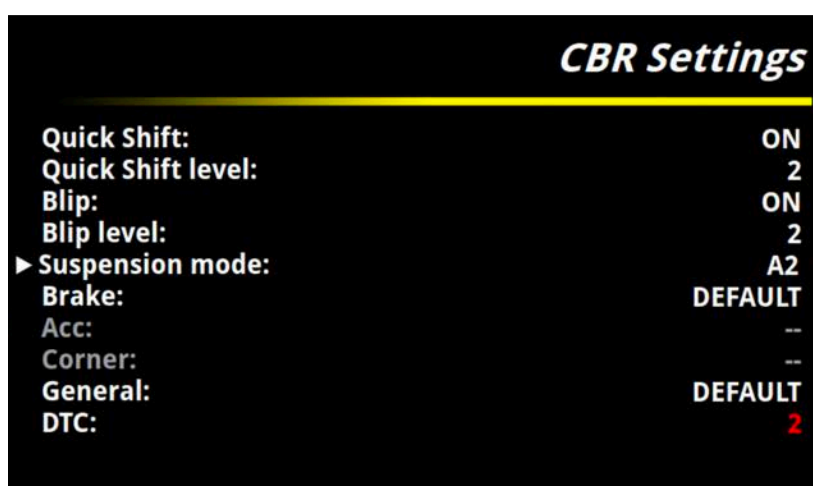

Allarmi

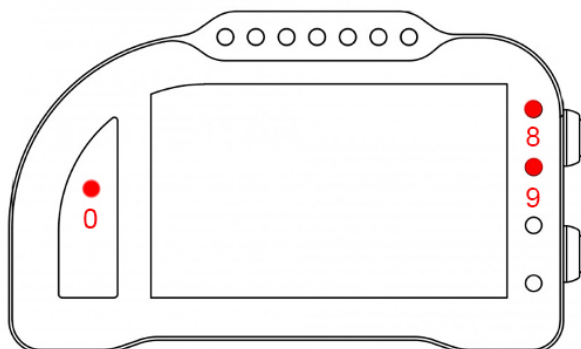

L'allarme 0 e l'allarme 8 su questa moto sono riservati e non modificabili (nel Chrome Pro2-Plus2 è possibile spegnere l'allarme 8).

L'allarme 0 (sopra il conta marce) ha la funzione di segnalazione errori presenti in centralina (se acceso fisso).

L'allarme 8 replica la segnalazione originale dell'ABS ed è connesso direttamente all'unità ABS tramite il filo GRIGIO sul cablaggio del Chrome.

L'allarme 9 replica la segnalazione originale della spia TC.

Canali acquisiti

Il Chrome ha 3 canali digitali (RPM/VEL1/VEL2), 8 ingressi analogici, altri 4 canali aggiuntivi (0 su Lite, 2 su Plus e 4 su PRO) e fino a dieci canali multiplexati (la cui frequenza è 1/10 di quella selezionata nel menu di acquisizione dati).

Di questi, su CBR 1000RR SP 17-19 alcuni sono riservati:

RPM	Giri motore
VEL1	Velocità posteriore
VEL2	Velocità anteriore
ANALOG1	TPS
ANALOG7	APS
ANALOG8	Intervento controllo trazione
MULTI1	Temperatura acqua
MULTI2	Segnale sensore olio
MULTI3	Tensione batteria
MULTI4	Livello P
MULTI5	Livello EB
MULTI6	Livello TC
MULTI7	Marcia inserita
MULTI8	Lean angle
MULTI9	DTC
MULTI10	Non utilizzato

Scegliendo il tipo di moto dal menu opzioni tutti i parametri relativi a questi canali sono già configurati. Per quanto concerne le velocità NON modificare il valore dei parametri “denti pignone” e “denti corona” o “Numero impulsi” in quanto su questa moto il segnale è prelevato direttamente sulla ruota. È possibile aggiustare il valore della circonferenza al fine di calibrare il valore delle velocità. Il valore della circonferenza su questa moto non è un valore assoluto ma un valore di correzione rispetto a quello contenuto all’interno della centralina originale.

HONDA CBR 1000RR SP 2017-2019 (ENG)

For this bike, the right plug&play adapter is SCCB7 or SCCB7-2 (for Chrome Pro2-Plus2). To help the mounting a dedicated bracket is available (SUPC).

CBR 1000RR SP 17-19 has a CanBus Connection to dashboard, for this reason it is not enough to plug the adapter to the factory wiring but it is necessary to interpose a cable link (see picture below) between the p&p adapter and Chrome 20 pin connector. In the Chrome Pro2-Plus2 the Can Bus connection is already built in the adapter (and the link is not necessary).



Settings

In “Input and Special Functions” Menu it is possible to access “CBR Settings” Menu (see picture below). In this menu it is possible to customize the available parameters as in the factory dashboard, plus electronic suspension settings. In the main menu it is possible to change map and parameters by MODE, UP and DN buttons. By pressing MODE repeatedly you choose the parameter to be changed (highlighted in red) while DN and UP will change its value.

Launch Control is activated in the same way as in the factory dashboard

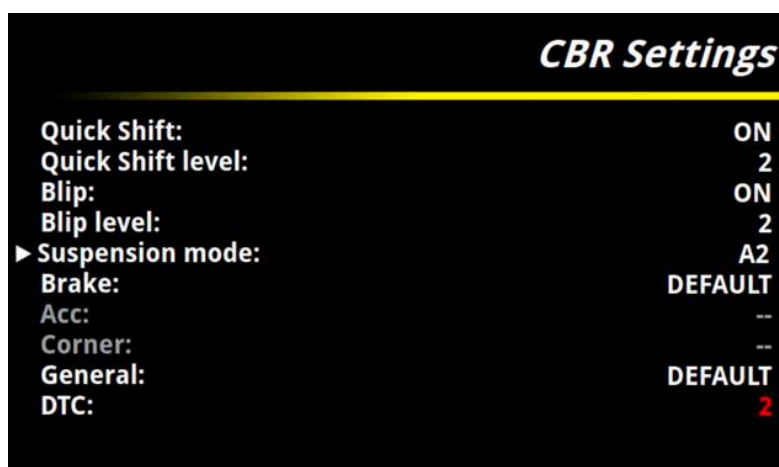

Alarms

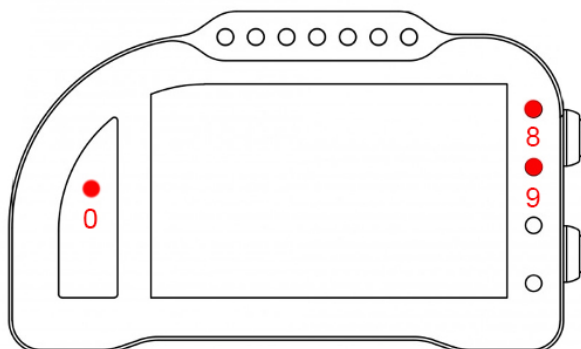

Alarm #0, #8 and #9 are reserved on this bike model and therefore they are not changeable (on Chrome Pro2-Plus2 it is possible to switch off alarm #8).

Alarm #0 (above gears) shows ECU errors (if its light is on and fixed)

Alarm #8 exactly copies the factory ABS signal; it is shorted to the ABS unit by the GREY wire on Chrome cable.

Alarm #9 exactly copies factory TC signal

Acquired Channels

Chrome has 3 digital channels (RPM/SPD1/SPD2), 8 analog inputs and 4 others additional channels (0 on Lite model, 2 on Plus and 4 on PRO) and up to 10 multiplexed channels (their sample frequency is 1/10 of the one chosen in the acquisition data menu).

Some of these channels are reserved on CBR 1000RR SP 17-19:

RPM	Engine Rounds per Minute
SPD1	Rear Speed
SPD2	Front Speed

ANALOG1	TPS
ANALOG7	APS
ANALOG8	Traction Control Active

MULTI1	Water Temperature
MULTI2	Oil sensor
MULTI3	Battery level
MULTI4	P Level
MULTI5	EB Level
MULTI6	TC Level
MULTI7	Gear in use
MULTI8	Lean angle
MULTI9	DTC
MULTI10	not used

Misura la tua passione... migliora le tue performance.

By choosing bike model in Options Menu, all parameters related to those channels are already set. Regarding the speed, DO NOT change 'pinion teeth' or 'ring gear teeth' or 'pulses number' because on this bike the signal is sensed directly on the wheel .It is possible instead to adjust wheel circumference to fine tune speed value; on this bike in fact the wheel circumference is not an absolute value but a correction factor to the one preset in the factory ECU.

HONDA CBR 1000RR-R SP 2020 (ITA)

Per questo modello l'adattatore plug&play necessario per il collegamento è SCCB20 o SCCB20-2 (per il Chrome Pro2-Plus2).

La CBR 1000RR 2020 è dotata di connessione Can Bus con il cruscotto, è quindi necessario non solo collegare l'adattatore plug&play al cablaggio originale, ma è necessario anche collegare il connettore can bus dell'adattatore plug&play alla bretella can bus connessa al connettore 20 pin del Chrome (in figura). Nel Chrome Pro2-Plus2 la connessione can bus è già inclusa nell'adattatore.



Impostazioni

Entrando nel menù “Ingressi e funzioni speciali” è possibile accedere al menu “Honda CBR Settings 2020” visibile in figura. All'interno del menù è possibile configurare i vari parametri disponibili come con il cruscotto originale comprensivo del settaggio delle sospensioni elettroniche.

Dalla schermata principale è possibile cambiare la mappa e i parametri tramite i tasti MODE, UP e DN. Premendo il tasto MODE ripetutamente è possibile selezionare il parametro da modificare (evidenziato in rosso) mentre con i tasti UP e DN è possibile modificare il valore del parametro.

L'indicatore QS indica con delle frecce se è attivo sia il quick shift che il blip.

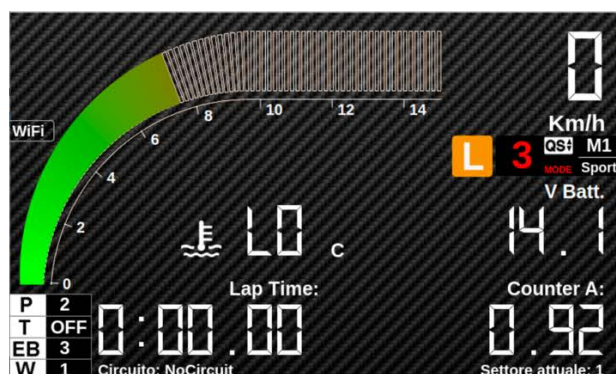

CBR Settings 2020	
► Quick Shift:	MEDIUM
Blip:	HARD
Suspension mode:	A1
Suspension settings:	Track
Front:	1
Rear:	2
Brake:	3
Acc:	4
Corner:	5
STEERING DAMPER:	MEDIUM
ABS:	ABS2(Sport)
Start mode:	6000
DTC:	2

Il launch control viene attivato come con il cruscotto originale. Un riquadro con la scritta L indicherà lo stato di attivazione del launch. Lo sfondo arancione, verde o grigio replicherà le informazioni originali. Accanto al valore del Mode vengono riportate le informazioni riguardanti le sospensioni elettroniche. Se la loro scritta fosse arancione indicherebbe un funzionamento ridotto delle stesse.

Allarmi

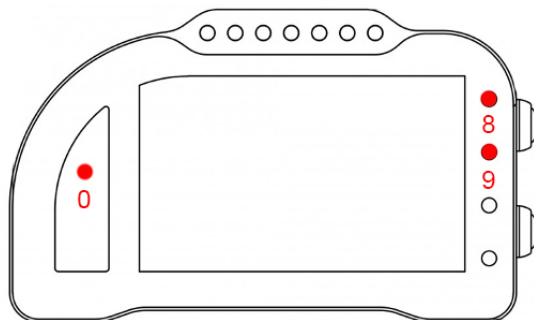

L'allarme 0, l'allarme 8 e l'allarme 9 su questa moto sono riservati e non modificabili (nel Chrome Pro2-Plus2 è possibile spegnere l'allarme 8).

L'allarme 0 (sopra il conta marce) ha la funzione di segnalazione errori presenti in centralina (se acceso fisso).

L'allarme 8 replica la segnalazione originale dell'ABS ed è connesso direttamente all'unità ABS tramite il filo GRIGIO sul cablaggio del Chrome.

L'allarme 9 replica le segnalazioni originali delle spie TC. Il led di segnalazione del TC spento della versione originale è sostituito dalla scritta OFF vicino all'indicazione "T".

Canali acquisiti

Il Chrome ha 3 canali digitali (RPM/VEL1/VEL2), 8 ingressi analogici, altri 4 canali aggiuntivi (0 su Lite, 2 su Plus e 4 su PRO) e fino a dieci canali multiplexati (la cui frequenza è 1/10 di quella selezionata nel menu di acquisizione dati).

Di questi, su CBR 1000RR-R 2020 alcuni sono pre-programmati di default.

RPM	Giri motore
VEL1	Velocità posteriore
VEL2	Velocità anteriore

ANALOG1	APS (Grip)
---------	------------

MULTI1	Temperatura acqua
MULTI2	Segnale sensore olio - non disponibile su DataLog-Pro
MULTI3	Tensione batteria
MULTI4	Livello P
MULTI5	Livello EB
MULTI6	Livello TC
MULTI7	Marcia inserita
MULTI8	Livello Whellie
MULTI9	DTC
MULTI10	Non utilizzato

Scegliendo il tipo di moto dal menu opzioni tutti i parametri relativi a questi canali sono già configurati. Per quanto concerne le velocità NON modificare il valore dei parametri "denti pignone" e "denti corona" o "Numero impulsi" in quanto su questa moto il segnale è prelevato direttamente sulla ruota. È possibile aggiustare il valore della circonferenza al fine di calibrare il valore delle velocità. Il valore della circonferenza su questa moto non è un valore assoluto ma un valore di correzione rispetto a quello contenuto all'interno della centralina originale.

HONDA CBR 1000RR-R SP 2020 (ENG)

For this model, the plug & play adapter required for connection is SCCB20 or SCCB20-2 (for Chrome Pro2-Plus2). The CBR 1000RR 2020 is equipped with a Can Bus connection with the dashboard, it is therefore necessary not only to connect the plug & play adapter to the original wiring, but it is also necessary to connect the can bus connector of the plug & play adapter to the can bus strap connected to the 20 pin connector of Chrome (in the picture). In Chrome Pro2-Plus2 the can bus connection is already included in the adapter.



Settings

By entering the “Inputs and special functions” menu, it is possible to access the “Honda CBR Settings 2020” menu visible in the figure. Within the menu it is possible to configure the various parameters available as with the original dashboard including the setting of the electronic suspensions. From the main screen it is possible to change the mode and the parameters using the MODE, UP and DN keys. By pressing the MODE key repeatedly it is possible to select the parameter to be modified (highlighted in red) while with the UP and DN keys it is possible to modify the value of the parameter. The QS indicator indicates with arrows whether both quick shift and blip are active.

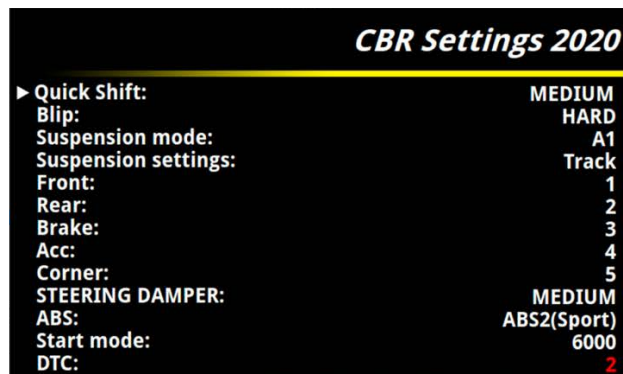
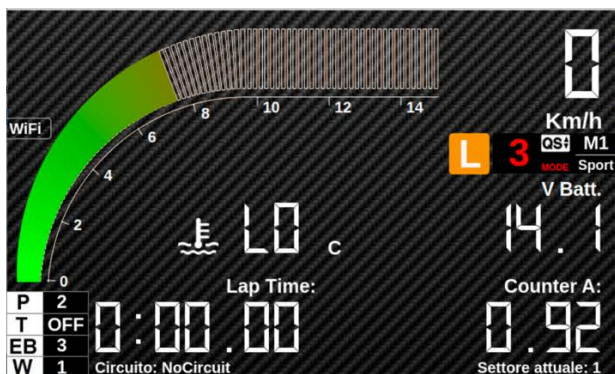

The launch control is activated as with the original dashboard. A box with the label L will indicate the activation status of the launch. The orange, green or gray background will replicate the original information.

Alarms

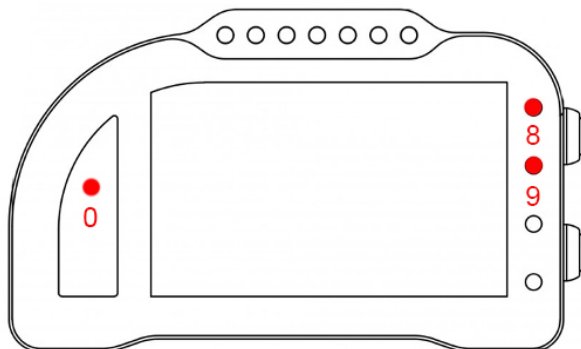

Alarm #0, #8 and #9 are reserved on this bike model and therefore they are not changeable (on Chrome Pro2-Plus2 it is possible to switch off alarm #8).

Alarm #0 (above gears) shows ECU errors (if its light is on)

Alarm #8 exactly copies the factory ABS signal; it is shorted to the ABS unit by the GREY wire on Chrome cable.

Alarm #9 exactly copies factory TC signals. The TC indicator LED off of the original version is replaced by the word OFF next to the "T" indication.

Acquired Channels

The Chrome has 3 digital channels (RPM / VEL1 / VEL2), 8 analog inputs, 4 other additional channels (0 on Lite, 2 on Plus and 4 on PRO) and up to ten multiplexed channels (whose frequency is 1/10 of the one selected in the data acquisition menu). Of these, on the CBR 1000RR-R 2020 some are pre-programmed by default.

RPM	Rpm
VEL1	Rear speed
VEL2	Front speed

ANALOG1	APS (Grip)
---------	------------

MULTI1	Water temperature
MULTI2	Oil sensor signal - not available on the DataLog-Pro
MULTI3	Battery voltage
MULTI4	P level
MULTI5	EB level
MULTI6	TC level
MULTI7	Inserted gear
MULTI8	Whellie level
MULTI9	DTC
MULTI10	Not used

By choosing the type of motorcycle from the options menu, all the parameters relating to these channels are already configured. As far as speeds are concerned, DO NOT modify the value of the parameters "pinion teeth" and "ring gear teeth" or "Number of pulses" as on this bike the signal is taken directly from the wheel. It is possible to adjust the circumference value in order to calibrate the speed value. The circumference value on this bike is not an absolute value but a correction value with respect to that contained within the original control unit.

HONDA CBR 1000RR-R 2020 HRC (ITA)

Per questo modello l'adattatore plug&play necessario per il collegamento è SCCB20 o SCCB20-2 (per il Chrome Pro2-Plus2).

La CBR 1000RR 2020 HRC è dotata di connessione Can Bus con il cruscotto, è quindi necessario non solo collegare l'adattatore plug&play al cablaggio originale, ma è necessario anche collegare il connettore can bus dell'adattatore plug&play alla bretella can bus connessa al connettore 20 pin del Chrome. Nel Chrome Pro2-Plus2 la connessione can bus è già inclusa nell'adattatore. La CBR 1000RR 2020 HRC è dotata di un secondo can bus dedicato all'acquisizione dati diverso da quello su cui è connesso il cruscotto. Il Chrome Pro2-Plus2 può connettersi anche a questo secondo can bus tramite il suo secondo ingresso can bus e l'adattatore SCHRC. Io DataLog-Pro sarà invece connesso solo a questo can tramite l'adattatore DACB.

È disponibile l'adattatore plug&play che permette di connettere il DataLog-Pro al connettore per il logger del cablaggio HRC. Nell'immagine è possibile vedere le specifiche del connettore e la sua piedinatura come riportati sul manuale HRC. L'adattatore plug&play prevede al suo interno anche le resistenza di terminazione.

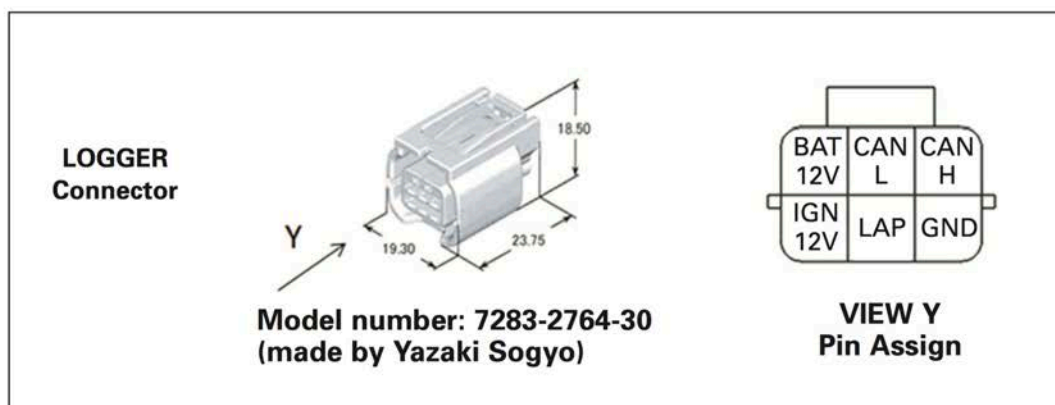

Impostazioni

Entrando nel menù "Ingressi e funzioni speciali" è possibile accedere al menu "Honda CBR Settings 2020" visibile in figura. All'interno del menù è possibile configurare i soli parametri relativi alle sospensioni. Sul modello HRC infatti, il cruscotto è semplicemente un visualizzatore e tutte le impostazioni vengono effettuate tramite PC. Sul modello originale le sospensioni elettroniche vengono disabilitate dal cruscotto. Dato che la gestione viene eseguita da una centralina separata che dialoga direttamente con il cruscotto, abbiamo lasciato abilitate le impostazioni relative alle sospensioni anche nel modello HRC.

Nella schermata principale è possibile vedere il valore di MODE e dei vari parametri. Il parametro che si è scelto di modificare tramite i tasti è evidenziato in rosso. Un indicatore mostra il mode Slick/Rain.

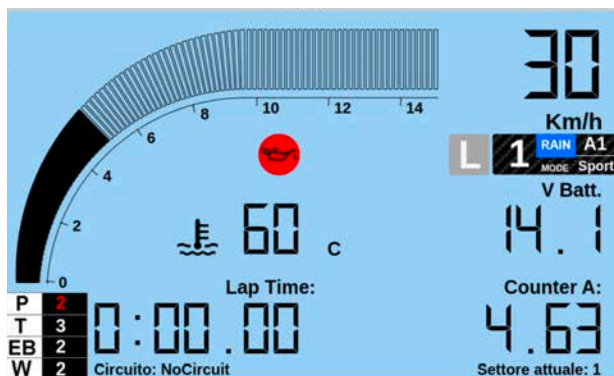

CBR Settings 2020	
Quick Shift:	SOFT
Blip:	MEDIUM
Suspension mode:	A1
Suspension settings:	Track
Front:	0
Rear:	0
Brake:	0
Acc:	0
Corner:	0
STEERING DAMPER:	SOFT
ABS:	ABS1(Track)
Start mode:	OFF
DTC:	43

Il launch control viene attivato come con il cruscotto originale (Attenzione alle differenze di attivazione tra modello standard e HRC). Un riquadro con la scritta L indicherà lo stato di attivazione del launch. Lo sfondo arancio, verde o grigio replicherà le informazioni originali. Quando non è attivo il launch è possibile vedere i due riquadri relativi alle infoA e infoB, sono normalmente grigi e possono diventare verdi o rossi a seconda che le relative calibrazioni vadano o no a buon fine. Non vengono visualizzati gli step intermedi.

Allarmi

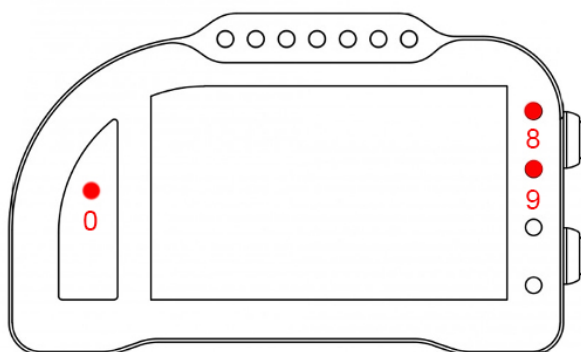

L'allarme 0 e l'allarme 8 su questa moto sono riservati e non modificabili (nel Chrome Pro2-Plus2 è possibile spegnere l'allarme 8).

L'allarme 0 (sopra il conta marce) ha la funzione di segnalazione errori presenti in centralina (se acceso fisso).

L'allarme 8 replica la segnalazione originale dell'ABS ed è connesso direttamente all'unità ABS tramite il filo GRIGIO sul cablaggio del Chrome.

L'allarme 9 replica le segnalazioni originali delle spie TC. Il led di segnalazione del TC spento della versione originale è sostituito dalla scritta OFF vicino all'indicazione "T".

Canali acquisiti

Il Chrome ha 3 canali digitali (RPM/VEL1/VEL2), 8 ingressi analogici, altri 4 canali aggiuntivi (0 su Lite, 2 su Plus e 4 su PRO) e fino a dieci canali multiplexati (la cui frequenza è 1/10 di quella selezionata nel menu di acquisizione dati).

Di questi, su CBR 1000RR-R 2020 HRC alcuni sono pre-programmati di default.

RPM	Giri motore
VEL1	Velocità posteriore
VEL2	Velocità anteriore
ANALOG1	APS (Grip) – non disponibile su DataLog-Pro
MULTI1	Temperatura acqua
MULTI2	Segnale sensore olio - non disponibile su DataLog-Pro
MULTI3	Tensione batteria
MULTI4	Livello P
MULTI5	Livello EB
MULTI6	Livello TC
MULTI7	Marcia inserita
MULTI8	Livello Whellie
MULTI9	DTC
MULTI10	Non utilizzato

Se il Chrome Pro2-Plus2 è collegato anche al secondo Can Bus dedicato ai logger e per il DataLog-Pro, vengono acquisiti anche i canali elencati di seguito. Per il significato dei canali, vedere il manuale HRC.

CAN1	Throttle opening
CAN2	Grip opening
CAN3	Bank angle
CAN4	Pitch angle
CAN5	Relative pich
CAN6	GYXAC
CAN7	STRQTRG
CAN8	Shift drum angle
CAN9	Shift sensor input
CAN10	AUXAD1
CAN11	AUXAD2
CAN12	AUXAD3
CAN13	AUXAD4
CAN14	Slip percentage
CAN15	target slip percentage
CAN16	Control torque intervener
CAN17	Retard control value
CAN18	Fuel consumption pulse
CAN19	LAF
CAN20	LAFAD
CAN21	MAP sensor value

CAN22	Anti jerk control level
CAN23	TC effect level
CAN24	MIL CODE
CAN25	MODE-A
CAN26	MODE-B
CAN27	MODE-TYR
CAN28	FI MODE
CAN29	IG MODE
CAN30	TC effect level

Scegliendo il tipo di moto dal menu opzioni tutti i parametri relativi a questi canali sono già configurati. Per quanto concerne le velocità NON modificare il valore dei parametri “denti pignone” e “denti corona” o “Numero impulsi” in quanto su questa moto il segnale è prelevato direttamente sulla ruota. È possibile aggiustare il valore della circonferenza al fine di calibrare il valore delle velocità. Il valore della circonferenza su questa moto non è un valore assoluto ma un valore di correzione rispetto a quello contenuto all’interno della centralina originale.

HONDA CBR 1000RR-R 2020 HRC(ENG)

For this model, the plug & play adapter required for connection is SCCB20 or SCCB20-2 (for Chrome Pro2-Plus2). The CBR 1000RR 2020 HRC is equipped with a Can Bus connection with the dashboard, it is therefore necessary not only to connect the plug & play adapter to the original wiring, but it is also necessary to connect the can bus connector of the plug & play adapter to the can bus strap connected to the 20 pin connector of Chrome. In Chrome Pro2-Plus2 the can bus connection is already included in the adapter. The CBR 1000RR 2020 HRC is equipped with a second can bus dedicated to data acquisition other than the one on which the dashboard is connected. The Chrome Pro2-Plus2 can also connect to this second can via its second can bus input and the adaptor SCHRC. The DataLog-Pro will instead be connected only to this channel. The plug & play adapter is available to connect the DataLog-Pro to the connector for the HRC wiring logger (DACB). In the image you can see the specifications of the connector and its pinout as shown in the HRC manual. The plug & play adapter also includes the termination resistance inside.

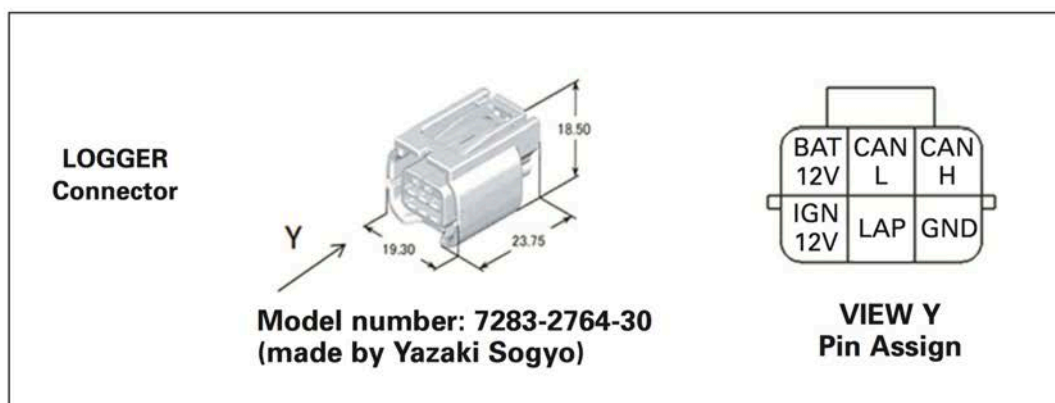

Settings

By entering the "Inputs and special functions" menu, it is possible to access the "Honda CBR Settings 2020" menu visible in the figure. Within the menu it is possible to configure only the parameters relating to the suspensions. In fact, on the HRC model, the dashboard is simply a display and all settings are made via PC. On the original model the electronic suspension is disabled from the dashboard. Since the management is performed by a separate control unit that communicates directly with the dashboard, we have left the suspension settings enabled also in the HRC model. In the main screen it is possible to see the MODE value and the various parameters. The parameter that has been chosen to modify using the keys is highlighted in red. An indicator shows the Slick / Rain mode.

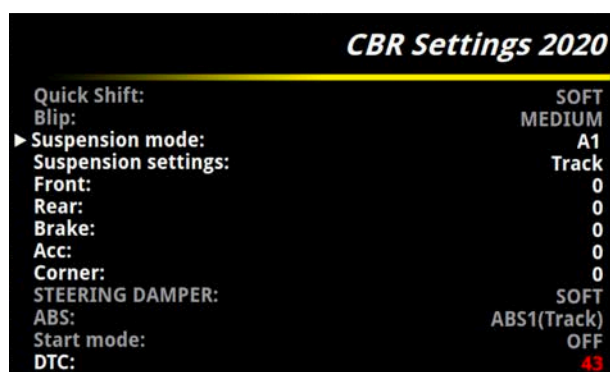
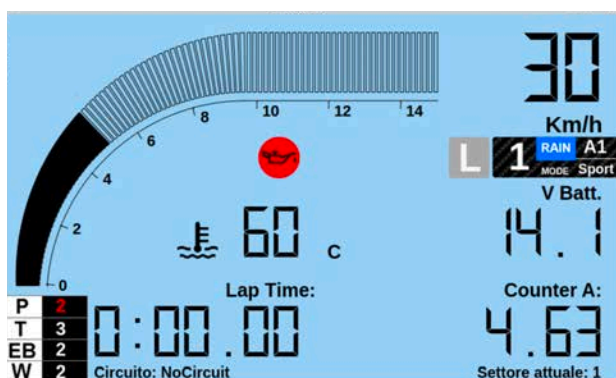

The launch control is activated as with the original dashboard (Pay attention to the activation differences between the standard model and HRC). A box with the writing L will indicate the activation status of the launch. The orange, green or gray background will replicate the original information. When the launch is not active it is possible to see the two boxes relating to infoA and infoB, they are normally gray and can become green or red depending on whether the relative calibrations are successful or not. The intermediate steps are not displayed.

Alarms

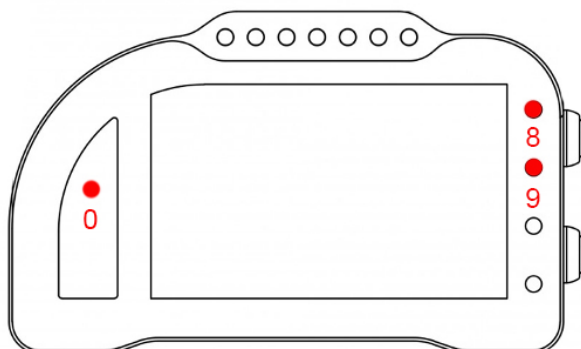

Alarm #0, #8 and #9 are reserved on this bike model and therefore they are not changeable (on Chrome Pro2-Plus2 it is possible to switch off alarm #8).

Alarm #0 (above gears) shows ECU errors (if its light is on and fixed)

Alarm #8 exactly copies the factory ABS signal; it is shorted to the ABS unit by the GREY wire on Chrome cable.

Alarm #9 exactly copies factory TC signals. The TC indicator LED off of the original version is replaced by the word OFF next to the "T" indication.

Acquired Channels

The Chrome has 3 digital channels (RPM / VEL1 / VEL2), 8 analog inputs, 4 other additional channels (0 on Lite, 2 on Plus and 4 on PRO) and up to ten multiplexed channels (whose frequency is 1/10 of the one selected in the data acquisition menu). Of these, on the CBR 1000RR-R 2020 some are pre-programmed by default.

RPM Rpm

VEL1	Rear speed
VEL2	Front speed
ANALOG1	APS (Grip) – not available on the DataLog-Pro
MULTI1	Water temperature
MULTI2	Oil sensor signal - not available on DataLog-Pro
MULTI3	Battery voltage
MULTI4	P level
MULTI5	EB level
MULTI6	TC level
MULTI7	Inserted gear
MULTI8	Whellie level
MULTI9	DTC
MULTI10	Not used

If the Chrome Pro2-Plus2 is also connected to the second Can Bus dedicated to the loggers and for the DataLog-Pro, the channels listed below are also acquired. For the meaning of the channels, see the HRC manual.

CAN1	Throttle opening
CAN2	Grip opening
CAN3	Bank angle
CAN4	Pitch angle
CAN5	Relative pich
CAN6	GYXAC
CAN7	STRQTRG
CAN8	Shift drum angle
CAN9	Shift sensor input
CAN10	AUXAD1
CAN11	AUXAD2
CAN12	AUXAD3
CAN13	AUXAD4
CAN14	Slip percentage
CAN15	target slip percentage
CAN16	Control torque intervener
CAN17	Retard control value
CAN18	Fuel consumption pulse
CAN19	LAF
CAN20	LAFAD
CAN21	MAP sensor value
CAN22	Anti jerk control level
CAN23	TC effect level
CAN24	MIL CODE
CAN25	MODE-A
CAN26	MODE-B
CAN27	MODE-TYR
CAN28	FI MODE
CAN29	IG MODE

CAN30 TC effect level

By choosing the type of motorcycle from the options menu, all the parameters relating to these channels are already configured. As far as speeds are concerned, DO NOT modify the value of the parameters "pinion teeth" and "ring gear teeth" or "Number of pulses" as on this bike the signal is taken directly from the wheel. It is possible to adjust the circumference value in order to calibrate the speed value. The circumference value on this bike is not an absolute value but a correction value with respect to that contained within the original control unit.

KAWASAKI NINJA 300 /NINJA 400 (ITA)

Le Kawasaki Ninja 300 e 400 sono, per il Chrome, moto totalmente analogiche. Questi modelli sono infatti ancora basati sulla vecchia linea-k (non gestita direttamente dal Chrome) come bus di comunicazione con il cruscotto.

Per questi modelli l'adattatore plug&play necessario per il collegamento è l'SC300 per la Ninja 300 e l'SC400 per il Ninja 400. Questo adattatore non è completamente plug&play e richiede una certa esperienza per l'installazione.

L'adattatore infatti presenta, oltre alla classica scheda di interfaccia, un cavo azzurro libero che va collegato al sensore di temperatura originale. Il sensore di temperatura acqua ha una connessione a due terminali di cui uno a massa, è quindi necessario connettere il cavo blu al terminale non a massa. Questa connessione richiede la rimozione del serbatoio.



Il sensore di temperatura acqua è indicato in figura con la lettera A. Si consiglia l'installazione tramite un'officina.

Allarmi

Sui modelli Ninja 300 e Ninja 400 non viene letta la spia FI di anomalia motore. Il Chrome gestisce comunque l'allarme del livello olio, della temperatura acqua e la spia della folle leggendo direttamente i valori dei sensori.

Canali acquisiti

Il Chrome ha 3 canali digitali (RPM/VEL1/VEL2), 8 ingressi analogici, altri 4 canali aggiuntivi (0 su Lite, 2 su Plus e 4 su PRO) e fino a dieci canali multiplexati (la cui frequenza è 1/10 di quella selezionata nel menu di acquisizione dati).

Di questi, su Ninja 300/400 alcuni sono riservati:

RPM	Giri motore
VEL1	Velocità posteriore
MULTI1	Temperatura acqua
MULTI2	Segnale sensore olio
MULTI3	Tensione batteria
MULTI4	Non utilizzato
MULTI5	Non utilizzato
MULTI6	Non utilizzato

MULTI7	Non utilizzato
MULTI8	Non utilizzato
MULTI9	Non utilizzato
MULTI10	Non utilizzato

Su questi modelli la marcia inserita viene calcolata dal Chrome a partire dai dati di Rpm e velocità posteriore. Verificare quindi innanzi tutto che il segnale di Rpm e velocità posteriore siano visualizzati correttamente. Una volta configurati Rpm e velocità posteriore bisognerà procedere alla calibrazione delle marce per cui si rimanda al manuale del Chrome.

Lettura diretta delle marce

Nel caso di Ninja 400 è possibile fare anche una lettura diretta delle marce andando a prelevare direttamente il segnale dal sensore marce originale. L'operazione richiede esperienza e si consiglia di eseguirla presso una officina specializzata.

Per la lettura diretta delle marce è necessario prelevare il segnale di uscita dal sensore marce originale. È quindi necessario tagliare il cavo grigio del cablaggio che connette il chrome all'adattatore plug&play. Collegare infine il cavo connesso al sensore marce con lo spezzone di cavo grigio connesso al chrome. Sarà infine necessario selezionare, sono con questa configurazione, come tipo di moto nel menù opzioni "Ninja 400 WSS".

Emulatore ABS

Per questo modello (ninja 400) è disponibile l'emulatore ABS per rimuovere il blocco ABS senza avere errori in centralina.

KAWASAKI NINJA 300 /NINJA 400 (ENG)

Kawasaki Ninja 300 and 400 are, for Chrome, fully analog bikes. These models are still based on the dated k line (which is not directly managed by Chrome) as dashboard communication bus.

For these models, the right plug&play adapter is the SC300for Ninja 300 and the SC400for Ninja 400. These adaptors are not fully plug&play and their installation may require a certain experience. The adaptor in fact has an additional blue wire in addition to the standard interface board, this wire must be connected to the factory water temperature sensor. This sensor has two connectors of which one is shorted to ground, the blue wiring must attach o the other.

It is necessary to remove the tank for installation.



Water temperature sensor is marked with “A” in the above picture.
 We recommend installation by a mechanic.

Alarms

On Ninja 300 and Ninja 400 the alarm FI (engine error) is ignored; however, Chrome manages oil level alarm, water temperature alarm and neutral control light by directly sensing sensors values.

Acquired Channels

Chrome has 3 digital channels (RPM/SPD1/SPD2), 8 analog inputs and 4 others additional channels (0 on Lite model, 2 on Plus and 4 on PRO) and up to 10 multiplexed channels (their sample frequency is 1/10 of the one chosen in the acquisition data menu).

Some of these channels are reserved on Ninja 300/400:

RPM	Engine Rounds per Minute
SPD1	Rear Speed
MULTI1	Water Temperature
MULTI2	Oil sensor
MULTI3	Battery level
MULTI4	not used
MULTI5	not used
MULTI6	not used
MULTI7	not used
MULTI8	not used
MULTI9	not used
MULTI10	not used

On these models Chrome calculates the gear in use by RPM data and rear speed. So, it is important to check if RMP and rear Speed are shown correctly. Once RPM and Speed are correctly set it is possible to calibrate gears (see the related paragraph in Chrome user manual).

Gears sensing

For Ninja 400 it is possible to read directly gears by directly sensing the factory gears sensor signal. This requires a certain experience and we recommend asking the help of a mechanic.

It is necessary to pick up the factory gear sensor output signal, then to cut the grey wiring cable from Chrome to the plug&play adapter. Then connect the gear sensor to the part of the grey cable Chrome side towards the dashboard. Finally, only with this configuration, it is mandatory to select “Ninja 400 WSS” as bike model in Options Menu.

ABS Emulator

For this bike model (Ninja 400) an ABS Emulator is available, it allows to remove the ABS without CUP errors.

KAWASAKI ZX6R 07-16 (ITA)

La Kawasaki ZX6R 07-16 è, per il Chrome, una moto totalmente analogica. Questo modello è infatti ancora basato sulla vecchia linea-k (non gestita direttamente dal Chrome) come bus di comunicazione con il cruscotto.

Per questo modello l'adattatore plug&play necessario per il collegamento è l'SCZ.

Allarmi

Sulla Kawasaki ZX6R 07-16 non viene letta la spia FI di anomalia motore. Il Chrome gestisce comunque l'allarme del livello olio, della temperatura acqua e la spia della folle leggendo direttamente i valori dei sensori.

Canali acquisiti

Il Chrome ha 3 canali digitali (RPM/VEL1/VEL2), 8 ingressi analogici, altri 4 canali aggiuntivi (0 su Lite, 2 su Plus e 4 su PRO) e fino a dieci canali multiplexati (la cui frequenza è 1/10 di quella selezionata nel menu di acquisizione dati).

Di questi, su Kawasaki ZX6R 07-16 alcuni sono riservati:

RPM	Giri motore
VEL1	Velocità posteriore
MULTI1	Temperatura acqua
MULTI2	Segnale sensore olio
MULTI3	Tensione batteria
MULTI4	Non utilizzato
MULTI5	Non utilizzato
MULTI6	Non utilizzato
MULTI7	Non utilizzato
MULTI8	Non utilizzato
MULTI9	Non utilizzato
MULTI10	Non utilizzato

Su questo modello la marcia inserita viene calcolata dal Chrome a partire dai dati di Rpm e velocità posteriore. Verificare quindi innanzi tutto che il segnale di Rpm e velocità posteriore siano visualizzati correttamente. Una volta configurati Rpm e velocità posteriore bisognerà procedere alla calibrazione delle marce per cui si rimanda al manuale del Chrome.

ATTENZIONE: su questo modello il sensore della velocità posteriore è montato sul coperchio copri pignone. Al fine di visualizzare la velocità posteriore, e di calcolare quindi la marcia inserita, è necessario lasciare il sensore nella sua posizione originaria.

KAWASAKI ZX6R 07-16 (ENG)

Honda ZX6R 07-16 is, for Chrome, a fully analog bike. This model is still based on the dated k line (which is not directly managed by Chrome) as dashboard communication bus.

For this model, the right plug&play adapter is the SCZ.

Alarms

On Kawasaki ZX6R 07-16 the alarm FI (engine error) is ignored; however, Chrome manages oil level alarm, water temperature alarm and neutral control light by directly sensing sensors values..

Acquired Channels

Chrome has 3 digital channels (RPM/SPD1/SPD2), 8 analog inputs and 4 others additional channels (0 on Lite model, 2 on Plus and 4 on PRO) and up to 10 multiplexed channels (their sample frequency is 1/10 of the one chosen in the acquisition data menu).

Some of these channels are reserved on Kawasaki ZX6R 07-16:

RPM	Engine Rounds per Minute
SPD1	Rear Speed

MULTI1	Water Temperature
MULTI2	Oil sensor
MULTI3	Battery level
MULTI4	not used
MULTI5	not used
MULTI6	not used
MULTI7	not used
MULTI8	not used
MULTI9	not used
MULTI10	not used

On these models Chrome calculates the gear in use by RPM data and rear speed. So, it is important to check if RMP and rear Speed are shown correctly. Once RPM and Speed are correctly set it is possible to calibrate gears (see the related paragraph in Chrome user manual).

WARNING: on this bike model the rear speed sensor is installed on the pinion cover. To sense rear speed and calculating the gear in use, it is necessary to leave the sensor on its factory position

KAWASAKI ZX636 2012-2018 (ITA)

Per questo modello l'adattatore plug&play necessario per il collegamento è l'SC636 o SC636-2 (per il Chrome Pro2-Plus2).

La Kawasaki ZX636 2016-2020 è dotata di connessione Can Bus con il cruscotto, è quindi necessario non solo collegare l'adattatore plug&play al cablaggio originale, ma è necessario anche collegare il connettore can bus dell'adattatore plug&play alla bretella can bus connessa al connettore 20 pin del Chrome (in figura). Nel Chrome Pro2-Plus2 la connessione can bus è già inclusa nell'adattatore.



Impostazioni

Dalla schermata principale è possibile cambiare i parametri esattamente come con il cruscotto originale.

Entrando nel menù "Ingressi e funzioni speciali" è possibile accedere al menu "Diagnosi kawasaki" visibile in figura con il quale è possibile visualizzare eventuali errori. Gli errori relativi all'ABS non sono codificati e verranno identificati come "sconosciuti". In quest'ultimo caso anche il codice potrebbe non essere interpretato correttamente, si consiglia quindi in questo caso di utilizzare il cruscotto originale come diagnosi.

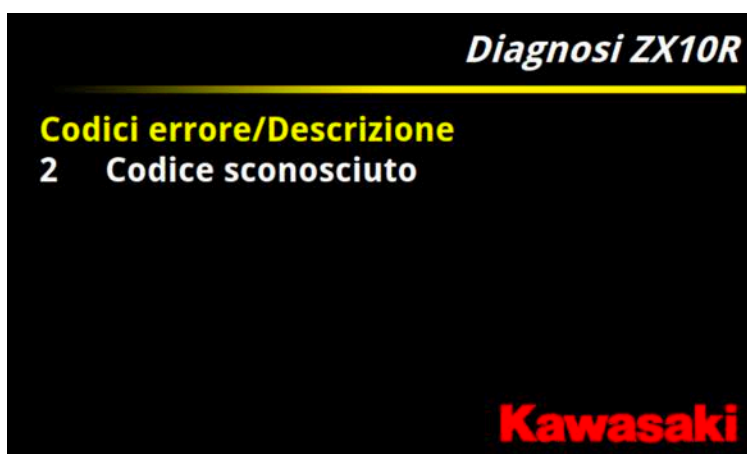

Allarmi

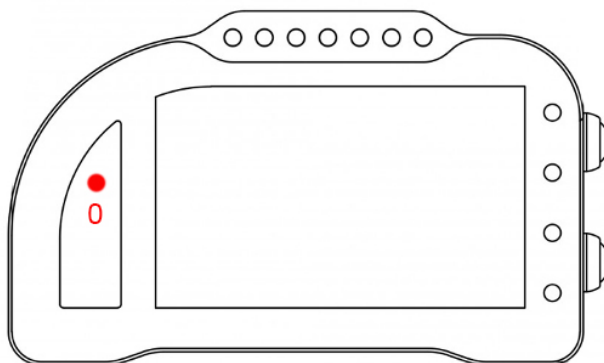

L'allarme 0 su questa moto è riservato e non modificabile. **L'allarme 0** (sopra il conta marce) ha la doppia funzione di segnalazione errori presenti in centralina (se acceso fisso) e di segnalazione di intervento dei controlli elettronici della moto (se lampeggiante).

Canali acquisiti

Il Chrome ha 3 canali digitali (RPM/VEL1/VEL2), 8 ingressi analogici, altri 4 canali aggiuntivi (0 su Lite, 2 su Plus e 4 su PRO) e fino a dieci canali multiplexati (la cui frequenza è 1/10 di quella selezionata nel menu di acquisizione dati).

Di questi, Kawasaki ZX636 2016-2020 alcuni sono riservati:

RPM	Giri motore
VEL1	Velocità posteriore
VEL2	Velocità anteriore

ANALOG1	TPS
ANALOG8	TC

MULTI1	Temperatura acqua
MULTI2	Segnale sensore olio
MULTI3	Tensione batteria
MULTI4	Temperatura aria
MULTI5	Livello TC
MULTI6	Mappa
MULTI7	Marcia inserita
MULTI8	Non utilizzato
MULTI9	Non utilizzato
MULTI10	Non utilizzato

Scegliendo il tipo di moto dal menu opzioni tutti i parametri relativi a questi canali sono già configurati. Per quanto concerne le velocità NON modificare il valore dei parametri "denti pignone" e "denti corona" o "Numero impulsi" in quanto su questa moto il segnale è prelevato direttamente sulla ruota. È possibile aggiustare il valore della circonferenza al fine di calibrare il valore delle velocità. Il valore della circonferenza su questa moto non è un valore assoluto ma un valore di correzione rispetto a quello contenuto all'interno della centralina originale.

KAWASAKI ZX636 2012-2018 (ENG)

For this bike, the right plug&play adapter is l'SC636 or l'SC636-2 (for Chrome Pro2-Plus2). Kawasaki ZX636 2016-2020 has a CanBus Connection to dashboard, for this reason it is not enough to plug the adapter to the factory wiring but it is necessary to interpose a cable link (see picture below) between the p&p adapter and Chrome 20 pin connector. In the Chrome Pro2-Plus2 the Can Bus connection is already built in the adapter (and the link is not necessary).



Settings

In the main screen it is possible to set the parameters exactly as it could be done with the factory dashboard. In "Inputs and Special Functions" Menu it is possible to access "Kawasaki Diagnosis" menu (see picture below) in which it is possible to scan eventual errors. ABS errors are not codified and will be signaled as "unknown", in this latter case the code too could possibly be misinterpreted, for this case we thus suggest using the factory dashboard for diagnosis.



Alarms

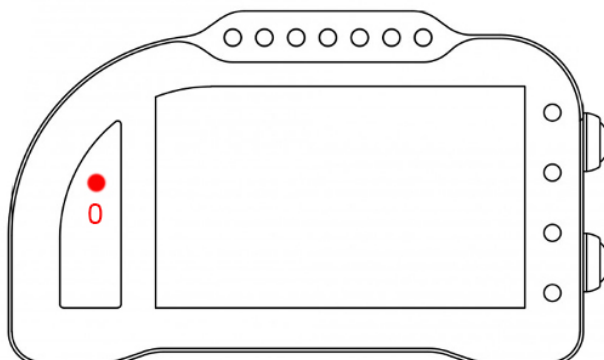

Alarm #0 is reserved on this bike model and therefore it is not changeable.

Alarm #0 (above gears) has a double function: it shows ECU errors (if its light is on and fixed) and it also shows electronic controls intervention (when flashing)

Acquired Channels

Chrome has 3 digital channels (RPM/SPD1/SPD2), 8 analog inputs and 4 others additional channels (0 on Lite model, 2 on Plus and 4 on PRO) and up to 10 multiplexed channels (their sample frequency is 1/10 of the one chosen in the acquisition data menu).

Some of these channels are reserved on Kawasaki ZX636 2016-2020:

RPM	Engine Rounds per Minute
SPD1	Rear Speed
SPD2	Front Speed

ANALOG1	TPS
ANALOG8	TC

MULTI1	Water Temperature
MULTI2	Oil sensor
MULTI3	Battery level
MULTI4	Air Temperature
MULTI5	TC Level
MULTI6	Map
MULTI7	Gear in use
MULTI8	not used
MULTI9	not used
MULTI10	not used

By choosing bike model in Options Menu, all parameters related to those channels are already set. Regarding the speed, DO NOT change 'pinion teeth' or 'ring gear teeth' or 'pulses number' because on this bike the signal is sensed directly on the wheel .It is possible instead to adjust wheel circumference to fine tune speed value; on this bike in fact the wheel circumference is not an absolute value but a correction factor to the one preset in the factory ECU.

KAWASAKI ZX10R 08-10 (ITA)

La Kawasaki ZX10R 08-10 è, per il Chrome, una moto totalmente analogica. Questo modello è infatti ancora basata sulla vecchia linea-k (non gestita direttamente dal Chrome) come bus di comunicazione con il cruscotto.

Per questo modello l'adattatore plug&play necessario per il collegamento è l'SCZX.

Allarmi

Sulla Kawasaki ZX10R 08-10 non viene letta la spia FI di anomalia motore. Il Chrome gestisce comunque l'allarme del livello olio, della temperatura acqua e la spia della folle leggendo direttamente i valori dei sensori.

Canali acquisiti

Il Chrome ha 3 canali digitali (RPM/VEL1/VEL2), 8 ingressi analogici, altri 4 canali aggiuntivi (0 su Lite, 2 su Plus e 4 su PRO) e fino a dieci canali multiplexati (la cui frequenza è 1/10 di quella selezionata nel menu di acquisizione dati).

Di questi, su Kawasaki ZX10R 08-10 alcuni sono riservati:

RPM	Giri motore
VEL1	Velocità posteriore
MULTI1	Temperatura acqua
MULTI2	Segnale sensore olio
MULTI3	Tensione batteria
MULTI4	Non utilizzato
MULTI5	Non utilizzato
MULTI6	Non utilizzato
MULTI7	Non utilizzato
MULTI8	Non utilizzato
MULTI9	Non utilizzato
MULTI10	Non utilizzato

Su questo modello la marcia inserita viene calcolata dal Chrome a partire dai dati di Rpm e velocità posteriore. Verificare quindi innanzi tutto che il segnale di Rpm e velocità posteriore siano visualizzati correttamente. Una volta configurati Rpm e velocità posteriore bisognerà procedere alla calibrazione delle marce per cui si rimanda al manuale del Chrome.

KAWASAKI ZX10R 08-10 (ENG)

Honda ZX10R 08-10 is, for Chrome, a fully analog bike. This model is still based on the dated k line (which is not directly managed by Chrome) as dashboard communication bus.

For this model, the right plug&play adapter is the SCZX.

Alarms

On Kawasaki ZX10R 08-10 the alarm FI (engine error) is ignored; however, Chrome manages oil level alarm, water temperature alarm and neutral control light by directly sensing sensors values.

Acquired Channels

Chrome has 3 digital channels (RPM/SPD1/SPD2), 8 analog inputs and 4 others additional channels (0 on Lite model, 2 on Plus and 4 on PRO) and up to 10 multiplexed channels (their sample frequency is 1/10 of the one chosen in the acquisition data menu).

Some of these channels are reserved on Kawasaki ZX10R 08-10:

RPM	Engine Rounds per Minute
SPD1	Rear Speed

MULTI1	Water Temperature
MULTI2	Oil sensor
MULTI3	Battery level
MULTI4	not used
MULTI5	not used
MULTI6	not used
MULTI7	not used
MULTI8	not used
MULTI9	not used
MULTI10	not used

On these models Chrome calculates the gear in use by RPM data and rear speed. So, it is important to check if RMP and rear Speed are shown correctly. Once RPM and Speed are correctly set it is possible to calibrate gears (see the related paragraph in Chrome user manual).

KAWASAKI ZX10R 2011-2015 (ITA)

Per questo modello l'adattatore plug&play necessario per il collegamento è l'SCK10 o SCK10-2 (per il Chrome Pro2-Plus2). Per facilitare il montaggio è disponibile anche la staffa di montaggio (SUPK). La Kawasaki ZX10R 2011-2015 è dotata di connessione Can Bus con il cruscotto, è quindi necessario non solo collegare l'adattatore plug&play al cablaggio originale, ma è necessario anche collegare il connettore can bus dell'adattatore plug&play alla bretella can bus connessa al connettore 20 pin del Chrome (in figura). Nel Chrome Pro2-Plus2 la connessione can bus è già inclusa nell'adattatore.



Impostazioni

Dalla schermata principale è possibile cambiare i parametri esattamente come con il cruscotto originale.

Entrando nel menù "Ingressi e funzioni speciali" è possibile accedere al menu "Diagnosi kawasaki" visibile in figura con il quale è possibile visualizzare eventuali errori. Gli errori relativi all'ABS non sono codificati e verranno identificati come "sconosciuti". In quest'ultimo caso anche il codice potrebbe non essere interpretato correttamente, si consiglia quindi in questo caso di utilizzare il cruscotto originale come diagnosi.

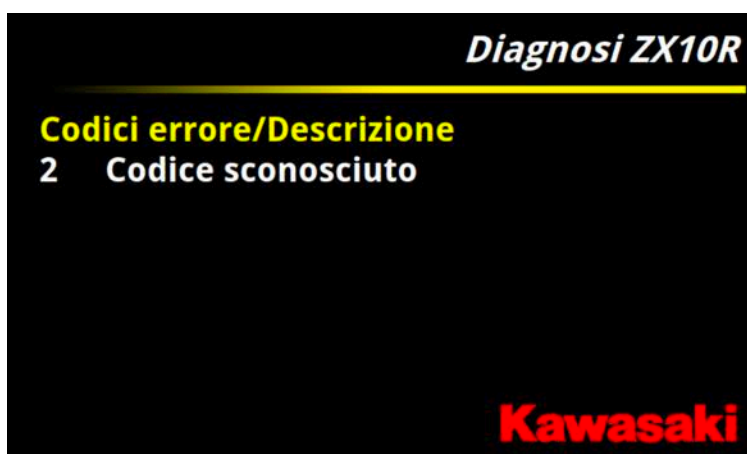

Allarmi

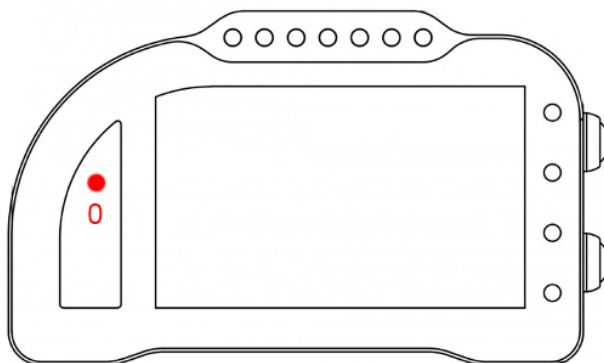

L'allarme 0 su questa moto è riservato e non modificabile. **L'allarme 0** (sopra il conta marce) ha la doppia funzione di segnalazione errori presenti in centralina (se acceso fisso) e di segnalazione di intervento dei controlli elettronici della moto (se lampeggiante).

Canali acquisiti

Il Chrome ha 3 canali digitali (RPM/VEL1/VEL2), 8 ingressi analogici, altri 4 canali aggiuntivi (0 su Lite, 2 su Plus e 4 su PRO) e fino a dieci canali multiplexati (la cui frequenza è 1/10 di quella selezionata nel menu di acquisizione dati).

Di questi, Kawasaki ZX10R 2011-2015 alcuni sono riservati:

RPM	Giri motore
VEL1	Velocità posteriore
VEL2	Velocità anteriore (Solo su ZX10R 2011 Race)

ANALOG1	TPS
ANALOG8	TC

MULTI1	Temperatura acqua
MULTI2	Segnale sensore olio
MULTI3	Tensione batteria
MULTI4	Temperatura aria
MULTI5	Livello TC
MULTI6	Mappa
MULTI7	Marcia inserita
MULTI8	Non utilizzato
MULTI9	Non utilizzato
MULTI10	Non utilizzato

Scegliendo il tipo di moto dal menu opzioni tutti i parametri relativi a questi canali sono già configurati. Per quanto concerne le velocità NON modificare il valore dei parametri "denti pignone" e "denti corona" o "Numero impulsi" in quanto su questa moto il segnale è prelevato direttamente sulla ruota. È possibile aggiustare il valore della circonferenza al fine di calibrare il valore delle velocità. Il valore della circonferenza su questa moto non è un valore assoluto ma un valore di correzione rispetto a quello contenuto all'interno della centralina originale.

KAWASAKI ZX10R 2011-2015 (ENG)

For this bike, the right plug&play adapter is SCK10 or SCK10-2 (for Chrome Pro2-Plus2). To help the mounting a dedicated bracket is available (SUPK).

Kawasaki ZX10R 2011-2015 has a CanBus Connection to dashboard, for this reason it is not enough to plug the adapter to the factory wiring but it is necessary to interpose a converter (see picture below) between the p&p adapter and Chrome 20 pin connector. In the Chrome Pro2-Plus2 the Can Bus connection is already built in the adapter (and the link is not necessary).



Settings

In the main screen it is possible to set the parameters exactly as it could be done with the factory dashboard. In “Inputs and Special Functions” Menu it is possible to access “Kawasaki Diagnosis” menu (see picture below) in which it is possible to scan eventual errors. ABS errors are not codified and will be signaled as “unknown”, in this latter case the code too could possibly be misinterpreted, for this case we thus suggest using the factory dashboard for diagnosis.

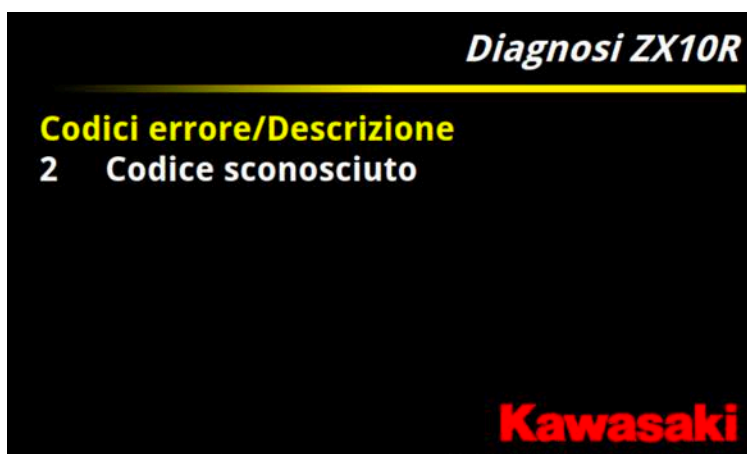

Alarms

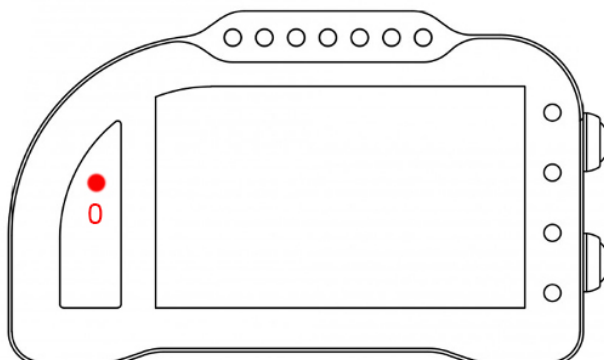

Alarm #0 is reserved on this bike model and therefore it is not changeable.

Alarm #0 (above gears) has a double function: it shows ECU errors (if its light is on and fixed) and it also shows electronic controls intervention (when flashing)

Acquired Channels

Chrome has 3 digital channels (RPM/SPD1/SPD2), 8 analog inputs and 4 others additional channels (0 on Lite model, 2 on Plus and 4 on PRO) and up to 10 multiplexed channels (their sample frequency is 1/10 of the one chosen in the acquisition data menu).

Some of these channels are reserved on Kawasaki ZX10R 2011-2015:

RPM	Engine Rounds per Minute
SPD1	Rear Speed
SPD2	Front Speed (on ZX10R 2011 Race only)

ANALOG1	TPS
ANALOG8	TC

MULTI1	Water Temperature
MULTI2	Oil sensor
MULTI3	Battery level
MULTI4	Air Temperature
MULTI5	TC Level
MULTI6	Map
MULTI7	Gear in use
MULTI8	not used
MULTI9	not used
MULTI10	not used

By choosing bike model in Options Menu, all parameters related to those channels are already set. Regarding the speed, DO NOT change 'pinion teeth' or 'ring gear teeth' or 'pulses number' because on this bike the signal is sensed directly on the wheel .It is possible instead to adjust wheel circumference to fine tune speed value; on this bike in fact the wheel circumference is not an absolute value but a correction factor to the one preset in the factory ECU.

KAWASAKI ZX10R 2016-2020 (ITA)

Per questo modello l'adattatore plug&play necessario per il collegamento è l'SC06 o SC06-2 (per il Chrome Pro2-Plus2). Per facilitare il montaggio è disponibile anche la staffa di montaggio (SUPK). La Kawasaki ZX10R 2016-2020 è dotata di connessione Can Bus con il cruscotto, è quindi necessario non solo collegare l'adattatore plug&play al cablaggio originale, ma è necessario anche collegare il connettore can bus dell'adattatore plug&play alla bretella can bus connessa al connettore 20 pin del Chrome (in figura). Nel Chrome Pro2-Plus2 la connessione can bus è già inclusa nell'adattatore.



Impostazioni

Dalla schermata principale è possibile cambiare selezionando con il tasto SEL quale parametro modificare. Il parametro selezionato verrà evidenziato in rosso. Con i tasti sulla pulsantiera di sinistra sarà possibile incrementare o decrementare il valore. Quando il launch control è attivo, lo sfondo del corrispondente rettangolo diventa nero, altrimenti rimane grigio.

Entrando nel menù "Ingressi e funzioni speciali" è possibile accedere al menu "Diagnosi kawasaki" visibile in figura con il quale è possibile visualizzare eventuali errori. Gli errori relativi all'ABS non sono codificati e verranno identificati come "sconosciuti". In quest'ultimo caso anche il codice potrebbe non essere interpretato correttamente, si consiglia quindi in questo caso di utilizzare il cruscotto originale come diagnosi.

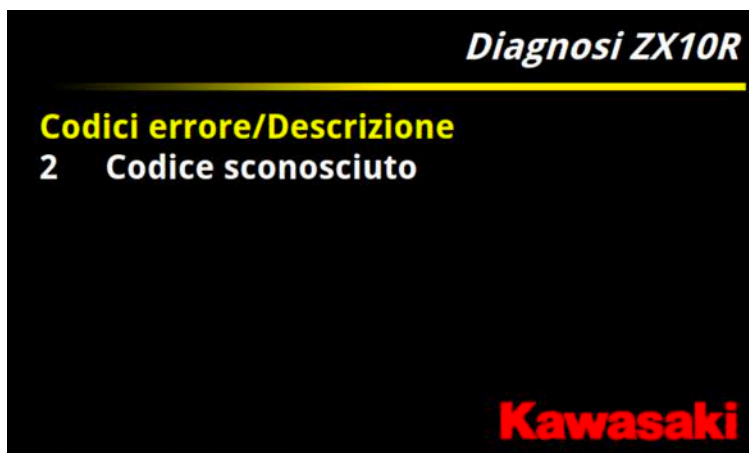

Allarmi

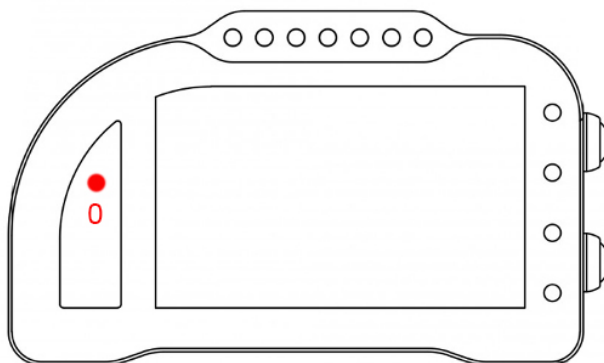

L'allarme 0 su questa moto è riservato e non modificabile. L'allarme 0 (sopra il conta marce) ha la doppia funzione di segnalazione errori presenti in centralina (se acceso fisso) e di segnalazione di intervento dei controlli elettronici della moto (se lampeggiante).

Canali acquisiti

Il Chrome ha 3 canali digitali (RPM/VEL1/VEL2), 8 ingressi analogici, altri 4 canali aggiuntivi (0 su Lite, 2 su Plus e 4 su PRO) e fino a dieci canali multiplexati (la cui frequenza è 1/10 di quella selezionata nel menu di acquisizione dati).

Di questi, Kawasaki ZX10R 2016-2020 alcuni sono riservati:

RPM	Giri motore
VEL1	Velocità posteriore
VEL2	Velocità anteriore

ANALOG1	TPS
ANALOG8	TC-Wheelie

MULTI1	Temperatura acqua
MULTI2	SET1
MULTI3	Tensione batteria
MULTI4	Temperatura aria
MULTI5	Power/SKTRC
MULTI6	KQS Sensor
MULTI7	Marcia inserita
MULTI8	KEBC
MULTI9	Lean angle
MULTI10	Wheelie angle

Il canale SET1 è la combinazione di varie informazioni

SET01 = 10000*olio (on-off) + 1000*KLCM ACTIVE + 100*KLCM MODE + 10* KQS-UP + KQS-DOWN

1 indicherà che il KQS-Down è attivo, 11 che è attivo anche il KQS-Up e così via

Power/SKTRC= map+10*sktrc

KEBC = 10*kebc setting+kebc mode

Scegliendo il tipo di moto dal menu opzioni tutti i parametri relativi a questi canali sono già configurati. Per quanto concerne le velocità NON modificare il valore dei parametri “denti pignone” e “denti corona” o “Numero impulsi” in quanto su questa moto il segnale è prelevato direttamente sulla ruota. È possibile aggiustare il valore della circonferenza al fine di calibrare il valore delle velocità. Il valore della circonferenza su questa moto non è un valore assoluto ma un valore di correzione rispetto a quello contenuto all’interno della centralina originale.

Pulsantiera

Su Kawasaki ZX10R 2016-2020 è possibile installare la nostra pulsantiera a 7 tasti (PUL7) mediante l’apposito adattatore (PZX). La pulsantiera replicherà i due tasti UP e DN del cruscotto Chrome e i tasti SEL (tasto giallo), UP e DN della pulsantiera originale. Il tasto rosso replica il tasto di attivazione del pit-limiter. I tasti non utilizzati rimarranno disponibili per altri utilizzi tramite i due cavi liberi presenti nell’adattatore della pulsantiera.

Moto associate

Le Kawasaki ZX10R EWC è basata sul modello di moto ZX10R 2016. La grafica, i canali letti ed eventuali funzioni speciali possono variare in maniera significativa rispetto alla moto standard in quanto sono sviluppate, e vengono aggiornate, in base alle specifiche richieste del Kawasaki SRC. Eventuali funzioni speciali o modifiche rispetto alla visualizzazione classica non verranno riportate in questo manuale.

DDS

Su ZX10R 2016-2020 con i cruscotto Plus, Pro e Pro2-Plus2 è possibile attivare il DDS (Danas Dynamic Settings) che permette di configurare i parametri di Mappa S-KTRC e EBM per i diversi settori della pista. Si rimanda al manuale del Chrome e di Danas per il suo utilizzo.

Supporti potenziometri

Per questo modello è disponibile un supporto inferiore per connettere in maniera plug&play il potenziometro di lettura della posizione della forcella alla forcella originale. Per la connessione del potenziometro al fodero forcella è disponibile il collare da 54 mm.



Emulatore ABS

Per questo modello è disponibile l’emulatore ABS per rimuovere il blocco ABS senza avere errori in centralina.

KAWASAKI ZX10R 2016-2020 (ENG)

For this bike, the right plug&play adapter is SC06 or SC06-2 (for Chrome Pro2-Plus2). To help the mounting a dedicated bracket is available (SUPK).

Kawasaki ZX10R 2016-2020 has a CanBus Connection to dashboard, for this reason it is not enough to plug the adapter to the factory wiring but it is necessary to interpose a converter (see picture below) between the p&p adapter and Chrome 20 pin connector. In the Chrome Pro2-Plus2 the Can Bus connection is already built in the adapter (and the link is not necessary).



Settings

From the main screen it is possible to change by selecting with the SEL key which parameter to modify. The selected parameter will be highlighted in red. With the keys on the left push-button panel it will be possible to increase or decrease the value. When launch control is active, the background of the corresponding rectangle becomes black, otherwise it remains gray.

By entering the "Inputs and special functions" menu it is possible to access the "kawasaki diagnosis" menu visible in the figure with which it is possible to view any errors. ABS related errors are not coded and will be identified as "unknown". In the latter case also the code could not be interpreted correctly, therefore in this case it is advisable to use the original dashboard as a diagnosis.

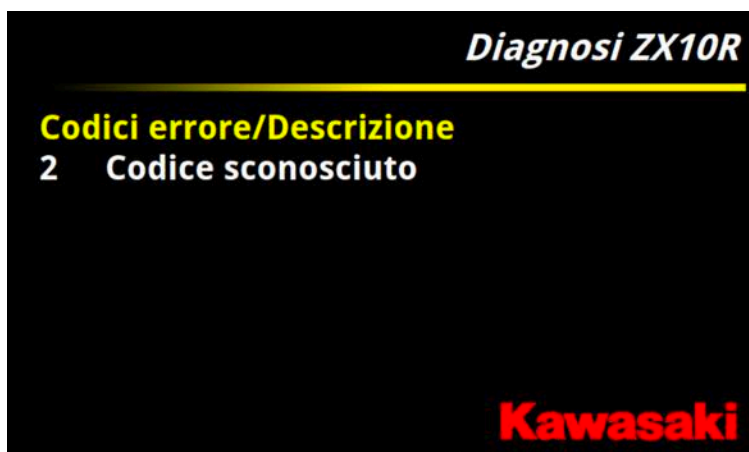

Alarms

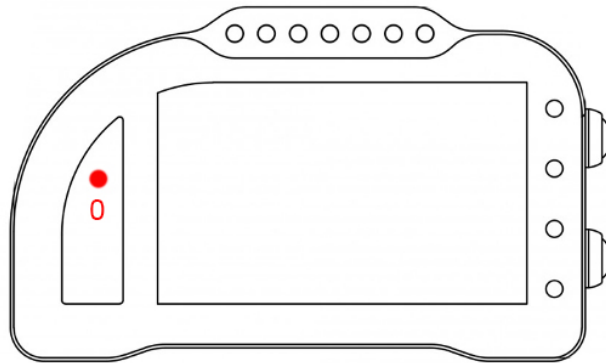

Alarm #0 is reserved on this bike model and therefore it is not changeable. **Alarm #0** (above gears) has a double function: it shows ECU errors (if its light is on and fixed) and it also shows electronic controls intervention (when flashing)

Acquired Channels

Chrome has 3 digital channels (RPM/SPD1/SPD2), 8 analog inputs and 4 others additional channels (0 on Lite model, 2 on Plus and 4 on PRO) and up to 10 multiplexed channels (their sample frequency is 1/10 of the one chosen in the acquisition data menu).

Some of these channels are reserved on Kawasaki ZX10R 2016-2020:

RPM	Engine Rounds per Minute
SPD1	Rear Speed
SPD2	Front Speed

ANALOG1	TPS
ANALOG8	TC-Wheelie

MULTI1	Water Temperature
MULTI2	SET1
MULTI3	Battery Level
MULTI4	Air Temperature
MULTI5	Power/SKTRC
MULTI6	KQS Sensor
MULTI7	Gear in use
MULTI8	KEBC
MULTI9	Lean angle
MULTI10	Wheelie angle

SET1 channel is the combination of various info

SET01 = 10000*oil (on-off) + 1000*KLCM ACTIVE + 100*KLCM MODE + 10* KQS-UP + KQS-DOWN
 1 means that KQS-Down is active, 11 that KQS-Up is active too, and so on

Power/SKTRC= map+10*sktrc

KEBC = 10*kebc setting+kebc mode

By choosing bike model in Options Menu, all parameters related to those channels are already set. Regarding the speed, DO NOT change 'pinion teeth' or 'ring gear teeth' or 'pulses number' because on this bike the signal is sensed directly on the wheel .It is possible instead to adjust wheel circumference to fine tune speed value; on this bike in fact the wheel circumference is not an absolute value but a correction factor to the one preset in the factory ECU.

Handlebar Switch

On Kawasaki ZX10R 2016-2020 you can install our 7 buttons left handlebar switch (PUL7) by the dedicated adapter (PZX). The handlebar switch will repeat Chrome UP and DN buttons and the factory handlebar switch SEL (yellow), UP and DN buttons. The red button repeats pit-limiter activator button while all non-used buttons are available for other custom use by the two spare cables int the adapter.

Related bikes

Kawasaki ZX10R EWC is based upon ZX10R 2016 model. Display, channels and eventual special functions can widely vary from the standard bike, because they are developed and updated following Kawasaky SRC requests. Eventual special functions or updates to the standard setting will not be mentioned in this manual.

DDS

On ZX10R 2016-2020 with our Plus, Pro and Pro2-Plus2 Chrome dashboard it is possible to activate the DDS (Danas Dynamic Settings), it allows to set EBM and S-KTRC maps sector by sector. Please refer to Chrome Manual and Danas Manual for its settings.

Potentiometers clasps

For this bike a lower potentiometer clasp is available; it allows to fix (plug&play) the sensing potentiometer to the factory fork, while you can hook the potentiometer to the sheath by the available 54mm collar.



ABS Emulator

For this bike model an ABS Emulator is available, it allows to remove the ABS without CUP errors.

KAWASAKI ZX10R 2021-2023 (ITA)

Per questo modello l'adattatore plug&play necessario per il collegamento è l'SC21 o SC21-2 (per il Chrome Pro2-Plus2). Per facilitare il montaggio è disponibile anche la staffa di montaggio (SUPK2). La Kawasaki ZX10R 2021-2023 è dotata di connessione Can Bus con il cruscotto, è quindi necessario non solo collegare l'adattatore plug&play al cablaggio originale, ma è necessario anche collegare il connettore can bus dell'adattatore plug&play alla bretella can bus connessa al connettore 20 pin del Chrome (in figura). Nel Chrome Pro2-Plus2 la connessione can bus è già inclusa nell'adattatore.



Impostazioni



Il Chrome gestisce le impostazioni di questa moto in modo semplificato rispetto al cruscotto originale. Tenendo premuto a lungo il tasto UPPER MODE o il tasto LOWER MODE è possibile incrementare e decrementare il Riding Mode attuale. Se la funzione riding mode è attivata dall'apposito menù i riding mode R1,R2,R3 e R4 saranno visibili e mostreranno anche i parametri di KTRC e POWER come mostrato in figura. Tenendo premuto a lungo il tasto RESET è possibile entrare nella modalità modifica parametri. Il parametro da modificare (tra KTRC e POWER) sarà evidenziato in rosso e tramite i tasti Upper MODE e lower MODE sarà possibile cambiarne il valore. Con una pressione breve del tasto RESET sarà possibile cambiare il parametro da modificare mentre tenendo premuto a lungo il tasto RESET è possibile tornare alla modalità base. L'attivazione del KQS, del KEBC e il livello del KLCM sono selezionabili dall'apposito menu. Attivando invece il launch control (come con cruscotto originale e con le stesse limitazioni) il fondo della scritta KLCM passerà da grigio a nero, allo stesso modo il fondo delle scritte KEBC e KQS cambia da grigio a nero a seconda che siano attivi o meno.

Entrando nel menù "Ingressi e funzioni speciali" è possibile accedere al menu Kawasaki visibile in figura con il quale è possibile attivare e disattivare il KQS e il KEBC, scegliere il valore di KLCM e attivare o meno la modalità Riding Mode.

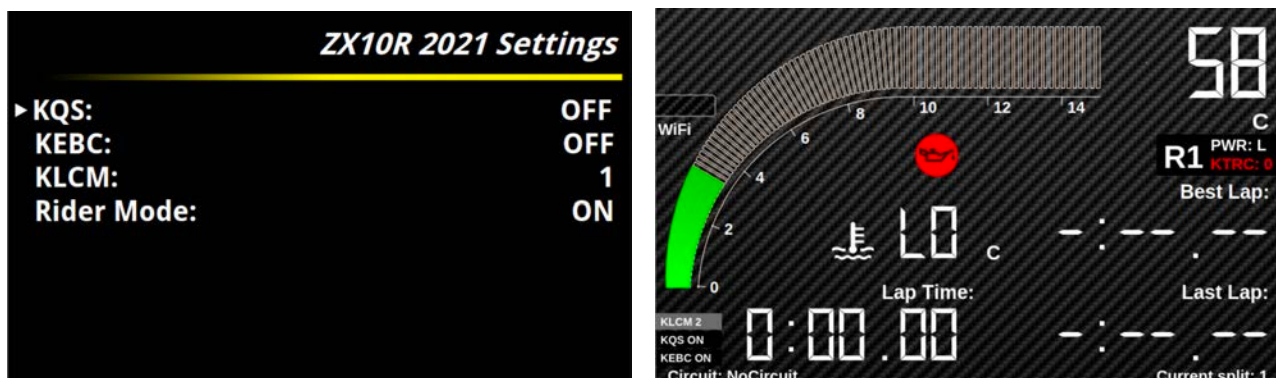

Allarmi

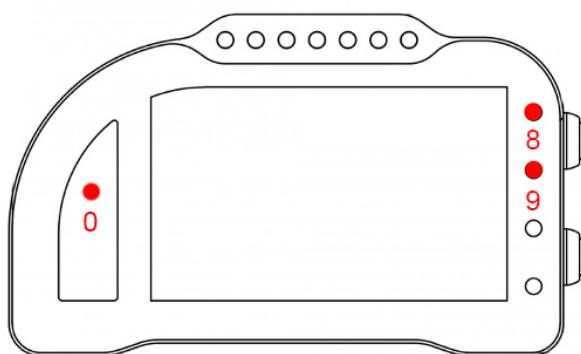

L'allarme 0, l'allarme 8 e l'allarme 9 su questa moto sono riservati e non modificabili (nel Chrome Pro2-Plus2 è possibile spegnere l'allarme 8).

L'allarme 0 (sopra il conta marce) ha la funzione di segnalazione errori presenti in centralina (se acceso fisso).

L'allarme 8 replica la segnalazione originale dell'ABS.

L'allarme 9 replica la segnalazione originale dell'KTRC, lampeggia quindi nel caso di intervento.

Canali acquisiti

Il Chrome ha 3 canali digitali (RPM/VEL1/VEL2), 8 ingressi analogici, altri 4 canali aggiuntivi (0 su Lite, 2 su Plus e 4 su PRO) e fino a dieci canali multiplexati (la cui frequenza è 1/10 di quella selezionata nel menu di acquisizione dati).

Di questi, Kawasaki ZX10R 2021-2022 alcuni sono riservati:

RPM	Giri motore
VEL1	Velocità posteriore
VEL2	Velocità anteriore
ANALOG1	GAS
ANALOG7	TPS (solo con centralina KIT)

ANALOG8 TC-Wheelie (solo con centralina KIT)

MULTI1	Temperatura acqua
MULTI2	Sensore Olio
MULTI3	Tensione batteria
MULTI4	Temperatura aria
MULTI5	Power+10*SKTRC
MULTI6	Riding Mode
MULTI7	Marcia inserita
MULTI8	KQS+10*KEBC+100*KLCM
MULTI9	Lean angle
MULTI10	Non utilizzato

Scegliendo il tipo di moto dal menu opzioni tutti i parametri relativi a questi canali sono già configurati. Per quanto concerne le velocità NON modificare il valore dei parametri “denti pignone” e “denti corona” o “Numero impulsi” in quanto su questa moto il segnale è prelevato direttamente sulla ruota. È possibile aggiustare il valore della circonferenza al fine di calibrare il valore delle velocità. Il valore della circonferenza su questa moto non è un valore assoluto ma un valore di correzione rispetto a quello contenuto all’interno della centralina originale.

Emulatore ABS

Per questo modello è disponibile l’emulatore ABS per rimuovere il blocco ABS senza avere errori in centralina.

KAWASAKI ZX10R 2021-2023 (ENG)

For this model, the plug & play adapter required for connection is the SC21 or SC21-2 (for the Chrome Pro2-Plus2). The mounting bracket (SUPK2) is also available to facilitate assembly.

The Kawasaki ZX10R 2021-2023 is equipped with a Can Bus connection with the dashboard, it is therefore necessary not only to connect the plug & play adapter to the original wiring, but it is also necessary to connect the can bus connector of the plug & play adapter to the can bus strap connected to the connector 20 pins of the Chrome (shown). In Chrome Pro2-Plus2 the can bus connection is already included in the adapter.



Settings

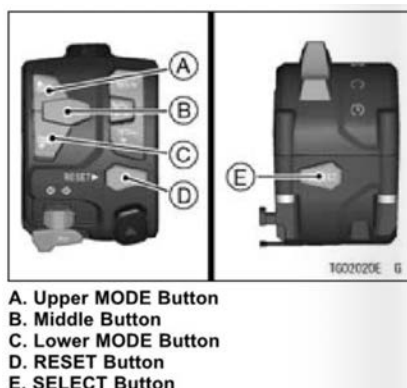

Chrome manages the settings of this bike in a simplified way compared to the original dashboard. By holding down the UPPER MODE button or the LOWER MODE button for a long time, it is possible to increase and decrease the current Riding Mode. If the riding mode function is activated from the appropriate menu, the riding modes R1, R2, R3 and R4 will be visible and will also show the parameters of KTRC and POWER as shown in the figure. By holding down the RESET button for a long time, it is possible to enter the parameter modification mode. The parameter to be modified (between KTRC and POWER) will be highlighted in red and using the Upper MODE and lower MODE buttons it will be possible to change its value. With a short press of the RESET button it will be possible to change the parameter to be modified while holding down the RESET button for a long time it is possible to return to the basic mode. The activation of the KQS, the KEBC and the KLCM level can be selected from the appropriate menu. By activating the launch control instead (as with the original dashboard and with the same limitations) the background of the KLCM label will change from gray to black, in the same way the background of the KEBC and KQS labels changes from gray to black depending on whether they are active or not.

By entering the “Inputs and special functions” menu, it is possible to access the Kawasaki menu shown in the figure with which it is possible to activate and deactivate the KQS and the KEBC, choose the KLCM value and activate or not the Riding Mode.

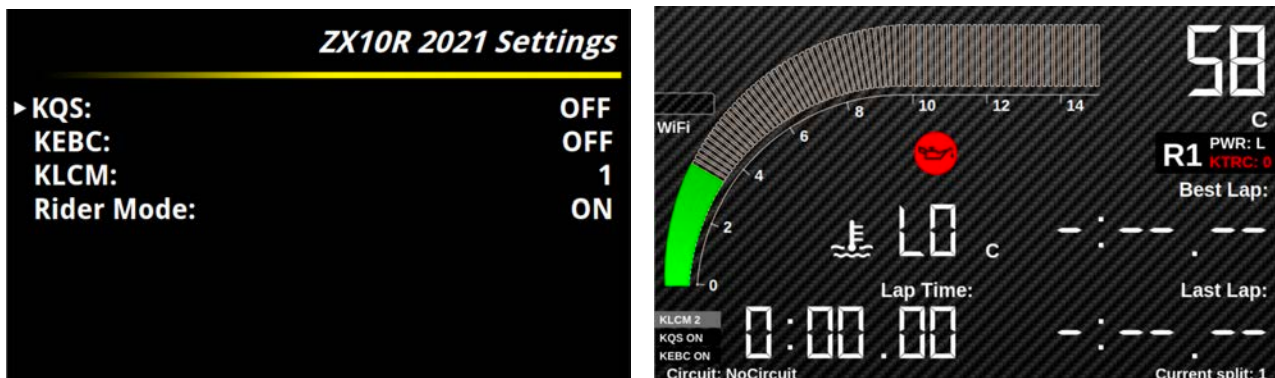

Alarms

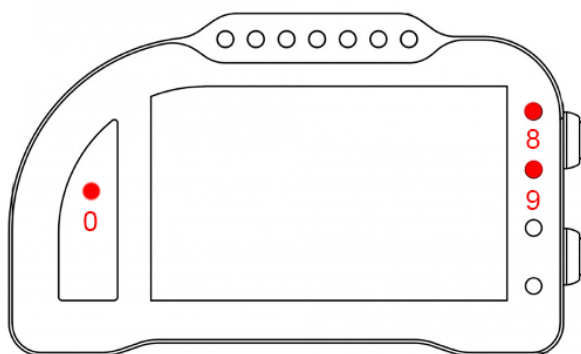

Alarm 0, alarm 8 and alarm 9 on this motorcycle are reserved and cannot be changed (in Chrome Pro2-Plus2 it is possible to turn off alarm 8).

Alarm 0 (above the gear counter) has the function of signaling errors present in the control unit (if steadily lit).

Alarm 8 replicates the original ABS alarm.

Alarm 9 replicates the original KTRC signal, then flashes in the event of an intervention.

Acquired Channels

Chrome has 3 digital channels (RPM/SPD1/SPD2), 8 analog inputs and 4 others additional channels (0 on Lite model, 2 on Plus and 4 on PRO) and up to 10 multiplexed channels (their sample frequency is 1/10 of the one chosen in the acquisition data menu).

Some of these channels are reserved on ZX10R 2021-2022:

RPM Engine Rounds per Minute

VEL1 Rear speed

VEL2 Front speed

ANALOG1 GAS

ANALOG7 TPS (only with KIT ECU)
ANALOG8 TC-Wheelie (only with KIT ECU)

MULTI1 Water temperature
MULTI2 Oil sensor
MULTI3 Battery voltage
MULTI4 Air temperature
MULTI5 Power+10*SKTRC
MULTI6 Riding Mode
MULTI7 Gear
MULTI8 $KQS+10*KEBC+100*KLCM$
MULTI9 Lean angle
MULTI10 Not used

By choosing bike model in Options Menu, all parameters related to those channels are already set. Regarding the speed, DO NOT change 'pinion teeth' or 'ring gear teeth' or 'pulses number' because on this bike the signal is sensed directly on the wheel .It is possible instead to adjust wheel circumference to fine tune speed value; on this bike in fact the wheel circumference is not an absolute value but a correction factor to the one preset in the factory ECU.

ABS Emulator

For this model, the ABS emulator is available to remove the ABS block without having errors in the control unit.

YAMAHA R3 2017-2020 (ITA)

Le YAMAHA R3 viene gestita tramite il nostro adattatore plug&play (SR3) per il modello 2017-2018. Per il modello 2019-2020 è necessario connettere all'adattatore plug&play anche una bretella (ADR3) per compatibilità con il connettore del modello precedente.

La YAMAHA R3 è dotata ancora della vecchia linea-k di dati. Il nostro adattatore plug&play converte i dati provenienti dalla linea-k in una connessione Can Bus con il cruscotto, è quindi necessario non solo collegare l'adattatore plug&play al cablaggio originale, ma è necessario anche collegare il connettore can bus dell'adattatore plug&play alla bretella can bus connessa al connettore 20 pin del Chrome (in figura).

Attualmente la Yamaha R3 non è gestita dal Chrome Pro2-Plus2/Datalog-PRO.



Allarmi

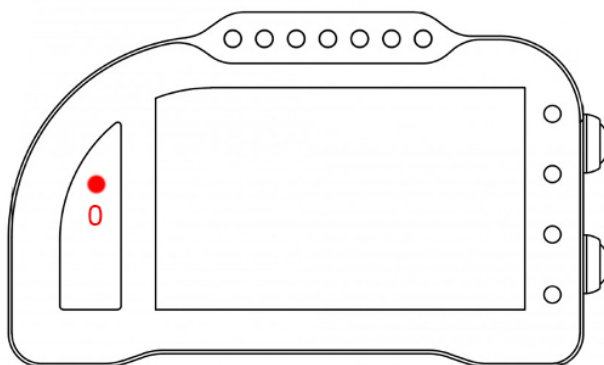

L'allarme 0 su questa moto è riservato e non modificabile.

L'**allarme 0** (sopra il conta marce) ha la doppia funzione di segnalazione errori presenti in centralina (se acceso fisso) e di segnalazione allarme ABS (se lampeggiante).

La presenza dell'errore in centralina viene indicata anche dall'accensione di una icona di anomalia motore seguita dal numero dell'errore.

Canali acquisiti

Il Chrome ha 3 canali digitali (RPM/VEL1/VEL2), 8 ingressi analogici, altri 4 canali aggiuntivi (0 su Lite, 2 su Plus e 4 su PRO) e fino a dieci canali multiplexati (la cui frequenza è 1/10 di quella selezionata nel menu di acquisizione dati).

Di questi, su R3 2017-2020 alcuni sono riservati:

RPM	Giri motore
VEL1	Velocità posteriore
MULTI1	Temperatura acqua
MULTI2	Segnale sensore olio
MULTI3	Tensione batteria
MULTI4	Codice errore
MULTI5	Non utilizzato
MULTI6	Non utilizzato
MULTI7	Non utilizzato
MULTI8	Non utilizzato
MULTI9	Non utilizzato
MULTI10	Non utilizzato

Scegliendo il tipo di moto dal menu opzioni tutti i parametri relativi a questi canali sono già configurati. Per quanto concerne la velocità NON modificare il valore dei parametri “denti pignone” e “denti corona” o “Numero impulsi” in quanto su questa moto il segnale è prelevato direttamente sulla ruota. È possibile aggiustare il valore della circonferenza al fine di calibrare il valore della velocità. Il valore della circonferenza su questa moto non è un valore assoluto ma un valore di correzione rispetto a quello contenuto all’interno della centralina originale.

Completata l’installazione dell’adattare è necessario selezionare il tipo di moto dal menu opzioni. Per R1 è necessario selezionare “Yamaha R1” mentre per R6 “Yamaha R6”. Per alcuni modelli è presente un tipo di moto specifico all’interno dell’elenco delle moto disponibili (come ad esempio la R1 07-08) grazie alla quale i parametri vengono configurati automaticamente. Anche per questi casi però al termine della configurazione il modello indicato nel menù opzioni sarà comunque “Yamaha R1” o “Yamaha R6”.

Emulatore ABS

Per questo modello (anno 2019) è disponibile l’emulatore ABS per rimuovere il blocco ABS senza avere errori in centralina.

YAMAHA R3 2017-2020 (ENG)

For YAMAHA R3, the right plug&play adapter is SR3 for models 2017-2018.

For models 2019-2020 it is necessary to also interpose a cable link (ADR3) to make this compatible with the previous bike model.

YAMAHA R3 is still equipped with the dated k data line. Our p&p adapter converts k line data into a Can Bus connection to the dashboard, for this reason it is not enough to plug the adapter to the factory wiring but it is necessary to interpose a cable link (see picture below) between the p&p adapter and Chrome 20 pin connector.

Currently Yamaha R3 is not managed by Chrome Pro2-Plus2/Datalog-PRO.



Alarms

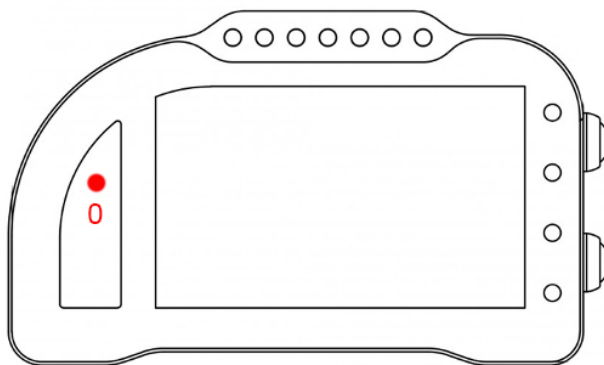

Alarm #0 is reserved on this bike model and therefore it is not changeable.

Alarm #0 (above gears) has a double function: it shows ECU errors (if its light is on and fixed) and it also shows ABS alarms (when flashing). Any eventual error on the ECU lights up the icon for an engine malfunction too, followed by the error number code.

Acquired Channels

Chrome has 3 digital channels (RPM/SPD1/SPD2), 8 analog inputs and 4 others additional channels (0 on Lite model, 2 on Plus and 4 on PRO) and up to 10 multiplexed channels (their sample frequency is 1/10 of the one chosen in the acquisition data menu).

Some of these channels are reserved on R3 2017-2020:

RPM Engine Rounds per Minute

SPD1	Rear Speed
MULTI1	Water Temperature
MULTI2	Oil sensor
MULTI3	Battery level
MULTI4	Error Code
MULTI5	not used
MULTI6	not used
MULTI7	not used
MULTI8	not used
MULTI9	not used
MULTI10	not used

By choosing bike model in Options Menu, all parameters related to those channels are already set. Regarding the speed, DO NOT change ‘pinion teeth’ or ‘ring gear teeth’ or ‘pulses number’ because on this bike the signal is sensed directly on the wheel .It is possible instead to adjust wheel circumference to fine tune speed value; on this bike in fact the wheel circumference is not an absolute value but a correction factor to the one preset in the factory ECU.

Once the installation is completed, it is necessary to select bike model in Options Menu. For R1 select “Yamaha R1” for R6 select “Yamaha R6”. For some models you can choose the precise value in the available options (for example R1 07-08), thanks to this choice all parameters will be automatically set. Even for these models, at the end of the configuration, the bike models shown in Options Menu will be “Yamaha R1” or “Yamaha R6”.

ABS Emulator

For this bike model (year 2019) an ABS Emulator is available, it allows to remove the ABS without CUP errors.

YAMAHA R7 2022 (ITA)

Le YAMAHA R7 viene gestita tramite il nostro adattatore plug&play (SCR7).

La YAMAHA R7 2022 è dotata di connessione Can Bus con il cruscotto, è quindi necessario non solo collegare l'adattatore plug&play al cablaggio originale, ma è necessario anche collegare il connettore can bus dell'adattatore plug&play alla bretella can bus connessa al connettore 20 pin del Chrome (in figura). Nel Chrome Pro2-Plus2 la connessione can bus è già inclusa nell'adattatore.



Allarmi

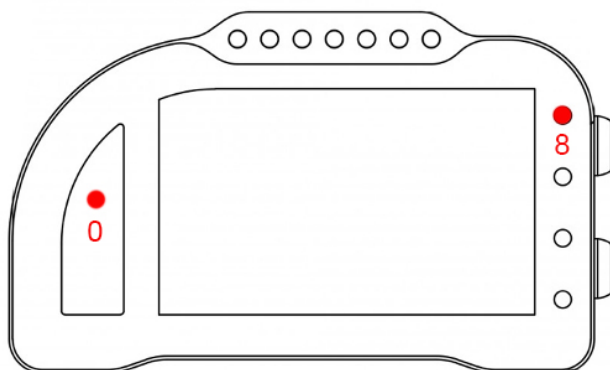

L'allarme 0 e l'allarme 8 su questa moto sono riservati e non modificabili (nel Chrome Pro2-Plus2 è possibile spegnere l'allarme 8).

L'allarme 0 (sopra il conta marce) ha la funzione di segnalazione errori presenti in centralina.

L'allarme 8 replica la segnalazione originale dell'ABS ed è connesso direttamente all'unità ABS tramite il filo BIANCO sul cablaggio del Chrome. Quando il segnale su questo ingresso è alto il led è acceso (è quindi possibile tagliare questa connessione e forzarla a massa per spegnere la spia se si usa il cablaggio originale).

Canali acquisiti

Il Chrome ha 3 canali digitali (RPM/VEL1/VEL2), 8 ingressi analogici, altri 4 canali aggiuntivi (0 su Lite, 2 su Plus e 4 su PRO) e fino a dieci canali multiplexati (la cui frequenza è 1/10 di quella selezionata nel menu di acquisizione dati).

Di questi, su R7 2022 alcuni sono riservati:

RPM Giri motore

VEL1	Velocità posteriore
ANALOG1	TPS
MULTI1	Temperatura acqua
MULTI2	Segnale sensore olio
MULTI3	Tensione batteria
MULTI4	Temperatura aria
MULTI5	Non utilizzato
MULTI6	Non utilizzato
MULTI7	Marcia inserita
MULTI8	Non utilizzato
MULTI9	Non utilizzato
MULTI10	Non utilizzato

Scegliendo il tipo di moto dal menu opzioni tutti i parametri relativi a questi canali sono già configurati. Per quanto concerne la velocità NON modificare il valore dei parametri “denti pignone” e “denti corona” o “Numero impulsi” in quanto su questa moto il segnale è prelevato direttamente sulla ruota. È possibile aggiustare il valore della circonferenza al fine di calibrare il valore della velocità. Il valore della circonferenza su questa moto non è un valore assoluto ma un valore di correzione rispetto a quello contenuto all’interno della centralina originale.

Completata l’installazione dell’adattare è necessario selezionare il tipo di moto dal menu opzioni.

Emulatore ABS

Per questo modello (anno 2022) è disponibile l’emulatore ABS per rimuovere il blocco ABS senza avere errori in centralina.

YAMAHA R7 2022 (ENG)

For YAMAHA R7, the right plug&play adapter is SCR7 for models 2022

YAMAHA R7 2022 has a CanBus Connection to dashboard, for this reason it is not enough to plug the adapter to the factory wiring but it is necessary to interpose a converter (see picture below) between the p&p adapter and Chrome 20 pin connector. In the Chrome Pro2-Plus2 the Can Bus connection is already built in the adapter (and the link is not necessary).



Alarms

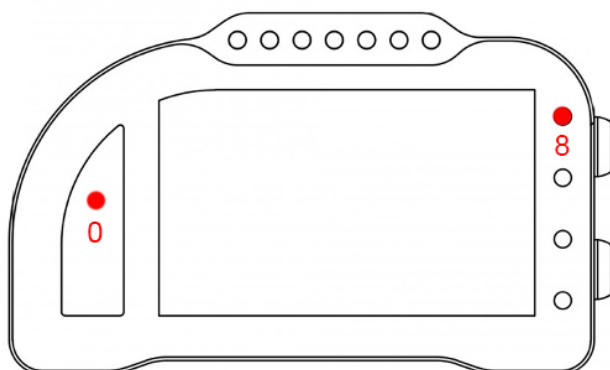

Alarm #0 and #8 are reserved on this bike model and therefore they are not changeable (on Chrome Pro2-Plus2 it is possible to switch off alarm #8).

Alarm #0 (above gears) it shows ECU errors.

Alarm #8 exactly copies the factory ABS signal; in fact, it is shorted to the ABS unit by the white wire on Chrome cable. When the input is high the LED is on (is therefore possible to cut this wire and short it to ground to switch of the alarm if you are using the factory cable)

Acquired Channels

Chrome has 3 digital channels (RPM/SPD1/SPD2), 8 analog inputs and 4 others additional channels (0 on Lite model, 2 on Plus and 4 on PRO) and up to 10 multiplexed channels (their sample frequency is 1/10 of the one chosen in the acquisition data menu).

Some of these channels are reserved on R7 2022:

RPM	Engine Rounds per Minute
SPD1	Rear Speed

ANALOG1	TPS
MULTI1	Water Temperature
MULTI2	Oil sensor
MULTI3	Battery level
MULTI4	Air Temperature
MULTI5	not used
MULTI6	not used
MULTI7	Gear
MULTI8	not used
MULTI9	not used
MULTI10	not used

By choosing bike model in Options Menu, all parameters related to those channels are already set. Regarding the speed, DO NOT change 'pinion teeth' or 'ring gear teeth' or 'pulses number' because on this bike the signal is sensed directly on the wheel. It is possible instead to adjust wheel circumference to fine tune speed value; on this bike in fact the wheel circumference is not an absolute value but a correction factor to the one preset in the factory ECU.

ABS Emulator

For this bike model (year 2022) an ABS Emulator is available, it allows to remove the ABS without CUP errors.

YAMAHA R6 2006-2016 / R1 2004-2008 (ITA)

Le Yamaha R1 dal 2004 al 2008 e le Yamaha R6 dal 2007 al 2016 sono, per il Chrome, moto totalmente analogiche. Questi modelli sono infatti ancora basati sulla vecchia linea-k (non gestita direttamente dal Chrome) come bus di comunicazione con il cruscotto.

Per tutti questi modelli l'adattatore plug&play necessario per il collegamento è il SCYMH. Questo adattatore è, tra quelli da noi prodotti, il meno plug&play e richiede una certa esperienza per l'installazione.

L'adattatore infatti presenta, oltre alla classica scheda di interfaccia, un cavo bianco terminante con un doppio connettore maschio-femmina e un cavo azzurro senza connettore.

Il connettore maschio-femmina va interposto sul collegamento del sensore di velocità originale così da prelevare il segnale di velocità mentre il filo azzurro va collegato al sensore di temperatura originale. Il sensore di temperatura acqua ha una connessione a due terminali di cui uno a massa, è quindi necessario connettere il cavo blu al terminale non a massa.

Entrambe queste connessioni necessitano la rimozione del serbatoio.

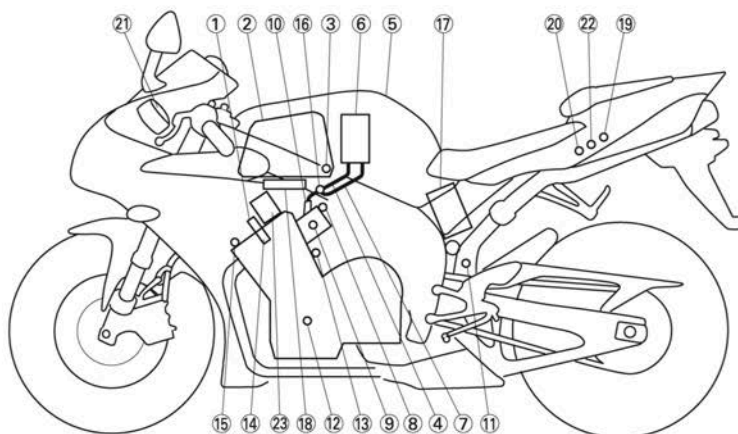

Il sensore di temperatura acqua è indicato in figura con il numero 13. Si consiglia l'installazione tramite un'officina.

Allarmi

Sui modelli di Yamaha antecedenti al 2015 non viene letta la spia FI di anomalia motore. Il Chrome gestisce comunque l'allarme del livello olio, della temperatura acqua e la spia della folle leggendo direttamente i valori dei sensori.

Canali acquisiti

Il Chrome ha 3 canali digitali (RPM/VEL1/VEL2), 8 ingressi analogici, altri 4 canali aggiuntivi (0 su Lite, 2 su Plus e 4 su PRO) e fino a dieci canali multiplexati (la cui frequenza è 1/10 di quella selezionata nel menu di acquisizione dati).

Di questi, su R3 2017-2020 alcuni sono riservati:

RPM	Giri motore
VEL1	Velocità posteriore
MULTI1	Temperatura acqua

MULTI2	Segnale sensore olio
MULTI3	Tensione batteria
MULTI4	Non utilizzato
MULTI5	Non utilizzato
MULTI6	Non utilizzato
MULTI7	Non utilizzato
MULTI8	Non utilizzato
MULTI9	Non utilizzato
MULTI10	Non utilizzato

Dopo aver scelto il tipo di moto è necessario procedere alla verifica dei parametri di configurazione per le velocità (numero impulsi, numero denti pignone/corona e circonferenza), degli Rpm e degli allarmi.

Su questi modelli la marcia inserita viene calcolata dal Chrome a partire dai dati di Rpm e velocità posteriore. Verificare quindi innanzi tutto che il segnale di Rpm e velocità posteriore siano visualizzati correttamente. Una volta configurati Rpm e velocità posteriore bisognerà procedere alla calibrazione delle marce per cui si rimanda al manuale del Chrome.

Su alcuni cablaggi YEC è possibile sia stato rimosso il segnale analogico corrispondente al neutro nel cablaggio originale di connessione al cruscotto. Con il cruscotto originale questo potrebbe essere mascherato dalla lettura di questa informazione direttamente dalla linea-k. Se il collegamento del neutro fosse stato rimosso il Chrome indicherebbe da fermo sempre la prima marcia anche in posizione di neutro. Ripristinare in questo caso il collegamento mancante.

YAMAHA R6 2006-2016 / R1 2004-2008 (ENG)

Yamaha R1 (from 2004 to 2008) and le Yamaha R6 (from 2007 to 2016) are, for Chrome, fully analog bikes. These models are still based on the dated k line (which is not directly managed by Chrome) as dashboard communication bus.

For these models, the right plug&play adapter is the SCYMH. This adaptor is among all other adaptor, the least plug&play and its installation may require a certain experience. The adaptor in fact has two additional wires in addition to the standard interface board, a white with two connectors (male and female) and a blue one with no connectors.

The male/female connector must be interposed on the factory speed sensor cable thus to pick up its signal while the blue cable o must be connected to the factory water temperature sensor. This sensor has two connectors of which one is shorted to ground, the blue wiring must attach o the other.

It is necessary to remove the tank for both these installations.

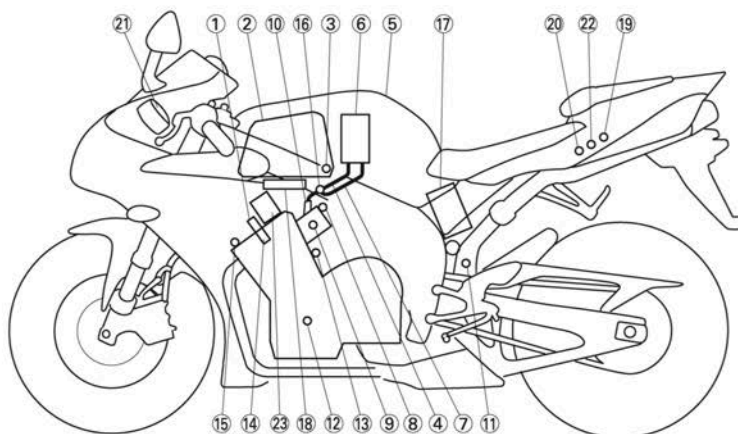

Water temperature sensor is marked with “13” in the above picture.
 We recommend installation by a mechanic.

Alarms

On Yamaha models before 2015 the alarm FI (engine error) is ignored; however, Chrome manages oil level alarm, water temperature alarm and neutral control light by directly sensing sensors values.

Acquired Channels

Chrome has 3 digital channels (RPM/SPD1/SPD2), 8 analog inputs and 4 others additional channels (0 on Lite model, 2 on Plus and 4 on PRO) and up to 10 multiplexed channels (their sample frequency is 1/10 of the one chosen in the acquisition data menu).

Some of these channels are reserved on R3 2017-2020:

RPM	Engine Rounds per Minute
SPD1	Rear Speed
MULTI1	Water Temperature
MULTI2	Oil sensor
MULTI3	Battery level
MULTI4	not used

MULTI5	not used
MULTI6	not used
MULTI7	not used
MULTI8	not used
MULTI9	not used
MULTI10	not used

After setting the right bike model it is necessary to check speed configuration parameters (pulse numbers, pinion teeth, gear box teeth and wheel circumference) and RPM and alarms parameters,

On these models Chrome calculates the gear in use by RPM data and rear speed. So, it is important to check if RMP and rear Speed are shown correctly. Once RPM and Speed are correctly set it is possible to calibrate gears (see the related paragraph in Chrome user manual).

Sometimes on YEC wirings, the analog signal corresponding to the factory wiring neutral towards the dashboard is removed. With the factory dashboard this could be overcome by reading this signal directly from the k line. If the neutral has been removed, the Chrome would show always the first gear when in stop, even with the neutral. If you notice this behavior, you can restore the link previously removed

YAMAHA R6 2017-2023 (ITA)

Le YAMAHA R6 2017-2023 viene gestita tramite il nostro adattatore plug&play (SCR6 e SCR6-2). La YAMAHA R6 2017-2023 è dotata di connessione Can Bus con il cruscotto, è quindi necessario non solo collegare l'adattatore plug&play al cablaggio originale, ma è necessario anche collegare il connettore can bus dell'adattatore plug&play alla bretella can bus connessa al connettore 20 pin del Chrome (in figura). Nel Chrome Pro2-Plus2 la connessione can bus è già inclusa nell'adattatore.



Impostazioni

Su YAMAHA R6 2017-2020 il cruscotto funge solo da visualizzatore passivo. Tutte le funzioni vengono implementate direttamente dalla ECU. La mappa selezionata e il livello del TC vengono quindi impostati esattamente come con il cruscotto originale.

Allarmi

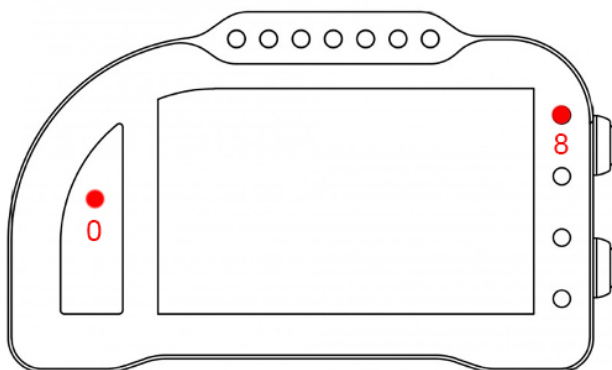

L'allarme 0 e l'allarme 8 su questa moto sono riservati e non modificabili (nel Chrome Pro2-Plus2 è possibile spegnere l'allarme 8).

L'allarme 0 (sopra il conta marce) ha la doppia funzione di segnalazione errori presenti in centralina (se acceso fisso) e di segnalazione di intervento dei controlli elettronici della moto (se lampeggiante).

L'allarme 8 replica la segnalazione originale dell'ABS ed è connesso direttamente all'unità ABS tramite il filo BIANCO sul cablaggio del Chrome. Quando il segnale su questo ingresso è alto il led è acceso (è quindi possibile tagliare questa connessione e forzarla a massa per spegnere la spia se si usa il cablaggio originale).

Canali acquisiti

Il Chrome ha 3 canali digitali (RPM/VEL1/VEL2), 8 ingressi analogici, altri 4 canali aggiuntivi (0 su Lite, 2 su Plus e 4 su PRO) e fino a dieci canali multiplexati (la cui frequenza è 1/10 di quella selezionata nel menu di acquisizione dati).

Di questi, su R6 2017-2020 alcuni sono riservati:

RPM	Giri motore
VEL1	Velocità posteriore
VEL2	Velocità anteriore
ANALOG1	TPS
ANALOG7	APS
ANALOG8	Intervento controllo trazione
MULTI1	Temperatura acqua
MULTI2	Segnale sensore olio
MULTI3	Tensione batteria
MULTI4	Temperatura aria
MULTI5	Mappa
MULTI6	Livello TC
MULTI7	Marcia inserita
MULTI8	Non utilizzato
MULTI9	Non utilizzato
MULTI10	Segnale sensore benzina

Scegliendo il tipo di moto dal menu opzioni tutti i parametri relativi a questi canali sono già configurati. Per quanto concerne le velocità NON modificare il valore dei parametri “denti pignone” e “denti corona” o “Numero impulsi” in quanto su questa moto il segnale è prelevato direttamente sulla ruota. È possibile aggiustare il valore della circonferenza al fine di calibrare il valore delle velocità. Il valore della circonferenza su questa moto non è un valore assoluto ma un valore di correzione rispetto a quello contenuto all’interno della centralina originale.

Emulatore ABS

Per questo modello è disponibile l’emulatore ABS per rimuovere il blocco ABS senza avere errori in centralina.

YAMAHA R6 2017-2023 (ENG)

For YAMAHA R6 2017-2023, the right plug&play adapter is SCR6 or SCR6 -2 (for Chrome Pro2-Plus2).

YAMAHA R6 2017-2023 has a CanBus Connection to dashboard, for this reason it is not enough to plug the adapter to the factory wiring but it is necessary to interpose a converter (see picture below) between the p&p adapter and Chrome 20 pin connector. In the Chrome Pro2-Plus2 the Can Bus connection is already built in the adapter (and the link is not necessary).



Settings

On YAMAHA R6 2017-2020 the dashboard is a simple passive viewer, all functions are implemented by the ECU. The Map and TC level are set exactly as in the factory dashboard.

Alarms

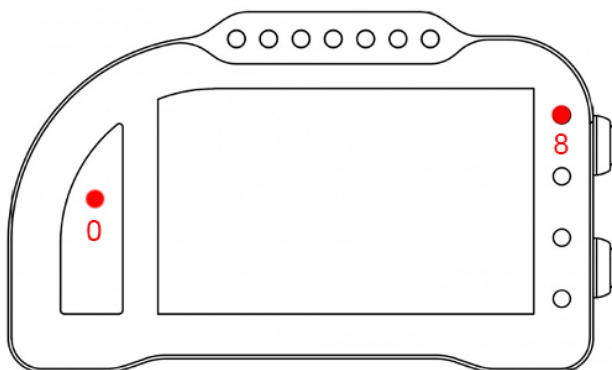

Alarm #0 and #8 are reserved on this bike model and therefore they are not changeable (on Chrome Pro2-Plus2 it is possible to switch off alarm #8).

Alarm #0 (above gears) has a double function: it shows ECU errors (if its light is on and fixed) and it also shows electronic controls intervention (when flashing).

Alarm #8 exactly copies the factory ABS signal; in fact, it is shorted to the ABS unit by the white wire on Chrome cable. When the input is high the LED is on (is therefore possible to cut this wire and short it to ground to switch of the alarm if you are using the factory cable)

Acquired Channels

Chrome has 3 digital channels (RPM/SPD1/SPD2), 8 analog inputs and 4 others additional channels (0 on Lite model, 2 on Plus and 4 on PRO) and up to 10 multiplexed channels (their sample frequency is 1/10 of the one chosen in the acquisition data menu).

Some of these channels are reserved on R6 2017-2020:

RPM	Engine Rounds per Minute
SPD1	Rear Speed
VEL2	Front Speed

ANALOG1	TPS
ANALOG7	APS
ANALOG8	Traction Control Active

MULTI1	Water Temperature
MULTI2	Oil sensor
MULTI3	Battery level
MULTI4	Air Temperature
MULTI5	Map
MULTI6	TC Level
MULTI7	Marcia inserita
MULTI8	not used
MULTI9	not used
MULTI10	Fuel sensor

By choosing bike model in Options Menu, all parameters related to those channels are already set. Regarding the speed, DO NOT change 'pinion teeth' or 'ring gear teeth' or 'pulses number' because on this bike the signal is sensed directly on the wheel. It is possible instead to adjust wheel circumference to fine tune speed value; on this bike in fact the wheel circumference is not an absolute value but a correction factor to the one preset in the factory ECU.

ABS Emulator

For this bike model an ABS Emulator is available, it allows to remove the ABS without CUP errors.

YAMAHA R1 2015-2023 (ITA)

Le YAMAHA R1 dal 2015 al 2023 condividono lo stesso adattatore plug&play (SR1 e SR1-2) e la stessa staffa di supporto (SUPR1). La staffa e l'adattatore sono compatibili anche con la R1M 15-17 di cui sono supportate anche le sospensioni elettroniche. Il Chrome può essere installato anche sulle R1M degli anni successivi ma NON vengono gestite le sospensioni elettroniche.

La YAMAHA R1 15-23 è dotata di connessione Can Bus con il cruscotto, è quindi necessario non solo collegare l'adattatore plug&play al cablaggio originale, ma è necessario anche collegare il connettore can bus dell'adattatore plug&play alla bretella can bus connessa al connettore 20 pin del Chrome (in figura). Nel Chrome Pro2-Plus2 la connessione can bus è già inclusa nell'adattatore.



Impostazioni

Entrando nel menù "Ingressi e funzioni speciali" è possibile accedere al menu "Yamaha Settings" visibile in figura per la R1 2020. All'interno del menu, per ciascuna mappa, è possibile configurare i vari parametri disponibili come con il cruscotto originale. La mappa selezionata nel menù non indica la mappa attualmente utilizzata che è invece selezionata tramite i tasti esterni.

Dalla schermata principale è possibile cambiare la mappa e i parametri tramite i tasti MODE, UP e DN. Premendo il tasto MODE ripetutamente è possibile selezionare il parametro da modificare (evidenziato in rosso) mentre con i tasti UP e DN è possibile modificare il valore del parametro.

Il launch control viene attivato come con il cruscotto originale.

<i>YRC Settings</i>	
► YRC:	A
Power: [1]	1
Traction Control System (TCS): [3]	2
Slide Control System (SCS): [2]	1
Lounch Control System (LCS): [OFF]	2
Quick Shift System (QSS): [1]	OFF
Lift Control System (LIF): [1]	OFF
Blip	OFF
Engine brake	1
Abs	BC1
Mostra mappa YEC:	OFF

Nel caso di utilizzo di centralina YEC/GYTR è possibile visualizzare anche la mappa YEC attualmente selezionata. Questa informazione non è presente sul can bus, è quindi necessario collegare l'ingresso ANALOG7 direttamente all'interruttore di selezione delle mappe (il collegamento va effettuato sul pin dell'interruttore non connesso a massa) e selezionare la funzione nel menù "Yamaha Settings". Sui modelli 2015-2017 è possibile entrare all'accensione nella sezione

diagnosi come con il cruscotto originale (tenere premuto MODE e UP all'accensione per almeno 20s). Nel caso di Chrome Pro2-Plus2 questa funzione è accessibile solo se il cruscotto sta uscendo dallo stand-by e non alla prima accensione.

Allarmi

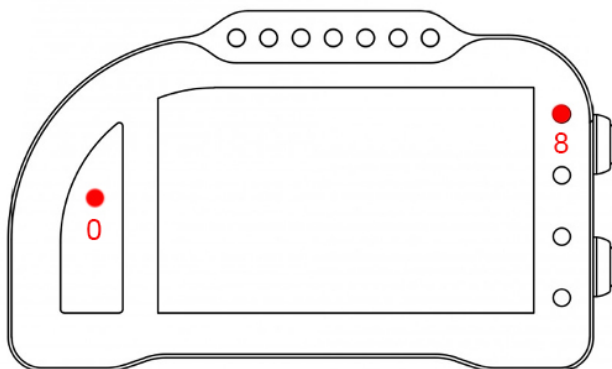

L'allarme 0 e l'allarme 8 su questa moto sono riservati e non modificabili (nel Chrome Pro2-Plus2 è possibile spegnere l'allarme 8).

L'allarme 0 (sopra il conta marce) ha la doppia funzione di segnalazione errori presenti in centralina (se acceso fisso) e di segnalazione di intervento dei controlli elettronici della moto (se lampeggiante).

L'allarme 8 replica la segnalazione originale dell'ABS ed è connesso direttamente all'unità ABS tramite il filo BIANCO sul cablaggio del Chrome. Quando il segnale su questo ingresso è alto il led è acceso (è quindi possibile tagliare questa connessione e forzarla a massa per spegnere la spia se si usa il cablaggio originale).

Canali acquisiti

Il Chrome ha 3 canali digitali (RPM/VEL1/VEL2), 8 ingressi analogici, altri 4 canali aggiuntivi (0 su Lite, 2 su Plus e 4 su PRO) e fino a dieci canali multiplexati (la cui frequenza è 1/10 di quella selezionata nel menu di acquisizione dati).

Di questi, su R1 2015-2020 alcuni sono riservati:

RPM	Giri motore
VEL1	Velocità posteriore
VEL2	Velocità anteriore
ANALOG1	TPS
ANALOG7	APS
ANALOG8	Intervento controllo trazione
MULTI1	Temperatura acqua
MULTI2	Segnale sensore olio
MULTI3	Tensione batteria
MULTI4	Temperatura aria
MULTI5	SET1
MULTI6	SET2
MULTI7	Marcia inserita

MULTI8	Engine brake (su R1 2020)
MULTI9	IMU Angle
MULTI10	Segnale sensore benzina

Il Chrome Pro2-Plus2 ha 128 canali can bus, completamente programmabili. Su Yamaha R1 15-20 alcuni sono già configurati di default (rimangono comunque riprogrammabili a piacere).

CAN1	Acceleration X (G)
CAN2	Acceleration Y (G)
CAN2	Acceleration Y (G)
CAN3	Angular rate X(°/s)
CAN4	Angular rate Y(°/s)
CAN5	Angular rate Z(°/s)

I parametri **SET1** e **SET2** sono ottenuti mettendo in fila i valori di: MODE, PWR, TCS e SCS per il SET1 e LCS, QSS, LIF e ERS per il SET2. Un valore di 1242 indicherà quindi MODE=1, PWR=2, TCS=4 e SCS=2.

Allo stesso modo il canale di intervento del controllo di trazione comprende l'intervento di TCS, SLIDE CONTROL e LIF, un valore di 100 ad esempio identifica l'intervento di del TCS mentre un valore pari a 1 indicherà l'intervento del LIF (111 indicherà l'intervento di tutti i controlli).

Scegliendo il tipo di moto dal menu opzioni tutti i parametri relativi a questi canali sono già configurati. Per quanto concerne le velocità NON modificare il valore dei parametri "denti pignone" e "denti corona" o "Numero impulsi" in quanto su questa moto il segnale è prelevato direttamente sulla ruota. È possibile aggiustare il valore della circonferenza al fine di calibrare il valore delle velocità. Il valore della circonferenza su questa moto non è un valore assoluto ma un valore di correzione rispetto a quello contenuto all'interno della centralina originale.

Pulsantiera

Su R1 2015-2020 è possibile installare la nostra pulsantiera a 7 tasti (PUL7) mediante l'apposito adattatore (PR1). La pulsantiera replicherà i due tasti UP e DN del cruscotto Chrome e i tasti MODE (tasto giallo), UP e DN della pulsantiera originale. Il tasto rosso sarà invece il selettore della mappa YEC (con centralina YEC/GYTR) e avrà già il filo di connessione disponibile per la connessione al canale ANALOG7. Il tasto blu rimarrà disponibile per altri utilizzi tramite i due cavi liberi presenti nell'adattatore della pulsantiera.

Della pulsantiera originale destra rimane attivo solo l'interruttore di motore ON/OFF e il pulsante di start. Gli altri comandi utilizzati dal cruscotto originale non vengono utilizzati dal Chrome.

Moto associate

Le moto GMT94, GMT94 2018 e GMT94 2020 gestiscono rispettivamente le moto R1 15-17, R1 18-19 e R1 2020. La grafica, i canali letti ed eventuali funzioni speciali possono variare in maniera significativa rispetto alle moto standard in quanto sono sviluppate, e vengono aggiornate, in base alle specifiche richieste del Team GMT94. Eventuali funzioni speciali o modifiche rispetto alla visualizzazione classica non verranno riportate in questo manuale.

DDS

Su R1 2015-2020 con i cruscotto Plus, Pro e Pro2-Plus2 è possibile attivare il DDS (Danas Dynamic Settings) che permette di configurare i parametri di PWR, TCS, SCS, LIF e EBM (su R1 2020) per i diversi settori della pista. La funzione DDS su R1 2015-2020 è disponibile solo selezionando la mappa D. Si rimanda al manuale del Chrome e di Danas per il suo utilizzo.

Supporti potenziometri

Per questo modello è disponibile un supporto inferiore per connettere in maniera plug&play il potenziometro di lettura della posizione della forcella alla forcella originale. Per la connessione del potenziometro al fodero forcella è disponibile il collare da 54 mm.



Emulatore ABS

Per questo modello è disponibile l'emulatore ABS per rimuovere il blocco ABS senza avere errori in centralina (l'emulatore è diverso per gli anni 15-19 e 2020).

Adattatore DataLog-PRO

Per il DataLog-PRO è disponibile un adattatore per prelevare il segnale Can Bus direttamente dal connettore di diagnosi posto nella parte posteriore della moto. Il cavo arancione deve essere collegato a un 12V sottochiave

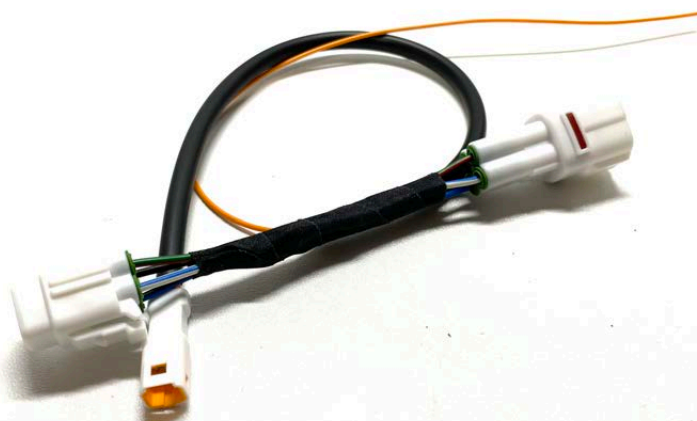

YAMAHA R1 2015-2023 (ENG)

YAMAHA R1 years from 2015 to 2023 share the same plug&play adapter (SR1 e SR1-2 for Chrome Pro2-Plus2) and the same mounting bracket (SUPR1). The bracket and the adapter are compatible with R1M 15-17 of which the electronic suspensions are managed too. Chrome dashboard can be used also with R1M of subsequent years but in those cases electronic suspensions will NOT be managed

YAMAHA R1 15-23 have a CanBus Connection to dashboard, for this reason it is not enough to plug the adapter to the factory wiring but it is necessary to interpose a converter (see picture below) between the p&p adapter and Chrome 20 pin connector. In the Chrome Pro2-Plus2 the Can Bus connection is already built in the adapter (and the link is not necessary).



Settings

In “Input and Special Functions” Menu it is possible to access “Yamaha Settings” Menu (see picture below for R1 2020). In this menu, for each map, it is possible to customize the available parameters as in the factory dashboard. The map selected in the menu does not correspond to the map in use, that is selected by the external buttons.

In the main menu it is possible to change map and parameters by MODE, UP and DN buttons. By pressing MODE repeatedly, you choose the parameter to be changed (highlighted in red) while DN and UP will change its value.

Launch Control is activated in the same way as in the factory dashboard

YRC Settings	
▶ YRC:	A
Power: [1]	1
Traction Control System (TCS): [3]	2
Slide Control System (SCS): [2]	1
Launch Control System (LCS): [OFF]	2
Quick Shift System (QSS): [1]	OFF
Lift Control System (LIF): [1]	OFF
Blip	OFF
Engine brake	1
Abs	BC1
Mostra mappa YEC:	OFF

In case you are using a YEC/GYTR ECU, it is possible to show also the YEC map in use. The info is not present on the Can Bus, so it is necessary to connect ANALOG7 directly to the map selector switch (the connection is to be set on the switch pin not shorted to ground); then select “Yamaha Settings” in the menu. On 2015-2017 models it is possible to enter the diagnosis section at ignition

as with the original dashboard (press and hold MODE and UP when switching on for at least 20s). In the case of Chrome Pro2-Plus2 this function is only accessible if the dashboard is coming out of stand-by and not at the first start-up.

Alarms

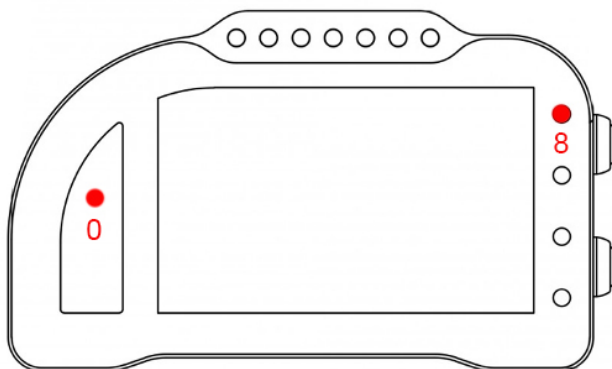

Alarm #0 and #8 are reserved on this bike model and therefore they are not changeable (on Chrome Pro2-Plus2 it is possible to switch off alarm #8).

Alarm #0 (above gears) has a double function: it shows ECU errors (if its light is on and fixed) and it also shows electronic controls intervention (when flashing).

Alarm #8 exactly copies the factory ABS signal; in fact, it is shorted to the ABS unit by the white wire on Chrome cable. When the input is high the LED is on (is therefore possible to cut this wire and short it to ground to switch of the alarm if you are using the factory cable)

Acquired Channels

Chrome has 3 digital channels (RPM/SPD1/SPD2), 8 analog inputs and 4 others additional channels (0 on Lite model, 2 on Plus and 4 on PRO) and up to 10 multiplexed channels (their sample frequency is 1/10 of the one chosen in the acquisition data menu).

Some of these channels are reserved on R1 2015-2020:

RPM	Engine Rounds per Minute
SPD1	Rear Speed
SPD2	Front Speed

ANALOG1	TPS
ANALOG7	APS
ANALOG8	Traction Control Parameter

MULTI1	Water Temperature
MULTI2	Oil sensor
MULTI3	Battery level
MULTI4	Air Temperature
MULTI5	SET1
MULTI6	SET2
MULTI7	Gear in use
MULTI8	Engine brake (on R1 2020)

MULTI9 IMU Angle
MULTI10 Fuel Sensor

Chrome Pro2-Plus2 has 128 Can Bus channels, fully customizable. Some of them, will be defaulted as follows when choosing Yamaha R1 15-20 (they are still customizable if desired).

CAN1 Acceleration X (G)
CAN2 Acceleration Y (G)
CAN2 Acceleration Y (G)
CAN3 Angular rate X(°/s)
CAN4 Angular rate Y(°/s)
CAN5 Angular rate Z(°/s)

Parameters **SET1** and **SET2** are concatenation of various parameters: MODE, PWR, TCS and SCS for SET1 while LCS, QSS, LIF and ERS for SET2. For example, a value of SET1=1242 means MODE=1, PWR=2, TCS=4, SCS=2.

In the same way traction control parameter combines TCS, SLIDE CONTROL and LIF; a value of 100 for example means TCS intervention, while value of 1 means LIF intervention, 111 means all controls intervention.

By choosing bike model in Options Menu, all parameters related to those channels are already set. Regarding the speed, DO NOT change 'pinion teeth' or 'ring gear teeth' or 'pulses number' because on this bike the signal is sensed directly on the wheel .It is possible instead to adjust wheel circumference to fine tune speed value; on this bike in fact the wheel circumference is not an absolute value but a correction factor to the one preset in the factory ECU.

Handlebar Switch

On R1 2015-2020 you can install our 7 buttons left handlebar switch (PUL7) by the dedicated adapter (PR1). The handlebar switch will repeat Chrome UP and DN buttons and the factory handlebar switch MODE (yellow), UP and DN buttons. The red button repeats YEC Map selector (with YEC/GYTR ECU) activator button and is equipped with a wire to plug it to ANALOG7 channel, while the blue button will be available for other custom use by the two spare cables in the adapter.

Related bikes

GMT94, GMT94 2018 e GMT94 2020 manage respectively R1 15-17, R1 18-19 e R1 2020. Display, channels and eventual special functions can widely vary from the standard bike, because they are developed and updated following GMT94 Team requests. Eventual special functions or updates to the standard setting will not be mentioned in this manual.

DDS

On R1 2015-2020 with our Plus, Pro and Pro2-Plus2 Chrome dashboard it is possible to activate the DDS (Danas Dynamic Settings), it allows to set PWR, TCS, SCS, LIF e EBM (su R1 2020) parameters sector by sector. The DDS function is available only selecting "D" Map. Please refer to Chrome Manual and Danas Manual for its settings.

Potentiometers clasps

For this bike a lower potentiometer clasp is available; it allows to fix (plug&play) the sensing potentiometer to the factory fork, while you can hook the potentiometer to the sheath by the available 54mm collar.



ABS Emulator

For this bike model an ABS Emulator is available, it allows to remove the ABS without CUP errors (ABS emulator is different between 15-19 and 2020 models).

DataLog-PRO adaptor

An adaptor is available for the DataLog-PRO to take the Can Bus signal directly from the diagnostic connector located on the rear of the bike. The orange cable must be connected to a 12V ignition switch

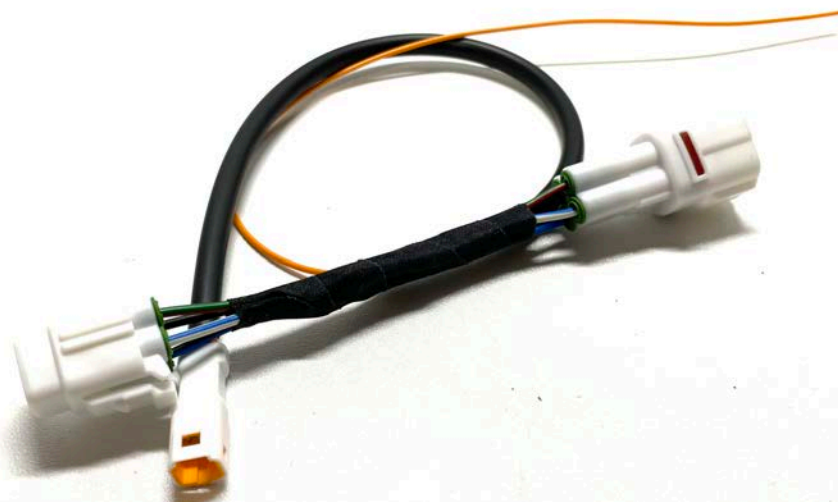

MV F3 <2021 (ITA)

Per questo modello l'adattatore plug&play necessario per il collegamento è l'SCHMV o SCHMV-2 (per il Chrome Pro2-Plus2). Per facilitare il montaggio è disponibile anche la staffa di montaggio (SUPF).

La MV F3 675/800 è dotata di connessione Can Bus con il cruscotto, è quindi necessario non solo collegare l'adattatore plug&play al cablaggio originale, ma è necessario anche collegare il connettore can bus dell'adattatore plug&play alla bretella can bus connessa al connettore 20 pin del Chrome (in figura). Nel Chrome Pro2-Plus2 la connessione can bus è già inclusa nell'adattatore.



Impostazioni

Entrando nel menù "Ingressi e funzioni speciali" è possibile accedere al menu "Diagnosi MV F3" visibile in figura. All'interno del menu, è possibile configurare i vari parametri disponibili come con il cruscotto originale.

Dalla schermata principale è possibile cambiare la mappa ed il livello del TC come con il cruscotto originale.

Nel caso di utilizzo con ECU originale per i MY 2017-2020 è necessario impostare anche il numero di telaio (VIN) che il cruscotto utilizza per l'abilitazione dell'immobilizer. Impostare questo codice permette, su questi modelli, di abilitare la corretta lettura dell'allarme di pressione olio.

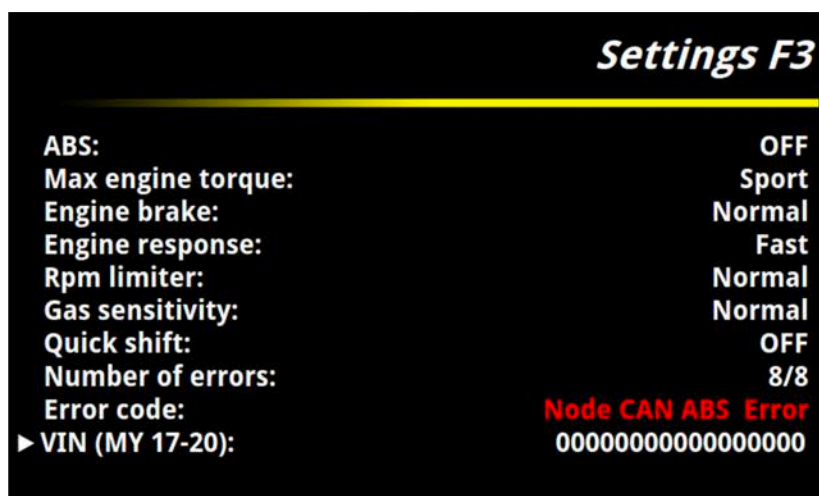

Allarmi

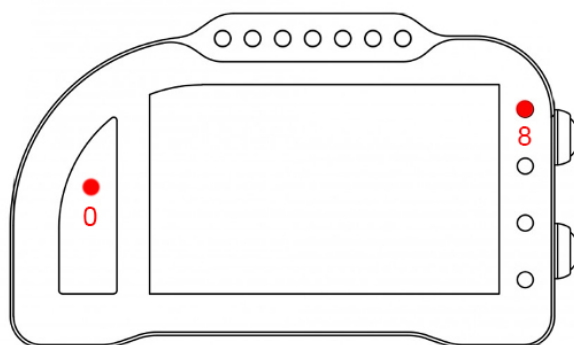

L'allarme 0 e l'allarme 8 su questa moto sono riservati e non modificabili. **L'allarme 0** (sopra il conta marce) ha la doppia funzione di segnalazione errori presenti in centralina (se acceso fisso) e di segnalazione di intervento dei controlli elettronici della moto (se lampeggiante). **L'allarme 8** replica la segnalazione originale dell'ABS.

Canali acquisiti

Il Chrome ha 3 canali digitali (RPM/VEL1/VEL2), 8 ingressi analogici, altri 4 canali aggiuntivi (0 su Lite, 2 su Plus e 4 su PRO) e fino a dieci canali multiplexati (la cui frequenza è 1/10 di quella selezionata nel menu di acquisizione dati).

Di questi, su MV F3 675 alcuni sono riservati:

RPM	Giri motore
VEL1	Velocità posteriore
VEL2	Velocità anteriore
ANALOG1	TPS (Gas Position)
ANALOG8	RBW (Angle Throttle)

MULTI1	Temperatura acqua
MULTI2	Segnale sensore olio
MULTI3	Tensione batteria
MULTI4	Temperatura aria
MULTI5	Livello TC
MULTI6	Mappa
MULTI7	Marcia inserita
MULTI8	Non utilizzato
MULTI9	Non utilizzato
MULTI10	Non utilizzato

Scegliendo il tipo di moto dal menu opzioni tutti i parametri relativi a questi canali sono già configurati. Per quanto concerne le velocità NON modificare il valore dei parametri "denti pignone" e "denti corona" o "Numero impulsi" in quanto su questa moto il segnale è prelevato direttamente sulla ruota. È possibile aggiustare il valore della circonferenza al fine di calibrare il valore delle velocità. Il valore della circonferenza su questa moto non è un valore assoluto ma un valore di correzione rispetto a quello contenuto all'interno della centralina originale.

MV F3 <2021 (ENG)

For this bike, the right plug&play adapter is SCHMV or SCHMV-2 (for Chrome Pro2-Plus2). To help the mounting a dedicated bracket is available (SUPF).

MV F3 675/800 has a CanBus Connection to dashboard, for this reason it is not enough to plug the adapter to the factory wiring but it is necessary to interpose a converter (see picture below) between the p&p adapter and Chrome 20 pin connector. In the Chrome Pro2-Plus2 the Can Bus connection is already built in the adapter (and the link is not necessary).



Settings

In “Input and Special Functions” Menu it is possible to access “Diagnosis MV F3” Menu (see picture below). In this menu it is possible to customize the available parameters as in the factory dashboard. In the main window it is possible to change map and TC level as in the factory dashboard.

In the case of use with original ECU for MY 2017-2020, it is also necessary to set the chassis number (VIN) that the dashboard uses to enable the immobilizer. Setting this code allows, on these models, to enable the correct reading of the oil pressure alarm.

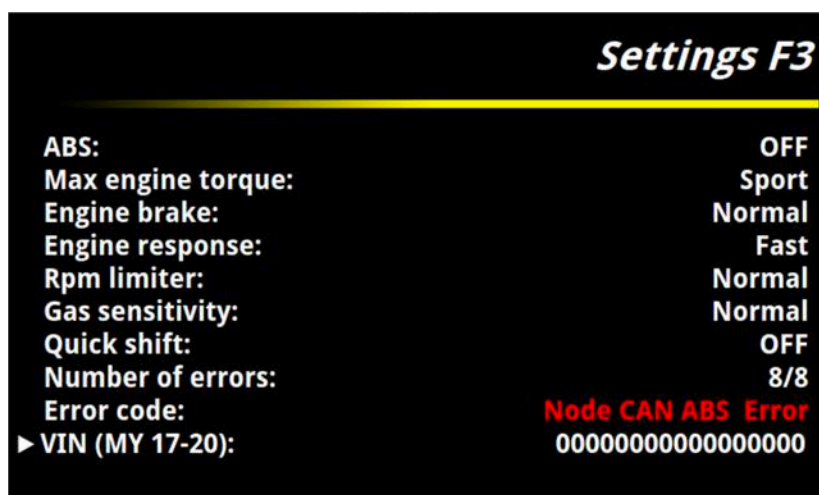

Alarms

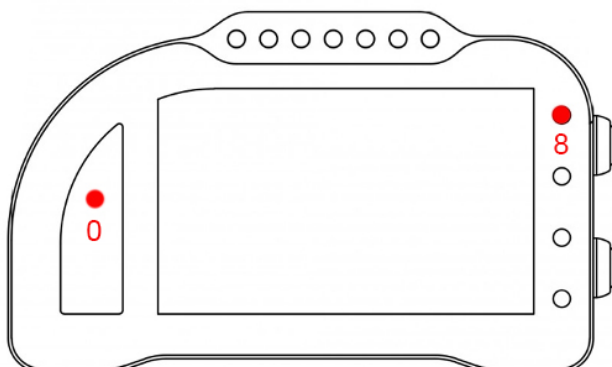

Alarm #0 and alarm#8 are reserved on this bike model and therefore they are not changeable.

Alarm #0 (above gears) has a double function: it shows ECU errors (if its light is on and fixed) and it also shows electronic controls intervention (when flashing). **Alarm #8** exactly copies the factory ABS signal.

Acquired Channels

Chrome has 3 digital channels (RPM/SPD1/SPD2), 8 analog inputs and 4 others additional channels (0 on Lite model, 2 on Plus and 4 on PRO) and up to 10 multiplexed channels (their sample frequency is 1/10 of the one chosen in the acquisition data menu).

Some of these channels are reserved on MV F3 675:

RPM	Engine Rounds per Minute
SPD1	Rear Speed
SPD2	Front Speed
ANALOG1	TPS (Gas Position)
ANALOG8	RBW (Angle Throttle)
MULTI1	Water Temperature
MULTI2	Oil sensor
MULTI3	Battery level
MULTI4	Air Temperature
MULTI5	TC Level
MULTI6	Map
MULTI7	Gear in use
MULTI8	not used
MULTI9	not used
MULTI10	not used

By choosing bike model in Options Menu, all parameters related to those channels are already set. Regarding the speed, DO NOT change 'pinion teeth' or 'ring gear teeth' or 'pulses number' because on this bike the signal is sensed directly on the wheel. It is possible instead to adjust wheel circumference to fine tune speed value; on this bike in fact the wheel circumference is not an absolute value but a correction factor to the one preset in the factory ECU.

DUCATI 1198/1198TC (ITA)

Per questo modello l'adattatore plug&play necessario per il collegamento è l'SCH1.

La Ducati 1198 è dotata di connessione Can Bus con il cruscotto, è quindi necessario non solo collegare l'adattatore plug&play al cablaggio originale, ma è necessario anche collegare il connettore can bus dell'adattatore plug&play alla bretella can bus connessa al connettore 20 pin del Chrome (in figura).

ATTENZIONE: al fine di dialogare con la centralina originale della Ducati 1198 l'hardware interno del Chrome per 1198 è diverso da quello degli altri Chrome. Per essere montato su questo modello deve quindi essere ordinato uno specifico Chrome per Ducati 1198, non è possibile utilizzare un Chrome standard. Questa moto non è supportata da Chrome Plus2 e Chrome Pro2



Impostazioni

Entrando nel menù "Ingressi e funzioni speciali" è possibile accedere al menu "Diagnosi Ducati" visibile in figura. All'interno del menu, è possibile configurare alcuni parametri disponibili come con il cruscotto originale.

Dalla schermata principale è possibile cambiare il livello del TC.

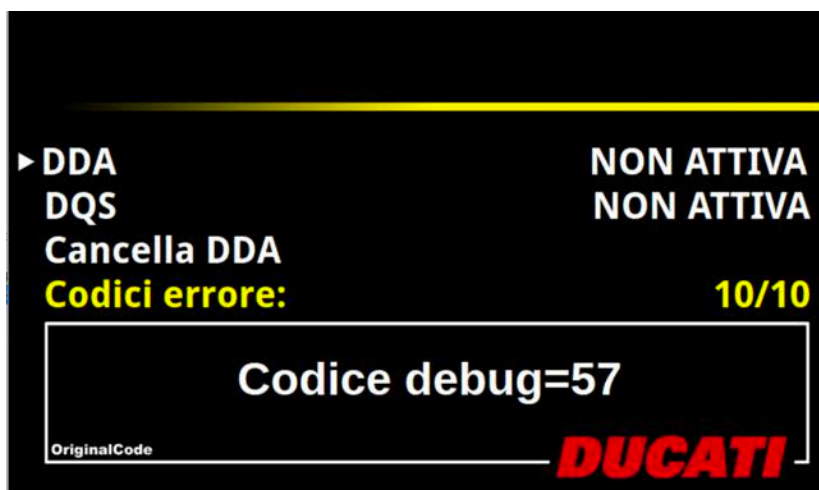

Allarmi

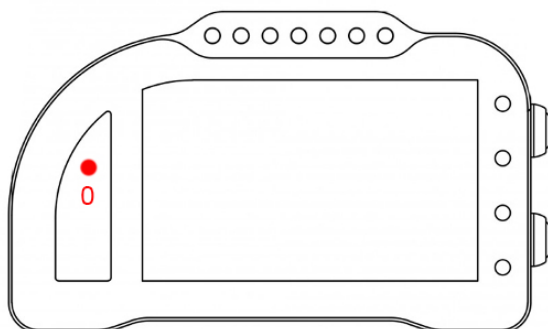

L'allarme 0 su questa moto è riservato e non modificabile. **L'allarme 0** (sopra il conta marce) ha la funzione di segnalazione errori presenti in centralina (se acceso fisso).

Canali acquisiti

Il Chrome ha 3 canali digitali (RPM/VEL1/VEL2), 8 ingressi analogici, altri 4 canali aggiuntivi (0 su Lite, 2 su Plus e 4 su PRO) e fino a dieci canali multiplexati (la cui frequenza è 1/10 di quella selezionata nel menu di acquisizione dati).

Di questi, su Ducati 1198/1198S alcuni sono riservati:

RPM	Giri motore
VEL1	Velocità posteriore
ANALOG1	TPS (Gas Position)
MULTI1	Temperatura acqua
MULTI2	Segnale sensore olio
MULTI3	Tensione batteria
MULTI4	Temperatura aria
MULTI5	Livello TC
MULTI6	Non utilizzato
MULTI7	Non utilizzato
MULTI8	Non utilizzato
MULTI9	Non utilizzato
MULTI10	Non utilizzato

Scegliendo il tipo di moto dal menu opzioni tutti i parametri relativi a questi canali sono già configurati. Per quanto concerne le velocità NON modificare il valore dei parametri "denti pignone" e "denti corona" o "Numero impulsi" in quanto su questa moto il segnale è prelevato direttamente sulla ruota. È possibile aggiustare il valore della circonferenza al fine di calibrare il valore delle velocità. Il valore della circonferenza su questa moto non è un valore assoluto ma un valore di correzione rispetto a quello contenuto all'interno della centralina originale.

Su questi modelli la marcia inserita viene calcolata dal Chrome a partire dai dati di Rpm e velocità posteriore. Una volta configurati Rpm e velocità posteriore bisognerà procedere alla calibrazione delle marce per cui si rimanda al manuale del Chrome.

DUCATI 1198/1198TC (ENG)

For this bike, the right plug&play adapter is SCH.

Ducati 1198 has a CanBus Connection to dashboard, for this reason it is not enough to plug the adapter to the factory wiring but it is necessary to interpose a converter (see picture below) between the p&p adapter and Chrome 20 pin connector. This bike is not supported by Chrome Plus2 and Chrome Pro2.



WARNING:: the Chrome dashboard for Ducati 1198 has a different hardware than other Chrome, for this reason it is not possible to use a standard Chrome with this bike model, please pay attention to order a specific Chrome for Ducati 1198 if you have this bike model.

Settings

In “Input and Special Functions” Menu it is possible to access “Ducati Diagnosis” Menu (see picture below). In this menu it is possible to customize the available parameters as in the factory dashboard. In the main screen it is possible to change TC level.

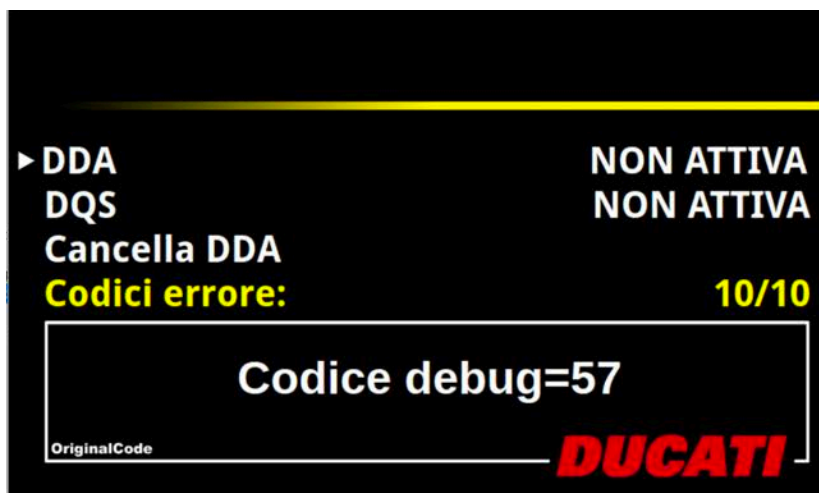

Alarms

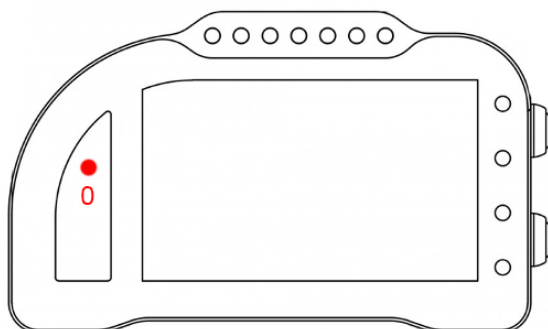

Alarm #0 is reserved on this bike model and therefore it is not changeable.
Alarm #0 (above gears) shows ECU error when its light is on and fixed

Acquired Channels

Chrome has 3 digital channels (RPM/SPD1/SPD2), 8 analog inputs and 4 others additional channels (0 on Lite model, 2 on Plus and 4 on PRO) and up to 10 multiplexed channels (their sample frequency is 1/10 of the one chosen in the acquisition data menu).

Some of these channels are reserved on 1198/1198S:

RPM Engine Rounds per Minute
 SPD1 Rear Speed

ANALOG1 TPS (Gas Position)

MULTI1 Water Temperature
 MULTI2 Oil sensor
 MULTI3 Battery level
 MULTI4 Air Temperature
 MULTI5 TC Level
 MULTI6 not used
 MULTI7 not used
 MULTI8 not used
 MULTI9 not used
 MULTI10 not used

By choosing bike model in Options Menu, all parameters related to those channels are already set. Regarding the speed, DO NOT change 'pinion teeth' or 'ring gear teeth' or 'pulses number' because on this bike the signal is sensed directly on the wheel. It is possible instead to adjust wheel circumference to fine tune speed value; on this bike in fact the wheel circumference is not an absolute value but a correction factor to the one preset in the factory ECU.

On these models Chrome calculates the gear in use by RPM data and rear speed. So, it is important to check if RMP and rear Speed are shown correctly. Once RPM and Speed are correctly set it is possible to calibrate gears (see the related paragraph in Chrome user manual).

DUCATI 899-1199 (ITA)

Il Chrome gestisce in maniera plug&play la Ducati 899 e 1199 tramite l'adattatore SCPSN (e SCPSN-2 per Chrome Pro2-Plus2) selezionando la moto Ducati 899 o Ducati 1199 nel menu opzioni del Chrome. Per questi modelli è disponibile la staffa per semplificare il montaggio (SUPP).

La Ducati 899/1199 è dotata di connessione Can Bus con il cruscotto, è quindi necessario non solo collegare l'adattatore plug&play al cablaggio originale, ma è necessario anche collegare il connettore can bus dell'adattatore plug&play alla bretella can bus connessa al connettore 20 pin del Chrome (in figura). Nel Chrome Pro2-Plus2 la connessione can bus è già inclusa nell'adattatore.

ATTENZIONE: Il Chrome per Ducati 899 e 1199 è diverso dagli altri chrome e NON è compatibile con gli altri Chrome. La prima differenza è la mancanza dei due tasti laterali che ne impedirebbero l'inserimento all'interno del telaietto della Panigale. Al fine di utilizzare il Chrome, tramite una modifica hardware interna vengono utilizzati direttamente i tasti della moto originali presenti sulla pulsantiera sinistra (UP e DN). Per fare questo il Chrome deve essere impostato nel menu opzioni su 899 o 1199. Qualora non lo fosse, è possibile usare il connettore per i tasti esterni presente sul cablaggio del chrome. Il pin centrale è la massa e cortocircuitando con un semplice cacciavite ciascuno dei pin esterno con quello centrale è possibile replicare i due tasti del chrome per accedere al menù opzioni.



Impostazioni

Dalla schermata principale è possibile cambiare il riding mode tramite il tasto originale CONFIRMATION MENU. Premendo più volte il tasto CONFIRMATION MENU è possibile scorrere le varie mappe che saranno evidenziate in rosso mostrando i parametri di configurazione. Tenendo premuto il tasto per 2s è quindi possibile selezionare la mappa evidenziata in quel momento. Entrando nel menù "Ingressi e funzioni speciali" è possibile accedere al menù dei settaggi del "Menù panigale" visibile in figura con il quale sarà possibile gestire le varie impostazioni.

<i>Menu Panigale</i>	
Mappa:	Race
Valore abs:	1
Ducati Traction Control:	3
Engine Brake Control:	2
Potenza motore:	Hi
► Ducati Quick Shift:	OFF
Dda:	ATTIVA (--%)
Numero errori in memoria:	30/30
Codice errore:	BBS error

Per ciascuna mappa è possibile impostare i vari parametri che la Ducati prevede, oltre a leggere gli errori presenti. Tramite questo menù non viene scelta la mappa attualmente in uso ma vengono semplicemente cambiati i parametri delle varie mappe. La scelta della mappa avviene nella schermata principale

Allarmi

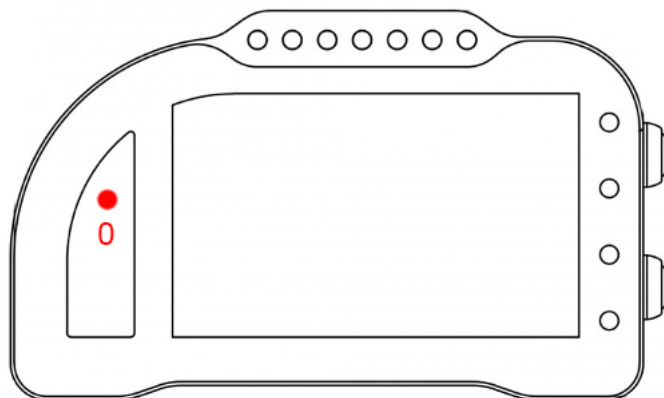

L'allarme 0, su questa moto è riservato e non modificabile. **L'allarme 0** (sopra il conta marce) ha la funzione di segnalazione errori presenti in centralina (se acceso fisso). Il codice dell'errore viene riportato nel menù Panigale.

Canali acquisiti

Il Chrome ha 3 canali digitali (RPM/VEL1/VEL2), 8 ingressi analogici, altri 4 canali aggiuntivi (0 su Lite, 2 su Plus e 4 su PRO) e fino a dieci canali multiplexati (la cui frequenza è 1/10 di quella selezionata nel menu di acquisizione dati).

Di questi, su Ducati 899/1199 alcuni sono riservati:

RPM	Giri motore
VEL1	Velocità posteriore
VEL2	Velocità anteriore

ANALOG1	TPS (Gas position)
ANALOG8	TC (%)

MULTI1	Temperatura acqua
MULTI2	Segnale sensore olio
MULTI3	Tensione batteria
MULTI4	Temperatura aria
MULTI5	Livello TC
MULTI6	Mappa
MULTI7	Marcia inserita
MULTI8	Non utilizzato
MULTI9	TPS1(TPS H - angle throttle position)

MULTI10 TPS2 (TPS V - angle throttle position)

Scegliendo il tipo di moto dal menu opzioni tutti i parametri relativi a questi canali sono già configurati. Per quanto concerne le velocità NON modificare il valore dei parametri “denti pignone” e “denti corona” o “Numero impulsi” in quanto su questa moto il segnale è prelevato direttamente sulla ruota. È possibile aggiustare il valore della circonferenza al fine di calibrare il valore delle velocità. Il valore della circonferenza su questa moto non è un valore assoluto ma un valore di correzione rispetto a quello contenuto all’interno della centralina originale.

DUCATI 899-1199 (ENG)

Chrome manages Ducati 899 and 1199 plug&play by the SCPSN (SCPSN -2 for Chrome Pro2-Plus2) adapter and by choosing 'Ducati 899' or 'Ducati 1199' in Chrome Options Menu. For this bike model a dedicated bracket is available to help the mounting (SUPP).

Ducati 899/1199 has a CanBus Connection to dashboard, for this reason it is not enough to plug the adapter to the factory wiring but it is necessary to interpose a converter (see picture below) between the p&p adapter and Chrome 20 pin connector. In the Chrome Pro2-Plus2 the Can Bus connection is already built in the adapter (and the link is not necessary).

WARNING: The Chrome for Ducati 899 and 1199 is different from the other Chrome and they are NOT interchangeable. The first difference is the lack of the two lateral buttons that will prevent its mounting in Panigale frame. In order to use Chrome, the factory buttons on the left handlebar switch (UP e DN) can be directly used, but this obviously requires a different Chrome Hardware. Moreover, Chrome must be set on 899 or 1199 in Options Menu. If not, it is anyway possible to use the external buttons connector available on Chrome wiring. The pin in the middle is GND and by shorting it alternatively it with the other two (even with a simple screw) it is possible to emulate the two buttons and reach the Options Menu.



Settings

In the Main Screen it is possible to change the riding mode by the factory button CONFIRMATION MENU. By pressing repeatedly the CONFIRMATION MENU you can scroll among the various maps, highlighted in red, and show their configuration parameters. By pressing the button for at least 2 seconds, you will select the headlight map.

In "Input and Special Functions" Menu it is possible to access "Panigale" Menu (see picture below). In this menu it is possible to customize the available settings.

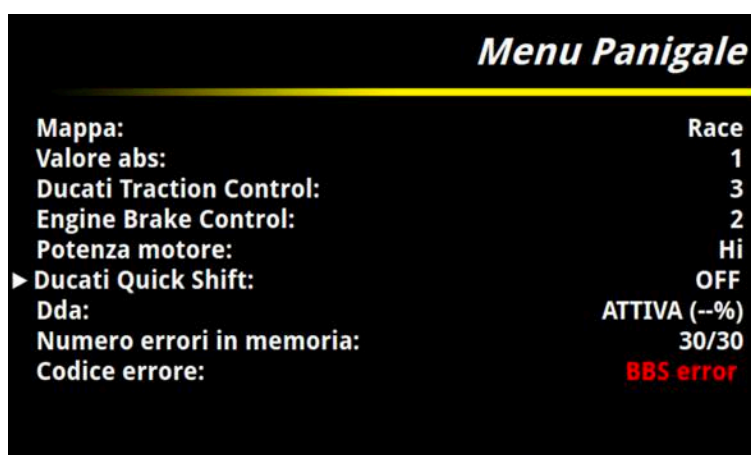

For each map it is possible to set all the parameters provided by Ducati and eventual errors are showed. By this menu you do not change the map in use but simply change the settings for each map. To change the map, you must use the main screen (as explained above)

Alarms

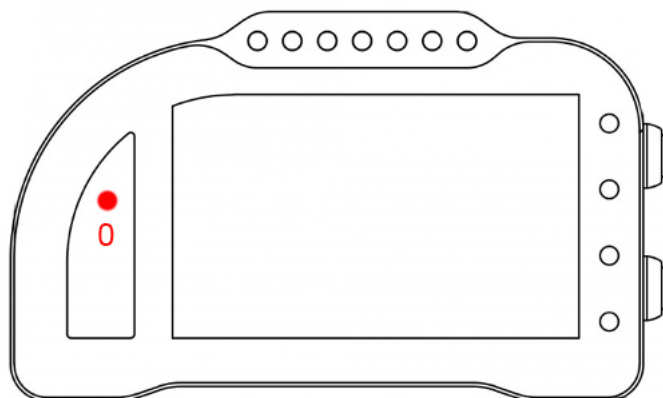

Alarm #0 is reserved on this bike model and therefore it is not changeable.

Alarm #0 (above gears) shows ECU errors (if its light is on and fixed) the error code is shown in Panigale Menu.

Acquired Channels

Chrome has 3 digital channels (RPM/SPD1/SPD2), 8 analog inputs and 4 others additional channels (0 on Lite model, 2 on Plus and 4 on PRO) and up to 10 multiplexed channels (their sample frequency is 1/10 of the one chosen in the acquisition data menu).

Some of these channels are reserved on Ducati 899/1199:

RPM	Engine Rounds per Minute
SPD1	Rear Speed
SPD2	Front Speed
ANALOG1	TPS (Gas position)
ANALOG8	TC (%)
MULTI1	Water Temperature
MULTI2	Oil sensor
MULTI3	Battery level
MULTI4	Air Temperature
MULTI5	TC Level
MULTI6	Map
MULTI7	Gear in use
MULTI8	not used
MULTI9	TPS1(TPS H - angle throttle position)
MULTI10	TPS2 (TPS V - angle throttle position)

Misura la tua passione... migliora le tue performance.

By choosing bike model in Options Menu, all parameters related to those channels are already set. Regarding the speed, DO NOT change 'pinion teeth' or 'ring gear teeth' or 'pulses number' because on this bike the signal is sensed directly on the wheel .It is possible instead to adjust wheel circumference to fine tune speed value; on this bike in fact the wheel circumference is not an absolute value but a correction factor to the one preset in the factory ECU.

DUCATI 959-1299 (ITA)

Il Chrome gestisce in maniera plug&play la Ducati 959-1299 tramite l'adattatore SCPSNT (e SCPSNT-2 per Chrome Pro2-Plus2) selezionando la moto Ducati 959-1299 nel menu opzioni del Chrome. Per questo modello è disponibile la staffa per semplificare il montaggio (SUPP).

La Ducati 959-1299 è dotata di connessione Can Bus con il cruscotto, è quindi necessario non solo collegare l'adattatore plug&play al cablaggio originale, ma è necessario anche collegare il connettore can bus dell'adattatore plug&play alla bretella can bus connessa al connettore 20 pin del Chrome (in figura). Nel Chrome Pro2-Plus2 la connessione can bus è già inclusa nell'adattatore.

ATTENZIONE: Il Chrome per Ducati 959-1299 è diverso dagli altri Chrome e NON è compatibile con gli altri Chrome. La prima differenza è la mancanza dei due tasti laterali che ne impedirebbero l'inserimento all'interno del telaio della Panigale. Al fine di utilizzare il Chrome, tramite una modifica hardware interna vengono utilizzati direttamente i tasti della moto originali presenti sulla pulsantiera sinistra (UP e DN- 1 e 2 in figura). Per fare questo il Chrome deve essere impostato nel menu opzioni su 959-1299. Qualora non lo fosse, è possibile usare il connettore per i tasti esterni presente sul cablaggio del Chrome. Il pin centrale è la massa e cortocircuitando con un semplice cacciavite ciascuno dei pin esterno con quello centrale è possibile replicare i due tasti del Chrome per accedere al menù opzioni.

ATTENZIONE: su questi modelli non viene letto il sensore di pressione olio.

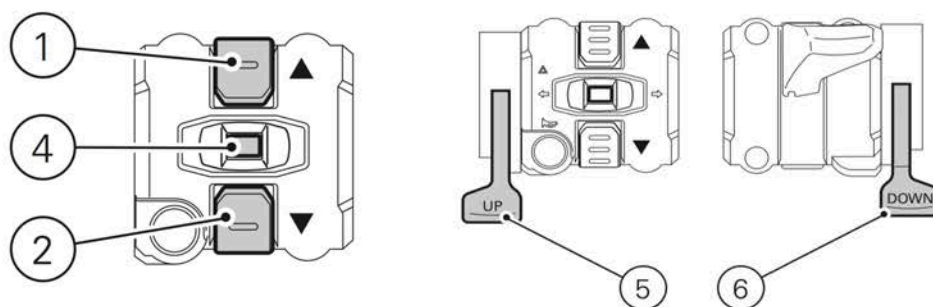

Impostazioni

Dalla schermata principale è possibile cambiare il riding mode tramite il tasto originale CONFIRMATION MENU (4 in figura). Premendo più volte il tasto CONFIRMATION MENU è possibile scorrere le varie mappe che saranno evidenziate in rosso mostrando i parametri di configurazione. Tenendo premuto il tasto per 2s è quindi possibile selezionare la mappa evidenziata in quel momento.

Entrando nel menù "Ingressi e funzioni speciali" è possibile accedere al menù dei settaggi del "Menù Panigale" visibile in figura con il quale sarà possibile gestire le varie impostazioni.

<i>Menu Panigale</i>	
Mappa:	Race
Valore abs:	1
Ducati Traction Control:	3
Engine Brake Control:	2
Potenza motore:	Hi
Ducati Quick Shift:	OFF
Ducati DWC:	3
► Scelta tasti UP-DN:	DTC
Start calibrazione	
Dda:	ATTIVA (-%)
Numero errori in memoria:	30/30
Codice errore:	BBS error

Per ciascuna mappa è possibile impostare i vari parametri che la Ducati prevede, oltre a leggere gli errori presenti. Tramite questo menù non viene scelta la mappa attualmente in uso ma vengono semplicemente cambiati i parametri delle varie mappe. La scelta della mappa avviene nella schermata principale.

Sempre attraverso il menù Panigale è possibile scegliere la funzione associata ai tasti aggiuntivi UP e DN (5 e 6 in figura).

Allarmi

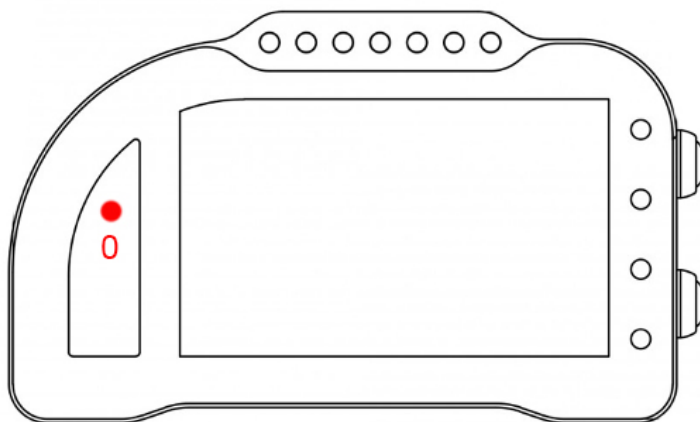

L'allarme 0, su questa moto è riservato e non modificabile. **L'allarme 0** (sopra il conta marce) ha la funzione di segnalazione errori presenti in centralina (se acceso fisso). Il codice dell'errore viene riportato nel menù Panigale.

Canali acquisiti

Il Chrome ha 3 canali digitali (RPM/VEL1/VEL2), 8 ingressi analogici, altri 4 canali aggiuntivi (0 su Lite, 2 su Plus e 4 su PRO) e fino a dieci canali multiplexati (la cui frequenza è 1/10 di quella selezionata nel menu di acquisizione dati).

Di questi, su Ducati 959-1299 alcuni sono riservati:

RPM	Giri motore
VEL1	Velocità posteriore

VEL2	Velocità anteriore
ANALOG1	TPS (Gas position)
ANALOG8	TC (%)
MULTI1	Temperatura acqua
MULTI2	Segnale sensore olio
MULTI3	Tensione batteria
MULTI4	Temperatura aria
MULTI5	Livello TC
MULTI6	Mappa
MULTI7	Marcia inserita
MULTI8	Non utilizzato
MULTI9	TPS1(TPS H - angle throttle position)
MULTI10	TPS2 (TPS V - angle throttle position)

Scegliendo il tipo di moto dal menu opzioni tutti i parametri relativi a questi canali sono già configurati. Per quanto concerne le velocità NON modificare il valore dei parametri “denti pignone” e “denti corona” o “Numero impulsi” in quanto su questa moto il segnale è prelevato direttamente sulla ruota. È possibile aggiustare il valore della circonferenza al fine di calibrare il valore delle velocità. Il valore della circonferenza su questa moto non è un valore assoluto ma un valore di correzione rispetto a quello contenuto all’interno della centralina originale.

DUCATI 959-1299 (ENG)

Chrome manages Ducati 959-1299 plug&play by the SCPSNT (SCPSNT -2 for Chrome Pro2-Plus2) adapter and by choosing 'Ducati 959-1299 in Chrome Options Menu. For this bike model a dedicated bracket is available to help the mounting (SUPP).

Ducati 959-1299 has a CanBus Connection to dashboard, for this reason it is not enough to plug the adapter to the factory wiring but it is necessary to interpose a converter (see picture below) between the p&p adapter and Chrome 20 pin connector. In the Chrome Pro2-Plus2 the Can Bus connection is already built in the adapter (and the link is not necessary).

WARNING: The Chrome for Ducati 959-1299 is different from the other Chrome and they are NOT interchangeable. The first difference is the lack of the two lateral buttons that will prevent its mounting in Panigale frame. In order to use Chrome, the factory buttons on the left handlebar switch (UP e DN-1 and 2 – see picture) can be directly used, but this obviously requires a different Chrome Hardware. Moreover, Chrome must be set on 959-1299 in Options Menu. If not, it is anyway possible to use the external buttons connector available on Chrome wiring. The pin in the middle is GND and by shorting it alternatively it with the other two (even with a simple screw) it is possible to emulate the two buttons and reach the Options Menu.

WARNING: on these model the oil pressure switch is not read.

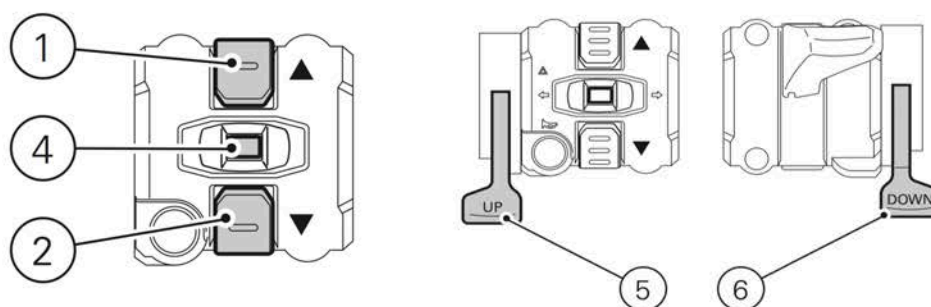

Settings

In the Main Screen it is possible to change the riding mode by the factory button CONFIRMATION MENU (4 in the above picture). By pressing repeatedly the CONFIRMATION MENU you can scroll among the various maps, highlighted in red, and show their configuration parameters. By pressing the button for at least 2 seconds, you will select the headlight map.

In "Input and Special Functions" Menu it is possible to access "Panigale" Menu (see picture below). In this menu it is possible to customize the available settings.

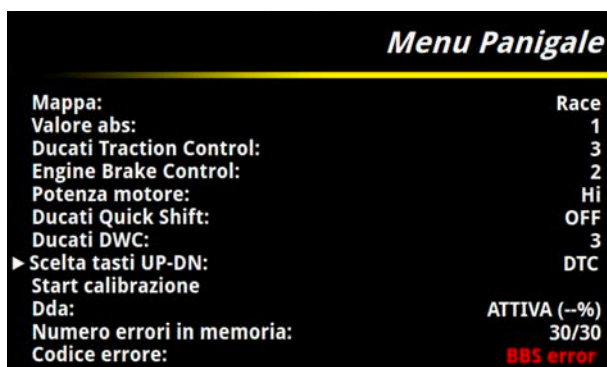

For each map it is possible to set all the parameters provided by Ducati and eventual errors are showed. By this menu you do not change the map in use but simply change the settings for each map. To change the map, you must use the main screen (as explained above)

In Panigale Menu it is also possible to choose the function for the additional buttons UP and DN (5 and 6 in the above picture)

Alarms

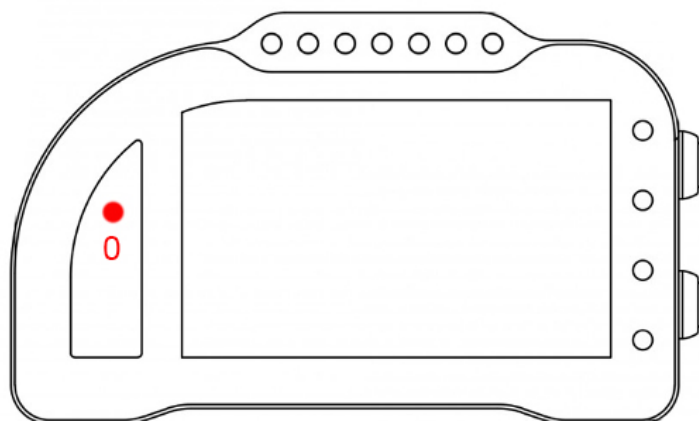

Alarm #0 is reserved on this bike model and therefore it is not changeable.

Alarm #0 (above gears) shows ECU errors (if its light is on and fixed) the error code is shown in Panigale Menu.

Acquired Channels

Chrome has 3 digital channels (RPM/SPD1/SPD2), 8 analog inputs and 4 others additional channels (0 on Lite model, 2 on Plus and 4 on PRO) and up to 10 multiplexed channels (their sample frequency is 1/10 of the one chosen in the acquisition data menu).

Some of these channels are reserved on Ducati 959-1299:

RPM Engine Rounds per Minute

SPD1 Rear Speed

SPD2 Front Speed

ANALOG1 TPS (Gas position)

Misura la tua passione... migliora le tue performance.

ANALOG8	TC (%)
MULTI1	Water Temperature
MULTI2	Oil sensor
MULTI3	Battery level
MULTI4	Air Temperature
MULTI5	TC Level
MULTI6	Map
MULTI7	Gear in use
MULTI8	not used
MULTI9	TPS1(TPS H - angle throttle position)
MULTI10	TPS2 (TPS V - angle throttle position)

By choosing bike model in Options Menu, all parameters related to those channels are already set. Regarding the speed, DO NOT change 'pinion teeth' or 'ring gear teeth' or 'pulses number' because on this bike the signal is sensed directly on the wheel .It is possible instead to adjust wheel circumference to fine tune speed value; on this bike in fact the wheel circumference is not an absolute value but a correction factor to the one preset in the factory ECU.

DUCATI V4/V4S/V4R 18-23 (ITA)

Il Chrome gestisce in maniera plug&play la Ducati V4, V4S e V4R tramite l'adattatore SCV4 (e SCV4-2 per Chrome Pro2-Plus2) selezionando la moto Ducati V4 nel menu opzioni del Chrome. Per questo modello è disponibile la staffa per semplificare il montaggio (SUPV4).

La Ducati V4/V4S/V4R è dotata di connessione Can Bus con il cruscotto, è quindi necessario non solo collegare l'adattatore plug&play al cablaggio originale, ma è necessario anche collegare il connettore can bus dell'adattatore plug&play alla bretella can bus connessa al connettore 20 pin del Chrome (in figura). Nel Chrome Pro2-Plus2 la connessione can bus è già inclusa nell'adattatore.



Prima di acquistare e installare il Chrome su una Ducati V4 è necessario prestare attenzione ad una nota relativa alla pulsantiera sinistra.

La pulsantiera originale sinistra della Ducati V4 gestisce varie funzioni della moto STRADALE, e per questo motivo Ducati ha creato una linea di comunicazione tra pulsantiera e cruscotto originale per lo scambio dei dati, questa linea non è gestita dal Chrome e quindi la pulsantiera originale non può essere utilizzata.

Con il cruscotto Chrome sono necessari solo tre pulsanti, INC, DEC e SEL. Il nostro adattatore plug&play ha quindi tre ingressi a cui è possibile collegare tre pulsanti di una qualunque pulsantiera racing per attivare queste funzioni.

Per facilitare il montaggio il kit viene venduto con un connettore che permette di scollegare la pulsantiera così collegata. Tramite lo stesso connettore è possibile connettere la nostra pulsantiera a 7 tasti (PUL7) in maniera totalmente plug&play tramite l'adattatore PBM. I tasti rosso e blu rimangono inutilizzati sulla nostra pulsantiera e possono essere utilizzati per altri scopi utilizzando i cavi lasciati liberi sull'adattatore PBM.

ATTENZIONE: non usare pulsantiere racing specifiche per Ducati V4 in quanto queste ragionevolmente avranno al loro interno l'elettronica per comunicare con il cruscotto originale. Qui di seguito i collegamenti dell'adattatore:

VERDE = DEC
BIANCO = INC
GRIGIO = SEL
NERO = Massa

Impostazioni

Dalla schermata principale è possibile cambiare il riding mode tramite il tasto SEL. Premendo più volte il tasto SEL è possibile scorrere le varie mappe (in questa fase tutti i parametri sono evidenziati in rosso). Tenendo premuto il tasto SEL per due secondi è possibile passare dalla modifica delle mappe a quella dei parametri e viceversa. In modalità modifica parametri è possibile selezionare il parametro che si vuole modificare con delle pressioni brevi del tasto SEL (allo stesso modo che per il cambio mappa). Selezionato il parametro desiderato è possibile modificarlo tramite i tasti INC e DEC. **I parametri modificati dalla schermata principale vengono salvati automaticamente per**

gli avvii successivi solo entrando nel menu. I parametri vengono indicati in giallo se con funzionalità limitate, in rosso se in errore.

Entrando nel menù “Ingressi e funzioni speciali” è possibile accedere al menù dei settaggi del “Menù Ducati V4” visibile in figura con il quale sarà possibile gestire le varie impostazioni.



Per ciascuna mappa è possibile impostare i vari parametri che la Ducati prevede. Tramite questo menù non viene scelta la mappa attualmente in uso ma vengono semplicemente cambiati i parametri delle varie mappe. La scelta della mappa avviene nella schermata principale.

Tramite questo menù è possibile inoltre attivare il processo di calibrazione. Attivata la calibrazione, tornando alla schermata principale, sarà possibile vedere la scritta rossa “...Calibrating..” in basso al centro dello schermo. Si potrà quindi procedere con la procedura indicata sul manuale Ducati.

Premendo il tasto del launch control dalla schermata principale si attiverà il suo menù, grazie ai tasti up e dn sarà possibile passare la “Launch off” all’attivazione del launch su livello 1, 2 o 3 mentre accanto al livello di launch verranno indicati i lanci ancora disponibili. Premendo il tasto SEL si conferma il livello scelto e apparirà la finestra visibile mentre una scritta rossa sulla parte bassa dello schermo darà indicazioni sullo stato del processo (Waiting launch, Ready to launch, Launch in Progress, Error in launch).

Il Pitlimiter attualmente non viene supportato.



Nel caso di V4S è possibile gestire anche la funzione DES (sospensioni elettroniche) tramite l'apposita voce del menù Ducati V4. Nella schermata principale una scritta DYN o FIX vicino alla mappa indicherà se la modalità scelta è Dynamic o Fixed. Una scritta gialla DES inca che il sistema è in fase di inizializzazione. Le scritte FIX e DYN possono essere gialle con un punto esclamativo per indicare che il sistema DES sta funzionando in maniera ridotta o rosse durante il cambio mappa quando è presente un errore nel sistema DES.

Allarmi

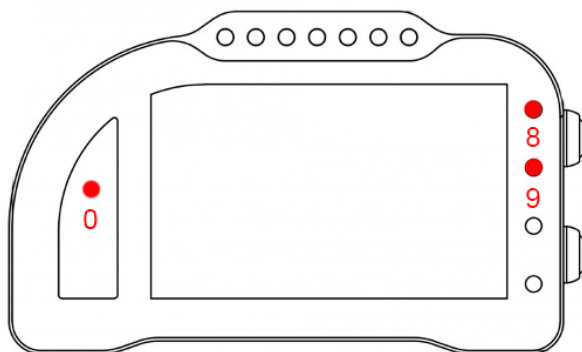

L'allarme 0, l'allarme 8 e l'allarme 9 su questa moto sono riservati e non modificabili (nel Chrome Pro2-Plus2 è possibile spegnere l'allarme 8).

L'allarme 0 (sopra il conta marce) ha la funzione di segnalazione errori presenti in centralina (se acceso fisso).

L'allarme 8 replica la segnalazione originale dell'ABS. Indica dunque se è acceso, spento o da inizializzare.

L'allarme 9 replica la segnalazione originale del DTC.

Canali acquisiti

Il Chrome ha 3 canali digitali (RPM/VEL1/VEL2), 8 ingressi analogici, altri 4 canali aggiuntivi (0 su Lite, 2 su Plus e 4 su PRO) e fino a dieci canali multiplexati (la cui frequenza è 1/10 di quella selezionata nel menu di acquisizione dati).

Di questi, su Ducati V4-V4S alcuni sono riservati:

RPM	Giri motore
VEL1	Velocità posteriore
VEL2	Velocità anteriore

ANALOG1	APS
ANALOG7	TPS H
ANALOG8	TPS V

EXT1	Torque Reduction Slow-% (Only Plus-Pro-Pro2-Plus2)
EXT2	Torque Reduction Fast-% (Only Plus-Pro-Pro2-Plus2)
EXT3	Lean Angle
EXT4	Pitch Angle

MULTI1	Temperatura acqua
MULTI2	Segnale sensore olio

MULTI3	Tensione batteria
MULTI4	Temperatura aria
MULTI5	Livello DTC
MULTI6	Mappa
MULTI7	Marcia inserita
MULTI8	Livello DWC
MULTI9	Livello DSC
MULTI10	Livello EBC

Il Chrome Pro2-Plus2 ha 128 canali can bus, completamente programmabili. Su Ducati V4 alcuni sono già configurati di default (rimangono comunque riprogrammabili a piacere).

CAN1	Clutch status
CAN2	Atmospheric pressure (kPa)
CAN3	Fuel alarm
CAN4	Fuel consumption (cc of gasoline injected in the last 100ms)
CAN5	Acceleration X (m/s ²)
CAN6	Acceleration Y (m/s ²)
CAN7	Yaw rate (°/s)
CAN8	Pitch rate (°/s)
CAN9	Roll rate (°/s)

Scegliendo il tipo di moto dal menu opzioni tutti i parametri relativi a questi canali sono già configurati. Per quanto concerne le velocità NON modificare il valore dei parametri “denti pignone” e “denti corona” o “Numero impulsi” in quanto su questa moto il segnale è prelevato direttamente sulla ruota. È possibile aggiustare il valore della circonferenza al fine di calibrare il valore delle velocità. Il valore della circonferenza su questa moto non è un valore assoluto ma un valore di correzione rispetto a quello contenuto all’interno della centralina originale.

Pulsantiera

Su Ducati V4 è possibile installare la nostra pulsantiera a 7 tasti (PUL7) mediante l’apposito adattatore (PBM). La pulsantiera replicherà i due tasti UP e DN del cruscotto Chrome e i tasti SEL (tasto giallo), UP e DN. Il tasto blu e il tasto rosso rimarranno disponibili per altri utilizzi tramite i due cavi liberi presenti nell’adattatore della pulsantiera.

Supporti potenziometri

Per questo modello è disponibile un supporto inferiore per connettere in maniera plug&play il potenziometro di lettura della posizione della forcella alla forcella originale. Per la connessione del potenziometro al fodero forcella è disponibile il collare da 56 mm. Per la connessione plug&play è necessario anche un distanziale da 20mm.



Adattatore DataLog-PRO

Per il DataLog-PRO è disponibile un adattatore per prelevare il segnale Can Bus direttamente dal connettore di diagnosi posto nella parte posteriore della moto. Il cavo arancione deve essere collegato a un 12V sottochiave

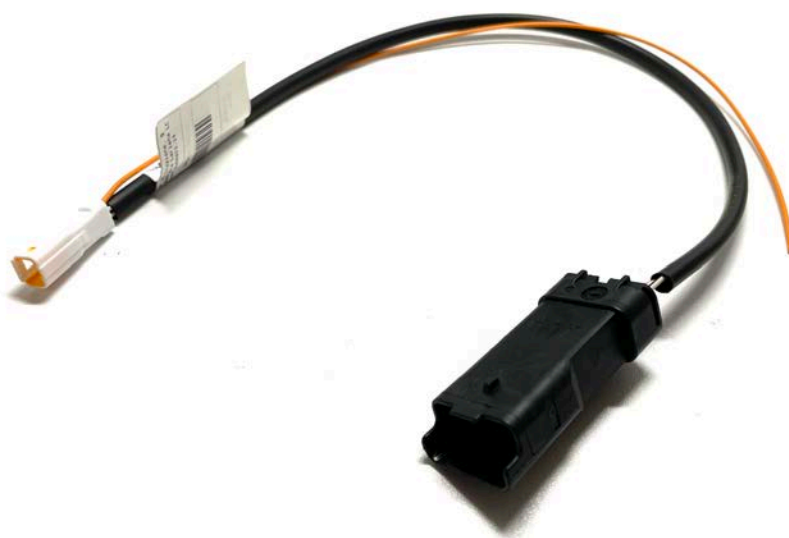

DUCATI V4/V4S/V4R 18-23(ENG)

Chrome manages Ducati V4, V4S and V4R plug&play by the SCV4 (SCV4-2 for Chrome Pro2-Plus2) adapter and by choosing 'Ducati V4' in Chrome Options Menu. For this bike model a dedicated bracket is available to help the mounting (SUPV4).

Ducati V4/V4S/V4R has a CanBus Connection to dashboard, for this reason it is not enough to plug the adapter to the factory wiring but it is necessary to interpose a converter (see picture below) between the p&p adapter and Chrome 20 pin connector. In the Chrome Pro2-Plus2 the Can Bus connection is already built in the adapter (and the link is not necessary).



Prior to install Chrome dashboard on a Ducati V4 it is important to notice a warning on the left handlebar switch.

The factory left handlebar switch on Ducti V4 manages various function on the STREET USE bike, and for this reason Ducati V4 has a data communication line between the dashboard and the handlebar switch. This line is not managed by the Chrome so the original handlebar switch cannot be used. With Chrome only 3 buttons are necessary INC, DEC and SEL. For this reason, our plug&play adapter has 3 inputs to which is it possible to connect the 3 buttons of any racing handlebar switch, so to activate those 3 functions. To help the mounting the kit is sold with a connector that allows to unplug the switch installed as before. By this connector and the adapter PBM you can also install plug&play our 7 buttons left handlebar switch (PUL7). Our switch red and blue buttons are free to be used for other custom functions by using the spare wires on the PBM adapter.

WARNING: do not use specific Ducati V4 racing handlebar switches, because those will supposedly be equipped with the components to exchange data with the factory dashboard.

Here the adaptor connections:

GREEN	= DEC
WHITE	= INC
GREY	= SEL
BLACK	= GND

Settings

In the Main Screen it is possible to change the riding mode by the SEL button. By pressing repeatedly the SEL button you can scroll among the various maps, in this phase all the parameters are showed in red. By pressing for at least 2 seconds the same button is it possible to switch between map changing selection and parameters changing selection. When in parameters changing mode, it is possible to select the parameter to be changed by clicking the SEL button shortly (the same is true for selecting the map in Map changing mode). After selecting the desired parameter, it is possible to change its values by the INC e DEC buttons. **All parameters changed by the main screen will not be saved unless you enter the Menu.** The parameters are showed in yellow if they have limited

functionality, in red if they have errors. Instead if you enter the Menu all changed parameters will be saved and stored for the next turn ons.

In “Input and Special Functions” Menu it is possible to access “Ducati V4” Menu (see picture below). In this menu it is possible to customize the available settings



For each map it is possible to set all the parameters provided by Ducati.

By this menu you do not change the map in use but simply change the settings for each map. To change the map, you must use the main screen (as explained above)

By this Menu it is also possible to start the Calibration Process. Once the calibration has been started, the main screen will show in red “...Calibrating...” in the bottom of the screen, then you can proceed with the Procedure as described in Ducati Manual.

In the Main Screen, by pressing the launch control button, its Menu will be shown. Thanks to UP and DN buttons you can switch between “Launch OFF” and “Launch activation” on level 1, 2 or 3; next to the Launch level the remaining available launches will be shown. By pressing SEL button you will confirm the chosen level and the dedicated window will appear (see picture below) while the process status will appear in red in the bottom of the window (Waiting launch, Ready to launch, Launch in Progress, Error in launch).

The PitLimiter is not supported at the moment.



In the case of V4S, it is also possible to manage the DES function (electronic suspensions) through the appropriate item in the Ducati V4 menu. On the main screen, a DYN or FIX label next to the map will indicate whether the selected mode is Dynamic or Fixed. A yellow DES label indicates that the system is initializing. FIX and DYN can be yellow with an exclamation point to indicate that the DES system is running in reduced way or red during map change and when there is an error in the DES system.

Alarms

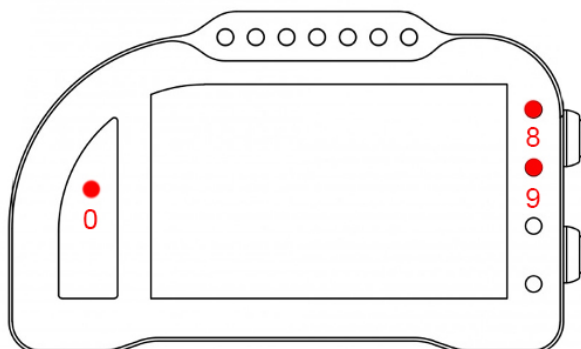

Alarm #0, #8 and #9 are reserved on this bike model and therefore they are not changeable (on Chrome Pro2-Plus2 it is possible to switch off alarm #8).

Alarm #0 (above gears) shows ECU errors (if its light is on and fixed)

Alarm #8 exactly copies the factory ABS signal; It thus shows if it is ON or OFF or to be initialized.

Alarm #9 exactly copies factory DTC signal

Acquired Channels

Chrome has 3 digital channels (RPM/SPD1/SPD2), 8 analog inputs and 4 others additional channels (0 on Lite model, 2 on Plus and 4 on PRO) and up to 10 multiplexed channels (their sample frequency is 1/10 of the one chosen in the acquisition data menu).

Some of these channels are reserved on Ducati V4-V4S:

RPM	Engine Rounds per Minute
SPD1	Rear Speed
VEL2	Front Speed
ANALOG1	APS
ANALOG7	TPS H
ANALOG8	TPS V
EXT1	Torque Reduction Slow-% (Only Plus-Pro-Pro2-Plus2)
EXT2	Torque Reduction Fast-% (Only Plus-Pro-Pro2-Plus2)
EXT3	Lean Angle
EXT4	Pitch Angle
MULTI1	Water Temperature
MULTI2	Oil sensor

MULTI3	Battery level
MULTI4	Air Temperature
MULTI5	TC Level
MULTI6	Map
MULTI7	Gear in use
MULTI8	DWC Level
MULTI9	DSC Level
MULTI10	EBC Level

Chrome Pro2-Plus2 has 128 Can Bus channels, fully customizable. Some of them, will be defaulted as follows when choosing Ducati V4 (they are still customizable if desired).

CAN1	Clutch status
CAN2	Atmospheric pressure (kPa)
CAN3	Fuel alarm
CAN4	Fuel consumption (cc of gasoline injected in the last 100ms)
CAN5	Acceleration X (m/s ²)
CAN6	Acceleration Y (m/s ²)
CAN7	Yaw rate (°/s)
CAN8	Pitch rate (°/s)
CAN9	Roll rate (°/s)

By choosing bike model in Options Menu, all parameters related to those channels are already set. Regarding the speed, DO NOT change 'pinion teeth' or 'ring gear teeth' or 'pulses number' because on this bike the signal is sensed directly on the wheel. It is possible instead to adjust wheel circumference to fine tune speed value; on this bike in fact the wheel circumference is not an absolute value but a correction factor to the one preset in the factory ECU.

Handlebar Switch

On Ducati V4 you can install our 7 buttons left handlebar switch (PUL7) by the dedicated adapter (PBM). The handlebar switch will repeat Chrome UP and DN buttons and the factory handlebar switch MODE (yellow), UP and DN buttons. The red and blue buttons will be available for other custom use by the two spare cables in the adapter.

Potentiometers clasps

For this bike a lower potentiometer clasp is available; it allows to fix (plug&play) the sensing potentiometer to the factory fork, while you can hook the potentiometer to the sheath by the available 56mm collar. For a plug&play fix a 20mm spacer is required too.



DataLog-PRO adaptor

An adaptor is available for the DataLog-PRO to take the Can Bus signal directly from the diagnostic connector located on the rear of the bike. The orange cable must be connected to a 12V ignition switch.

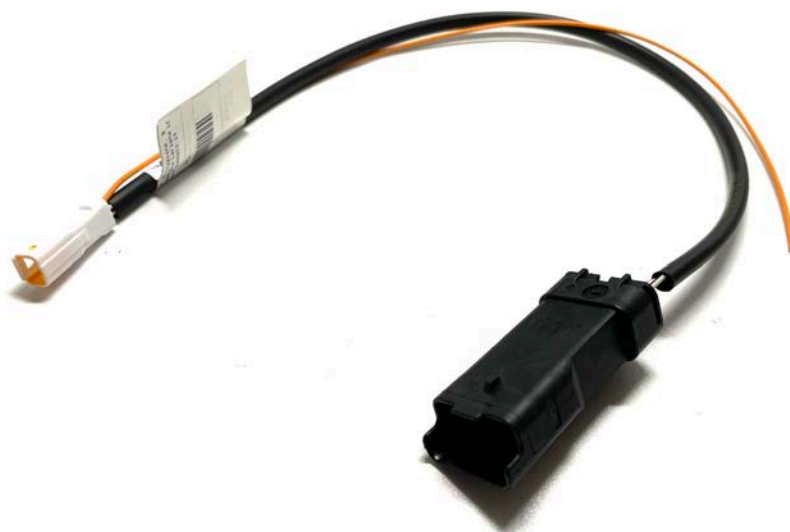

DUCATI V2 2020 (ITA)

Il Chrome gestisce in maniera plug&play la Ducati V2 tramite l'adattatore SCV2 (e SCV2-2 per Chrome Pro2-Plus2) selezionando la moto Ducati V2 2020 nel menu opzioni del Chrome.

La Ducati V2 è dotata di connessione Can Bus con il cruscotto, è quindi necessario non solo collegare l'adattatore plug&play al cablaggio originale, ma è necessario anche collegare il connettore can bus dell'adattatore plug&play alla bretella can bus connessa al connettore 20 pin del Chrome (in figura). Nel Chrome Pro2-Plus2 la connessione can bus è già inclusa nell'adattatore.



Impostazioni

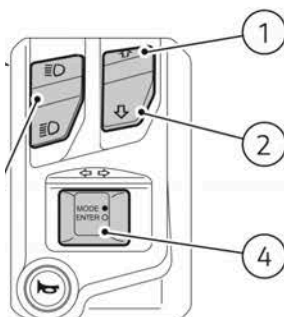

Dalla schermata principale è possibile cambiare il riding mode tramite il tasto Mode/Enter (4). Tenendo premuto il tasto Mode/Enter per qualche secondo è possibile passare dalla modifica delle mappe/riding mode a quella dei parametri e viceversa. In modalità modifica mappe premendo più volte il tasto Mode/Enter è possibile scorrere le varie mappe (in questa fase tutti i parametri sono evidenziati in rosso). In modalità modifica parametri è possibile selezionare il parametro che si vuole modificare con delle pressioni brevi del tasto Mode/Enter (allo stesso modo che per il cambio mappa). Selezionato il parametro desiderato è possibile modificarlo tramite i tasti Freccia su (1) e Freccia giù (2). **I parametri modificati dalla schermata principale vengono salvati automaticamente per gli avvii successivi solo entrando nel menu.** I parametri vengono indicati in giallo se con funzionalità limitate, in rosso se in errore.

Entrando nel menù "Ingressi e funzioni speciali" è possibile accedere al menù dei settaggi del "Menù Ducati V2" visibile in figura con il quale sarà possibile gestire le varie impostazioni.

Per ciascuna mappa è possibile impostare i vari parametri che la Ducati prevede. Tramite questo menù non viene scelta la mappa attualmente in uso ma vengono semplicemente cambiati i parametri delle varie mappe. La scelta della mappa avviene nella schermata principale.

Tramite questo menù è possibile inoltre attivare il processo di calibrazione. Attivata la calibrazione, tornando alla schermata principale, sarà possibile vedere la scritta rossa "...Calibrating.." in basso al centro dello schermo. Si potrà quindi procedere con la procedura indicata sul manuale Ducati.

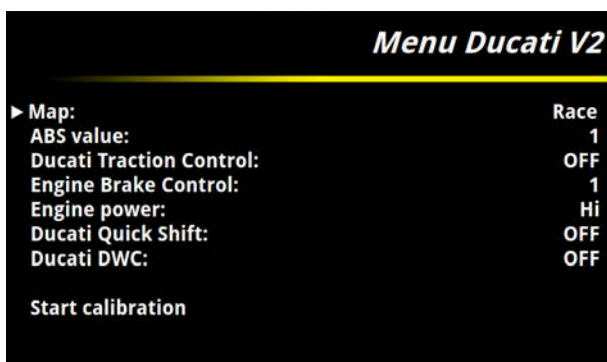

Allarmi

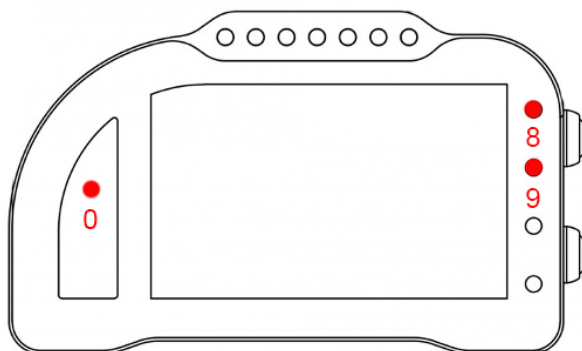

L'allarme 0, l'allarme 8 e l'allarme 9 su questa moto sono riservati e non modificabili (nel Chrome Pro2-Plus2 è possibile spegnere l'allarme 8).

L'allarme 0 (sopra il conta marce) ha la funzione di segnalazione errori presenti in centralina (se acceso fisso).

L'allarme 8 replica la segnalazione originale dell'ABS. Indica dunque se è acceso, spento o da inizializzare.

L'allarme 9 replica la segnalazione originale del DTC.

Canali acquisiti

Il Chrome ha 3 canali digitali (RPM/VEL1/VEL2), 8 ingressi analogici, altri 4 canali aggiuntivi (0 su Lite, 2 su Plus e 4 su PRO) e fino a dieci canali multiplexati (la cui frequenza è 1/10 di quella selezionata nel menu di acquisizione dati).

Di questi, su Ducati V2 alcuni sono riservati:

RPM	Giri motore
VEL1	Velocità posteriore
VEL2	Velocità anteriore

ANALOG1	APS
ANALOG7	TPS H
ANALOG8	TPS V

EXT1	Torque Reduction Slow-% (Only Plus-Pro-Pro2-Plus2)
EXT2	Torque Reduction Fast-% (Only Plus-Pro-Pro2-Plus2)

EXT3	Lean Angle
EXT4	Pitch Angle
MULTI1	Temperatura acqua
MULTI2	Segnale sensore olio
MULTI3	Tensione batteria
MULTI4	Temperatura aria
MULTI5	Livello DTC
MULTI6	Mappa
MULTI7	Marcia inserita
MULTI8	Livello DWC
MULTI9	Non utilizzato
MULTI10	Livello EBC

Il Chrome Pro2-Plus2 ha 128 canali can bus, completamente programmabili. Su Ducati V2 alcuni sono già configurati di default (rimangono comunque riprogrammabili a piacere).

CAN1	Clutch status
CAN2	Atmospheric pressure (kPa)
CAN3	Fuel alarm
CAN4	Fuel consumption (cc of gasoline injected in the last 100ms)
CAN5	Acceleration X (m/s ²)
CAN6	Acceleration Y (m/s ²)
CAN7	Yaw rate (°/s)
CAN8	Pitch rate (°/s)
CAN9	Roll rate (°/s)

Scegliendo il tipo di moto dal menu opzioni tutti i parametri relativi a questi canali sono già configurati. Per quanto concerne le velocità NON modificare il valore dei parametri “denti pignone” e “denti corona” o “Numero impulsi” in quanto su questa moto il segnale è prelevato direttamente sulla ruota. È possibile aggiustare il valore della circonferenza al fine di calibrare il valore delle velocità. Il valore della circonferenza su questa moto non è un valore assoluto ma un valore di correzione rispetto a quello contenuto all’interno della centralina originale.

DUCATI V2 2020 (ENG)

Chrome manages the Ducati V2 in a plug & play manner via the SCV2 adapter (and SCV2-2 for Chrome Pro2-Plus2) by selecting the Ducati V2 2020 **bike** in the Chrome options menu.

The Ducati V2 is equipped with a Can Bus connection with the dashboard, it is therefore necessary not only to connect the plug & play adapter to the original wiring, **but it is necessary to interpose a converter (see picture below) between the p&p adapter and Chrome 20 pin connector. In the Chrome Pro2-Plus2 the Can Bus connection is already built in the adapter (and the link is not necessary).** the adapter.



Settings

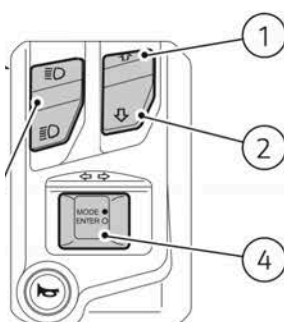

From the main screen it is possible to change the riding mode using the Mode / Enter key (4). By keeping the Mode / Enter key pressed for a few seconds, it is possible to switch between changing the maps / riding mode and changing the parameters and vice versa. In map editing mode, by pressing the Mode / Enter key several times, it is possible to scroll through the various maps (in this phase all the parameters are highlighted in red). In parameter modification mode it is possible to select the parameter to be modified with short presses of the Mode / Enter key (in the same way as for the map change). Once the desired parameter has been selected, it can be modified using the Up arrow (1) and Down arrow (2) keys. **The parameters modified from the main screen are automatically saved for subsequent start-ups only by entering the menu.** The parameters are indicated in yellow if with limited functionality, in red if in error.

By entering the “Inputs and special functions” menu, it is possible to access the settings menu of the “Ducati V2 Menu” visible in the figure with which it will be possible to manage the various settings. For each map it is possible to set the various parameters that Ducati provides. Through this menu the map currently in use is not chosen but the parameters of the various maps are simply changed. The choice of the map takes place on the main screen.

Through this menu it is also possible to activate the calibration process. Once the calibration has been activated, returning to the main screen, you will see the red writing “... Calibrating ..” at the bottom center of the screen. You can then proceed with the procedure indicated in the Ducati manual.

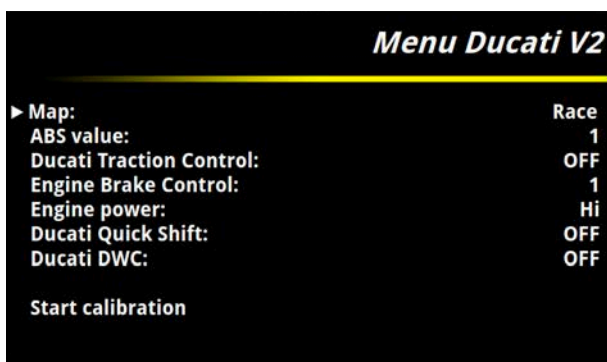

Alarms

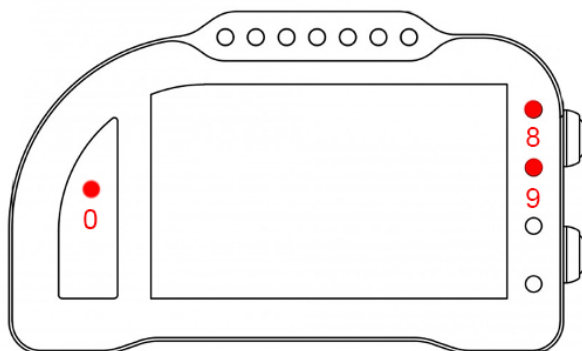

Alarm #0, #8 and #9 are reserved on this bike model and therefore they are not changeable (on Chrome Pro2-Plus2 it is possible to switch off alarm #8).

Alarm #0 (above gears) shows ECU errors (if its light is on and fixed)

Alarm #8 exactly copies the factory ABS signal; It thus shows if it is ON or OFF or to be initialized.

Alarm #9 exactly copies factory DTC signal

Acquired Channels

Chrome has 3 digital channels (RPM/SPD1/SPD2), 8 analog inputs and 4 others additional channels (0 on Lite model, 2 on Plus and 4 on PRO) and up to 10 multiplexed channels (their sample frequency is 1/10 of the one chosen in the acquisition data menu).

Some of these channels are reserved on Ducati V2:

RPM	Engine Rounds per Minute
SPD1	Rear Speed
VEL2	Front Speed
ANALOG1	APS
ANALOG7	TPS H
ANALOG8	TPS V
EXT1	Torque Reduction Slow-% (Only Plus-Pro-Pro2-Plus2)
EXT2	Torque Reduction Fast-% (Only Plus-Pro-Pro2-Plus2)
EXT3	Lean Angle

EXT4	Pitch Angle
MULTI1	Water Temperature
MULTI2	Oil sensor
MULTI3	Battery level
MULTI4	Air Temperature
MULTI5	TC Level
MULTI6	Map
MULTI7	Gear in use
MULTI8	DWC Level
MULTI9	Not used
MULTI10	EBC Level

Chrome Pro2-Plus2 has 128 Can Bus channels, fully customizable. Some of them, will be defaulted as follows when choosing Ducati V2 (they are still customizable if desired).

CAN1	Clutch status
CAN2	Atmospheric pressure (kPa)
CAN3	Fuel alarm
CAN4	Fuel consumption (cc of gasoline injected in the last 100ms)
CAN5	Acceleration X (m/s ²)
CAN6	Acceleration Y (m/s ²)
CAN7	Yaw rate (°/s)
CAN8	Pitch rate (°/s)
CAN9	Roll rate (°/s)

By choosing bike model in Options Menu, all parameters related to those channels are already set. Regarding the speed, DO NOT change 'pinion teeth' or 'ring gear teeth' or 'pulses number' because on this bike the signal is sensed directly on the wheel .It is possible instead to adjust wheel circumference to fine tune speed value; on this bike in fact the wheel circumference is not an absolute value but a correction factor to the one preset in the factory ECU.

APRILIA RSV4 (ITA)

Il Chrome gestisce in maniera plug&play le Aprilia RSV4 APRC con e senza ABS tramite l'adattatore SCRSV (ed SCRSV-2 per il Chrome Pro2-Plus2) sino al modello 2017. Dal modello 2017 in poi l'adattatore diventa invece l'SCRSV17 (e rispettivamente SCRSV17-2) anche per il modello 1100 del 2019.

Per tutte le RSV4 dal 2012 in poi è disponibile la staffa per semplificare il montaggio (SUPR).

La Aprilia RSV4 è dotata di connessione Can Bus con il cruscotto, è quindi necessario non solo collegare l'adattatore plug&play al cablaggio originale, ma è necessario anche collegare il connettore can bus dell'adattatore plug&play alla bretella can bus connessa al connettore 20 pin del Chrome (in figura). Nel Chrome Pro2-Plus2 la connessione can bus è già inclusa nell'adattatore.



Impostazioni

Dalla schermata principale è possibile cambiare i vari parametri (mappe, TC, AWL, ABS, LAUNCH) esattamente come con il cruscotto originale. Tramite il tasto Mode è possibile selezionare quale tra i parametri APRC si vuole modificare mentre con i tasti “più” e “meno” è possibile cambiarne il valore. Il parametro selezionato diventerà rosso. All'attivazione del pitlimiter tutti i led del Chrome lampeggiano per segnalare questa modalità.

Entrando nel menù “Ingressi e funzioni speciali” è possibile accedere alla funzione Calibrazione. Una volta selezionata la funzione calibrazione tornando sulla schermata principale sarà possibile vedere in basso una scritta rossa indicante “...Calibrating..”: procedere dunque alla calibrazione come da manuale Aprilia. La scritta scomparirà a calibrazione effettuata.

Nei modelli 2017 e RSV4 1100 2019 dal menù “Ingressi e funzioni speciali” è possibile accedere al menù “Aprilia Settings”, visibile in figura, per accedere alla calibrazione e alla modifica di alcuni parametri aggiuntivi. Sulla schermata principale una scritta PIT ON indicherà l'abilitazione del pit limiter mentre una “L” indicherà l'attivazione del launch control.

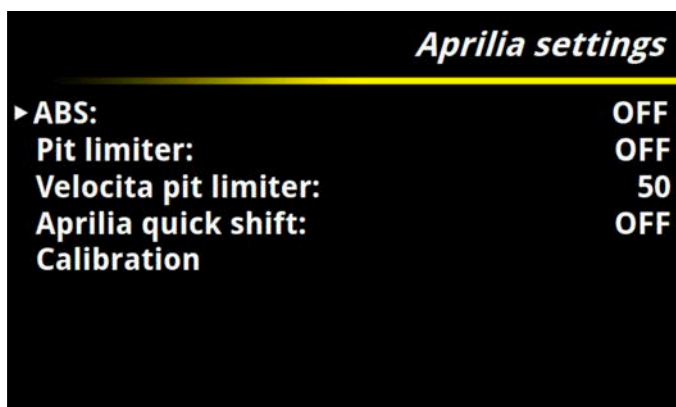

Allarmi

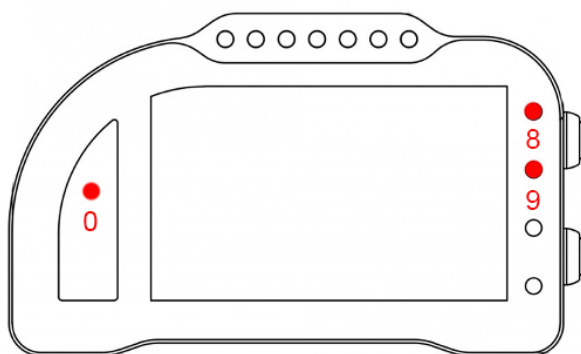

L'allarme 0, l'allarme 8 e l'allarme 9 su questa moto sono riservati e non modificabili (nel Chrome Pro2-Plus2 è possibile spegnere l'allarme 8).

L'allarme 0 (sopra il conta marce) ha la funzione di segnalazione errori presenti in centralina (se acceso fisso).

L'allarme 8 replica la segnalazione originale dell'ABS ed è connesso direttamente all'unità ABS tramite il filo BIANCO sul cablaggio del Chrome. Quando il segnale su questo ingresso è alto il led è acceso. Nel caso di RSV senza ABS questo allarme è libero.

L'allarme 9 replica la segnalazione originale del controllo APRC. Indica dunque se è acceso, spento o da inizializzare.

Canali acquisiti

Il Chrome ha 3 canali digitali (RPM/VEL1/VEL2), 8 ingressi analogici, altri 4 canali aggiuntivi (0 su Lite, 2 su Plus e 4 su PRO) e fino a dieci canali multiplexati (la cui frequenza è 1/10 di quella selezionata nel menu di acquisizione dati).

Di questi, su RSV4 alcuni sono riservati:

RPM	Giri motore
VEL1	Velocità posteriore
VEL2	Velocità anteriore

ANALOG1	TPS (Gas Position)
ANALOG8	Allarme APRC (0=spento, 1=lampeggiante, >1 acceso fisso)

Misura la tua passione... migliora le tue performance.

MULTI1	Temperatura acqua
MULTI2	Segnale sensore olio
MULTI3	Tensione batteria
MULTI4	Temperatura aria
MULTI5	Livello TC
MULTI6	Mappa
MULTI7	Marcia inserita
MULTI8	Non utilizzato
MULTI9	TPS1 (Throttle position sensor)
MULTI10	TPS2 (Throttle position sensor)

Scegliendo il tipo di moto dal menu opzioni tutti i parametri relativi a questi canali sono già configurati. Per quanto concerne le velocità NON modificare il valore dei parametri “denti pignone” e “denti corona” o “Numero impulsi” in quanto su questa moto il segnale è prelevato direttamente sulla ruota. È possibile aggiustare il valore della circonferenza al fine di calibrare il valore delle velocità. Il valore della circonferenza su questa moto non è un valore assoluto ma un valore di correzione rispetto a quello contenuto all’interno della centralina originale.

ATTENZIONE: Sulle centraline ad uso stradale Aprilia rimuove l’informazione relativa al TPS dal Can Bus. È possibile ripristinare questa informazione con un re-flash della centralina (Per informazioni www.apriliaspecialparts.com) o in alternativa è possibile collegare un filo tra l’uscita del sensore TPS ed uno degli ingressi analogici del Chrome per la lettura analogica del canale.

Il Chrome non gestisce la valvola exup. E’ quindi necessario avere la mappa Race installata sulla ECU al fine di ignorare l’errore.

Supporti potenziometri

Per questo modello è disponibile un supporto inferiore per connettere in maniera plug&play il potenziometro di lettura della posizione della forcella alla forcella originale. Per la connessione del potenziometro al fodero forcella è disponibile il collare da 56 mm.



Emulatore ABS

Per questo modello (anno 13-16) è disponibile l’emulatore ABS per rimuovere il blocco ABS senza avere errori in centralina.

Misura la tua passione... migliora le tue performance.

APRILIA RSV4 (ENG)

Chrome manages Aprilia RSV4 APRC (with or without ABS) plug&play by the SCRSV (SCRSV-2 for Chrome Pro2-Plus2) up to 2017 model. Since 2017 and for model 1100-year 2019 the right adapter is 1'SCRSV17 (1'SCRSV17-2 for Chrome Pro2-Plus2. For all RSV4 since 2012 a dedicated bracket is available to help the mounting (SUPR).

Aprilia RSV4 has a CanBus Connection to dashboard, for this reason it is not enough to plug the adapter to the factory wiring but it is necessary to interpose a converter (see picture below) between the p&p adapter and Chrome 20 pin connector. In the Chrome Pro2-Plus2 the Can Bus connection is already built in the adapter (and the link is not necessary).



Settings

In the main screen it is possible to change various parameters (maps, TC, AWL, ABS, LAUNCH) in the same way as with eth efactory dashboard.

MODE button scrolls among the APRC parameters to be changed while '+' and '-' buttons will change their values. The selected parameter becomes red.

At PitLimiter activation all Chrome LEDS will flash

In "Input and Special Functions" Menu it is possible to start the Calibration Process. Once the calibration has been started, the main screen will show in red "...Calibrating..." in the bottom of the screen, then you can proceed with the Calibration Procedure as described in Aprilia Manual. The indication will disappear at the end of the process.

On 2017 models and RSV4 1100 2019 in "Input and Special Functions" Menu it is possible to access "Aprilia Settings"Menu (see picture below), to modify additional. In the Main Screen the indication "PIT ON" will appear when PitLimiter is enabled while a "L" will show Launch Control Activation.

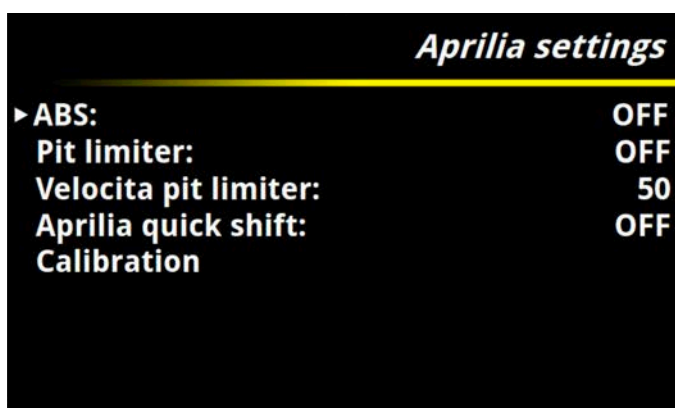

Alarms

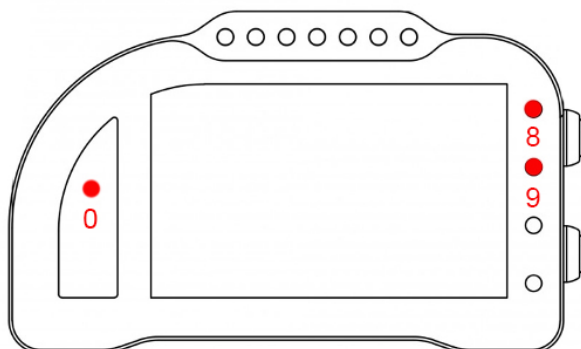

Alarm #0, #8 and #9 are reserved on this bike model and therefore they are not changeable (on Chrome Pro2-Plus2 it is possible to switch off alarm #8).

Alarm #0 (above gears) shows ECU errors (if its light is on and fixed)

Alarm #8 exactly copies the factory ABS signal, it is shorted to the ABS unit by the WHITE wire on Chrome cable, When the input is high the LED is on. On an RSV without ABS, this alarm is free.

Alarm #9 exactly copies factory APRC signal, it thus shows if it is ON or OFF or to be initialized.

Acquired Channels

Chrome has 3 digital channels (RPM/SPD1/SPD2), 8 analog inputs and 4 others additional channels (0 on Lite model, 2 on Plus and 4 on PRO) and up to 10 multiplexed channels (their sample frequency is 1/10 of the one chosen in the acquisition data menu).

Some of these channels are reserved on RSV4:

RPM	Engine Rounds per Minute
SPD1	Rear Speed
SPD2	Front Speed
ANALOG1	TPS (Gas Position)
ANALOG8	APRC alarm (0=OFF, 1=Blinking, >1 ON)
MULTI1	Water Temperature
MULTI2	Oil sensor
MULTI3	Battery level
MULTI4	Air Temperature
MULTI5	TC Level
MULTI6	Map
MULTI7	Gear in use
MULTI8	not used
MULTI9	TPS1 (Throttle position sensor)
MULTI10	TPS2 (Throttle position sensor)

By choosing bike model in Options Menu, all parameters related to those channels are already set. Regarding the speed, DO NOT change 'pinion teeth' or 'ring gear teeth' or 'pulses number' because

on this bike the signal is sensed directly on the wheel .It is possible instead to adjust wheel circumference to fine tune speed value; on this bike in fact the wheel circumference is not an absolute value but a correction factor to the one preset in the factory ECU.

ATTENTION: On street use ECUs Aprilia removes TPS from CanBus info. It is possible to reset this information by re-flashing the ECU (please refer to www.apriliaspecialparts.com) or alternatively you can connect the TPS sensor output to one of the Chrome analog inputs, for the analog sensing of this channel.

Chrome does not manage the expup valve. It is therefore necessary to have the Race map installed on the ECU in order to ignore the error.

Potentiometers clasps

For this bike a lower potentiometer clasp is available; it allows to fix (plug&play) the sensing potentiometer to the factory fork, while you can hook the potentiometer to the sheath by the available 56mm collar.



ABS Emulator

For this bike model (years 13-16) an ABS Emulator is available, it allows to remove the ABS without CUP errors.

APRILIA RSV4 2021-2023 (ITA)

Il Chrome gestisce in maniera plug&play le Aprilia RSV4 2021-23 tramite l'adattatore SCRSV21 (ed SCRSV21-2 per il Chrome Pro2-Plus2).

La Aprilia RSV4 è dotata di connessione Can Bus con il cruscotto, è quindi necessario non solo collegare l'adattatore plug&play al cablaggio originale, ma è necessario anche collegare il connettore can bus dell'adattatore plug&play alla bretella can bus connessa al connettore 20 pin del Chrome (in figura). Nel Chrome Pro2-Plus2 la connessione can bus è già inclusa nell'adattatore.

Impostazioni

La schermata principale è riportata in figura con e senza il Launch Control attivato. Dalla schermata principale è possibile visualizzare i vari settaggi AEM, AEB, AWC, ALC, ABS, ASC ATC oltre allo status del Riding mode, dell'AQS e se il pit limiter è attivato nel menù o meno.

Il valore dell'ATC è il numero indicato a fianco al riding mode che è indicato in maniera compatta: US=User, ST=Street, SP=Sport, T1=Track1, T2=Track2, RA=Race. Alla destra del Riding mode è visibile il settaggio dell'ABS e il valore ASC (rosso in caso di errori). Le due label sulla sinistra del riding mode indicano invece se il Pit limiter è abilitato nell'apposito menù e lo status del AQS che, come per il cruscotto originale, può essere bianco, grigio, arancione o rosso. Attivando il launch control l'icona "L" appare come in figura coprendo quelle relative al pit limiter e al AQS.

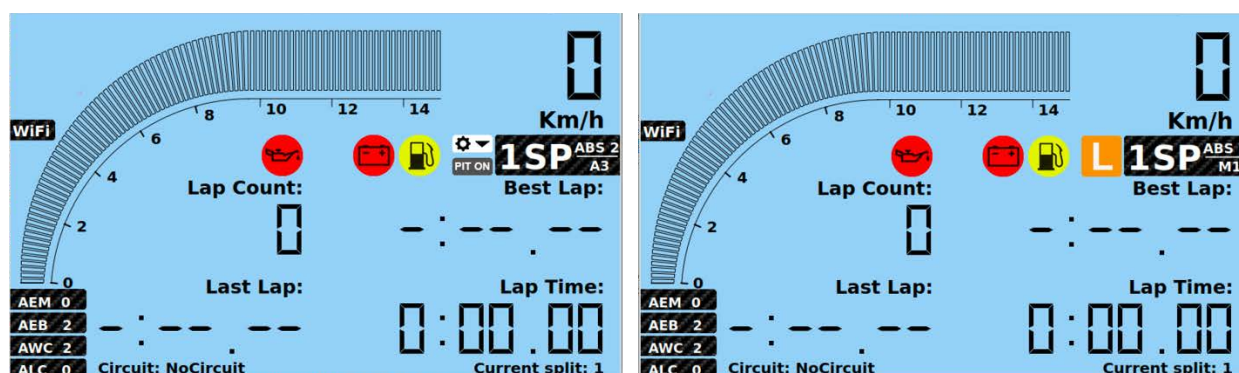

Tramite la pulsantiera sinistra è possibile modificare (come con il cruscotto originale) i valori di ATC tramite i tasti "+" e "-" mentre i tasti del cruise control sono utilizzati per cambiare (ove possibile) il valore di AWC. Premendo contemporaneamente i tasti "+" e "-" per qualche secondo, come con il cruscotto originale, è possibile attivare il launch control. Se abilitato, anche il pit limiter viene inserito e disinserito come da manuale Aprilia. All'attivazione del pit limiter tutti i led del Chrome lampeggiano per segnalare questa modalità.

Aprilia APRC settings	
► Riding mode:	User
AEM:	2
AEB:	2
ATC:	5
AWC:	1
ALC:	2
ABS:	2
ASC:	A3
Vehicle menu and ASC sett	

Aprilia settings	
► Riding mode:	Race
ABS:	1
Pit limiter:	ON
Velocita pit limiter:	50
Aprilia down shift:	ON
Calibration	
Aprilia Suspension Control	

Il tasto del riding mode, sulla pulsantiera destra, permette di cambiare i riding mode ciclicamente con pressioni brevi del tasto mentre una pressione lunga permette di accedere al menù APRC visibile in

figura. Entrati nel menu è possibile scorrere i vari campi sia con i tasti del cruscotto sia con i tasti MODE UP e MODE DN della pulsantiera sinistra che replicano esattamente i tasti del Chrome. Tramite il menù APRC è possibile accedere al menu vehicle contenente le impostazioni del menù vehicle originale. È possibile quindi attivare la modalità RACE/ROAD, cambiare il livello dell'ABS, abilitare o meno il pit limiter impostando inoltre la velocità, attivare il quick shift down e infine iniziare la procedura di calibrazione.

Una volta selezionata la funzione calibrazione tornando sulla schermata principale sarà possibile vedere in basso una scritta rossa indicante "...Calibrating..": procedere dunque alla calibrazione come da manuale Aprilia. La scritta diventerà verde a calibrazione effettuata, e quindi necessario riavviare il cruscotto.

Sempre dal menù vehicle è possibile entrare nel menù ASC visibile in figura. Per ciascuno dei Mode è possibile cambiare i vari parametri associati a quel mode.

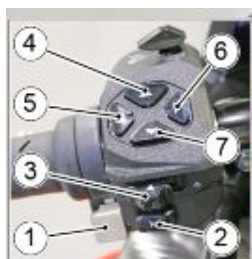

Aprilia ASC settings	
► Mode:	A1 Active track slick
Front firmness [2]	2
Rear firmness [2]	2
Brake support [2]	2
Acceleration support [0]	0
Mid-corner support [0]	0
Steering damping [2]	2

Allarmi

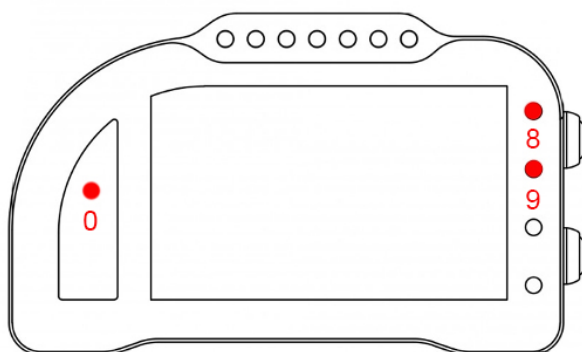

L'allarme 0, l'allarme 8 e l'allarme 9 su questa moto sono riservati e non modificabili (nel Chrome Pro2-Plus2 è possibile spegnere l'allarme 8).

L'allarme 0 (sopra il conta marce) ha la funzione di segnalazione errori presenti in centralina (se acceso fisso).

L'allarme 8 replica la segnalazione originale dell'ABS.

L'allarme 9 replica la segnalazione originale del controllo APRC. Indica dunque se è acceso, spento, da inizializzare o in funzione.

Canali acquisiti

Il Chrome ha 3 canali digitali (RPM/VEL1/VEL2), 8 ingressi analogici, altri 4 canali aggiuntivi (0 su Lite, 2 su Plus e 4 su PRO) e fino a dieci canali multiplexati (la cui frequenza è 1/10 di quella selezionata nel menu di acquisizione dati).

Di questi, su RSV4 alcuni sono riservati:

RPM	Giri motore
VEL1	Velocità posteriore
VEL2	Velocità anteriore
ANALOG1	TPS
ANALOG8	Traction control slip percent
MULTI1	Temperatura acqua
MULTI2	Segnale sensore olio
MULTI3	Tensione batteria
MULTI4	Temperatura aria
MULTI5	Livello TC
MULTI6	Riding mode
MULTI7	Marcia inserita
MULTI8	Livello AWC
MULTI9	Vuoto
MULTI10	Vuoto

Per quanto concerne le velocità NON modificare il valore dei parametri “denti pignone” e “denti corona” o “Numero impulsi” in quanto su questa moto il segnale è prelevato direttamente sulla ruota. È possibile aggiustare il valore della circonferenza al fine di calibrare il valore delle velocità. Il valore della circonferenza su questa moto non è un valore assoluto ma un valore di correzione rispetto a quello contenuto all’interno della centralina originale.

ATTENZIONE: Sulle centraline ad uso stradale Aprilia rimuove normalmente l’informazione relativa al TPS dal Can Bus. È possibile ripristinare questa informazione con un re-flash della centralina (Per informazioni www.apriliaspecialparts.com) o in alternativa è possibile collegare un filo tra l’uscita del sensore TPS ed uno degli ingressi analogici del Chrome per la lettura analogica del canale.

Il Chrome non gestisce la valvola exup. Potrebbe quindi essere necessario avere la mappa Race installata sulla ECU al fine di ignorare l’errore.

APRILIA RSV4 2021-2023 (ENG)

Chrome manages the Aprilia RSV4 2021-23 in a plug & play way via the SCRSV21 adapter (and SCRSV21-2 for the Chrome Pro2-Plus2).

The Aprilia RSV4 is equipped with a Can Bus connection with the dashboard, it is therefore necessary not only to connect the plug & play adapter to the original wiring, but it is also necessary to connect the can bus connector of the plug & play adapter to the can bus strap connected to the 20 pin connector of the Chrome (shown). In Chrome Pro2-Plus2 the can bus connection is already included in the adapter.



Settings

The main screen is shown in the figure with and without the Launch Control activated. From the main screen it is possible to view the various settings AEM, AEB, AWC, ALC, ABS, ASC ATC as well as the status of the Riding mode, the AQS and whether the pit limiter is activated in the menu or not. The ATC value is the number indicated next to the riding mode which is indicated in a compact way: US = User, ST = Street, SP = Sport, T1 = Track1, T2 = Track2, RA = Race. the ABS setting and the ASC value (red in case of error) are visible. The two labels on the left of the riding mode, on the other hand, indicate whether the Pit limiter is enabled in the specific menu and the status of the AQS which, like the original dashboard, can be white, gray, orange or red. By activating the launch control, the "L" icon appears as in the figure, covering those relating to the pit limiter and the AQS.

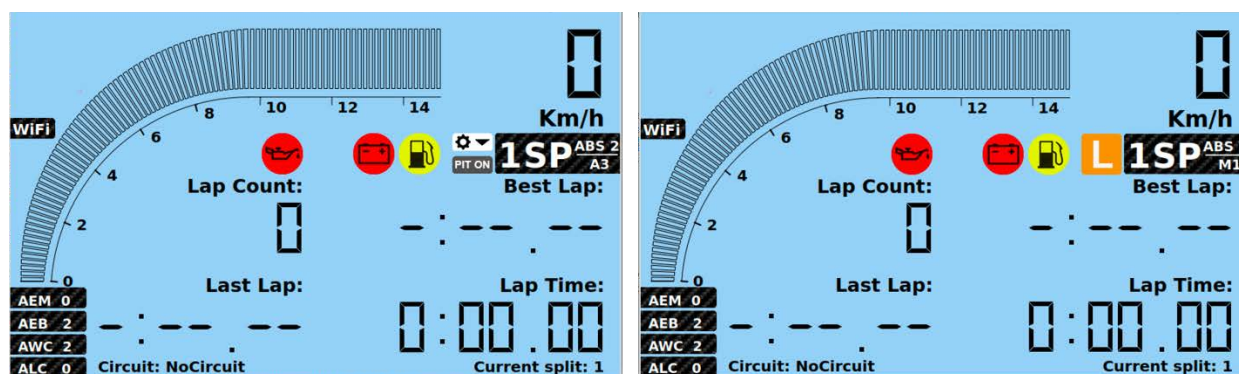

Using the left keypad it is possible to modify (as with the original dashboard) the ATC values using the "+" and "-" keys while the cruise control keys are used to change (where possible) the AWC value. By pressing the "+" and "-" keys simultaneously for a few seconds, as with the original dashboard, it is possible to activate the launch control. If enabled, also the pit limiter is engaged and disengaged as per the Aprilia manual. When the pit limiter is activated, all the Chrome LEDs flash to indicate this mode.

Aprilia APRC settings	
► Riding mode:	User
AEM:	2
AEB:	2
ATC:	5
AWC:	1
ALC:	2
ABS:	2
ASC:	A3
Vehicle menu and ASC sett	

Aprilia settings	
► Riding mode:	Race
ABS:	1
Pit limiter:	ON
Velocita pit limiter:	50
Aprilia down shift:	ON
Calibration	
Aprilia Suspension Control	

The riding mode button, on the right hand control, allows you to change the riding mode cyclically with short presses of the button while a long press allows you to access the APRC menu visible in the figure. Once you have entered the menu, you can scroll through the various fields both with the buttons on the dashboard and with the MODE UP and MODE DN buttons on the left keyboard that exactly replicate the buttons on Chrome. Through the APRC menu it is possible to access the vehicle menu containing the settings of the original vehicle menu. It is therefore possible to activate the RACE / ROAD mode, change the ABS level, enable or disable the pit limiter by also setting the speed, activate the quick shift down and finally start the calibration procedure.

Once the calibration function has been selected, returning to the main screen it will be possible to see a red writing at the bottom indicating "... Calibrating ..": therefore proceed with the calibration as per the Aprilia manual. The message will turn green when the calibration is done, it will then be necessary to reboot the system.

Also from the vehicle menu it is possible to enter the ASC menu visible in the figure. For each of the Modes it is possible to change the various parameters associated with that mode.

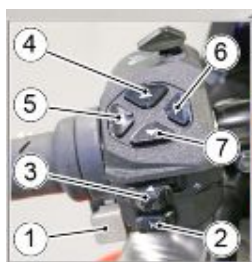

Aprilia ASC settings	
► Mode:	A1 Active track slick
Front firmness [2]	2
Rear firmness [2]	2
Brake support [2]	2
Acceleration support [0]	0
Mid-corner support [0]	0
Steering damping [2]	2

Allarms

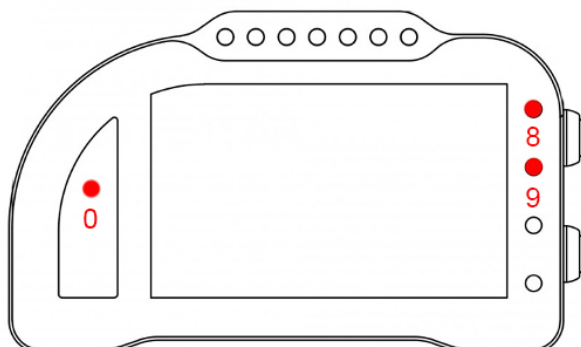

Alarm 0, alarm 8 and alarm 9 on this motorcycle are reserved and cannot be changed (in Chrome Pro2-Plus2 it is possible to turn off alarm 8).

Alarm 0 (above the gear indicator) has the function of signaling errors present in the control unit (if steadily on).

Alarm 8 replicates the original ABS alarm.

Alarm 9 replicates the original APRC control signal. It therefore indicates whether it is on, off, to be initialized or in operation.

Acquired channels

The Chrome has 3 digital channels (RPM / VEL1 / VEL2), 8 analog inputs, another 4 additional channels (0 on Lite, 2 on Plus and 4 on PRO) and up to ten multiplexed channels (whose frequency is 1/10 of the one selected in the data acquisition menu).

Of these, some are reserved on RSV4:

RPM	RPM
VEL1	Rear speed
VEL2	Front speed
ANALOG1	TPS
ANALOG8	Traction control slip percent
MULTI1	Water temperature
MULTI2	Oil sensor
MULTI3	Battery voltage
MULTI4	Air temperature
MULTI5	TC level
MULTI6	Riding mode
MULTI7	Gear
MULTI8	AWC level
MULTI9	Free
MULTI10	Free

As far as speeds are concerned, DO NOT modify the value of the parameters "pinion teeth" and "gear ring teeth" or "Number of pulses" as on this bike the signal is taken directly from the wheel. It is

possible to adjust the circumference value in order to calibrate the speed value. The circumference value on this bike is not an absolute value but a correction value compared to that contained within the original control unit.

ATTENTION: On the control units for road use, Aprilia normally removes the information relating to the TPS from the Can Bus. You can restore this information with a re-flash of the control unit (For information www.apriliaspecialparts.com) or alternatively you can connect a wire between the output of the TPS sensor and one of the analog inputs of the Chrome for the analog reading of the channel. Chrome does not manage the exup valve. It could be therefore necessary to have the Race map installed on the ECU in order to ignore the error.

APRILIA RS660 (ITA)

Il Chrome gestisce in maniera plug&play le Aprilia RS660 tramite l'adattatore SC660 (ed SC660-2 per il Chrome Pro2-Plus2).

La Aprilia RS660 è dotata di connessione Can Bus con il cruscotto, è quindi necessario non solo collegare l'adattatore plug&play al cablaggio originale, ma è necessario anche collegare il connettore can bus dell'adattatore plug&play alla bretella can bus connessa al connettore 20 pin del Chrome (in figura). Nel Chrome Pro2-Plus2 la connessione can bus è già inclusa nell'adattatore.

Impostazioni

La schermata principale è riportata in figura. Dalla schermata principale è possibile visualizzare i vari settaggi AEM, AEB, AWC, ABS, ATC oltre allo status del Riding mode, dell'AQS e se il pit limiter è attivato nel menù o meno.

Il valore dell'ATC è il numero indicato a fianco al riding mode che è indicato in maniera compatta: IN=Individual, CH=Challenge, TA=Time Attack, CO=Commute, DY=Dynamic. Alla destra del Riding mode è visibile il settaggio dell'ABS. Le due label sulla sinistra del riding mode indicano invece se il Pit limiter è abilitato nell'apposito menù e lo status del AQS che, come per il cruscotto originale, può essere bianco, grigio, arancione o rosso (e lampeggiante).

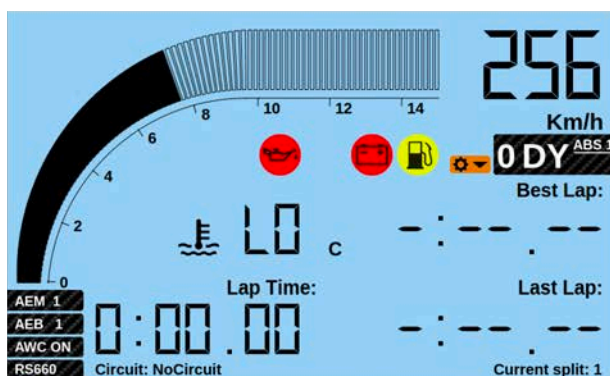

Tramite la pulsantiera sinistra è possibile modificare i valori di ATC tramite i tasti Cruise UP e Cruise DN. Se abilitato, anche il pit limiter viene inserito e disinserito come da manuale Aprilia. All'attivazione del pit limiter tutti i led del Chrome lampeggiano per segnalare questa modalità.

Aprilia APRC settings	
► Riding mode:	Individual
AEM:	2
AEB:	2
ATC:	5
AWC:	ON
ABS:	2
Vehicle menu	

Aprilia settings	
► Riding mode:	Road
Pit limiter:	ON
Pit limiter speed:	50
Aprilia down shift:	ON
Calibration	

Il tasto del riding mode, sulla pulsantiera destra, permette di cambiare i riding mode ciclicamente con pressioni brevi del tasto mentre una pressione lunga permette di accedere al menù APRC visibile in figura. Entrati nel menu è possibile scorrere i vari campi sia con i tasti del cruscotto sia con i tasti Mode UP e Mode DN della pulsantiera sinistra che replicano esattamente i tasti del Chrome. Tramite il menù APRC è possibile accedere al menu vehicle contenente le impostazioni del menù vehicle

originale. È possibile quindi attivare la modalità RACE/ROAD, cambiare il livello dell'ABS, abilitare o meno il pit limiter impostando inoltre la velocità, attivare il quick shift down e infine iniziare la procedura di calibrazione.

Una volta selezionata la funzione calibrazione tornando sulla schermata principale sarà possibile vedere in basso una scritta rossa indicante "...Calibrating..": procedere dunque alla calibrazione come da manuale Aprilia. La scritta diventerà verde a calibrazione effettuata, e quindi necessario riavviare il cruscotto.

Allarmi

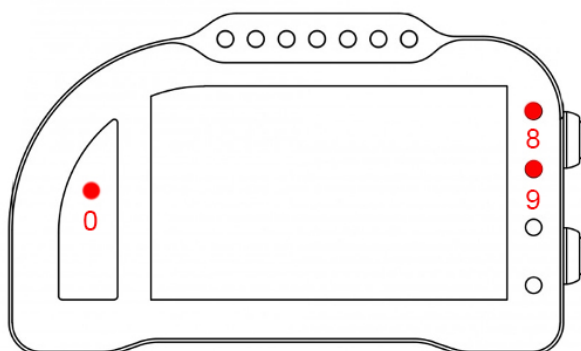

L'allarme 0, l'allarme 8 e l'allarme 9 su questa moto sono riservati e non modificabili (nel Chrome Pro2-Plus2 è possibile spegnere l'allarme 8).

L'allarme 0 (sopra il conta marce) ha la funzione di segnalazione errori presenti in centralina (se acceso fisso).

L'allarme 8 replica la segnalazione originale dell'ABS.

L'allarme 9 replica la segnalazione originale del controllo APRC. Indica dunque se è acceso, spento, da inizializzare o in funzione.

Canali acquisiti

Il Chrome ha 3 canali digitali (RPM/VEL1/VEL2), 8 ingressi analogici, altri 4 canali aggiuntivi (0 su Lite, 2 su Plus e 4 su PRO) e fino a dieci canali multiplexati (la cui frequenza è 1/10 di quella selezionata nel menu di acquisizione dati).

Di questi, su RS660 alcuni sono riservati:

RPM	Giri motore
VEL1	Velocità posteriore
VEL2	Velocità anteriore
ANALOG1	TPS
ANALOG8	Traction control slip percent
MULTI1	Temperatura acqua
MULTI2	Segnale sensore olio
MULTI3	Tensione batteria
MULTI4	Temperatura aria
MULTI5	Livello TC
MULTI6	Riding mode

MULTI7	Marcia inserita
MULTI8	Livello AWC
MULTI9	Vuoto
MULTI10	Vuoto

Il Chrome Pro2-Plus2 ha 128 canali can bus, completamente programmabili. Su Aprilia RS660 alcuni sono già configurati di default (rimangono comunque riprogrammabili a piacere).

CAN1	Clutch
CAN2	Lean Angle
CAN3	Alarm
CAN4	Acceleration X
CAN5	Acceleration Y
CAN6	Acceleration Z
CAN7	Roll rate
CAN8	Yaw rate
CAN9	Pitch rate

Per quanto concerne le velocità NON modificare il valore dei parametri “denti pignone” e “denti corona” o “Numero impulsi” in quanto su questa moto il segnale è prelevato direttamente sulla ruota. È possibile aggiustare il valore della circonferenza al fine di calibrare il valore delle velocità. Il valore della circonferenza su questa moto non è un valore assoluto ma un valore di correzione rispetto a quello contenuto all’interno della centralina originale.

APRILIA RS660 (ENG)

Chrome manages the Aprilia RS660 in a plug & play way via the SC660 adapter (and SC660-2 for the Chrome Pro2-Plus2).

The Aprilia RS660 is equipped with a Can Bus connection with the dashboard, it is therefore necessary not only to connect the plug & play adapter to the original wiring, but it is also necessary to connect the can bus connector of the plug & play adapter to the can bus strap connected to the 20 pin connector of the Chrome (shown). In Chrome Pro2-Plus2 the can bus connection is already included in the adapter.



Settings

The main screen is shown in the figure. From the main screen it is possible to view the various settings AEM, AEB, AWC, ABS, ATC as well as the status of the Riding mode, the AQS and whether the pit limiter is activated in the menu or not.

The ATC value is the number indicated next to the riding mode which is indicated in a compact way: IN = Individual, CH = Challenge, TA = Time Attack, CO = Commute, DY = Dynamic. The two labels on the left of the riding mode, on the other hand, indicate whether the Pit limiter is enabled in the specific menu and the status of the AQS which, like the original dashboard, can be white, gray, orange or red (and blinking).

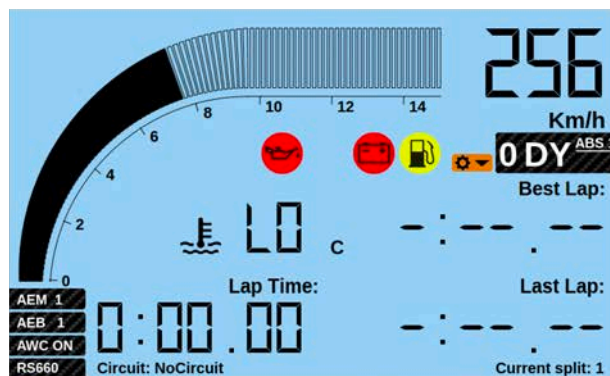

Using the left keypad it is possible to modify the ATC values using the Cruise UP and Cruise DN keys. If enabled, also the pit limiter is engaged and disengaged as per the Aprilia manual. When the pit limiter is activated, all the Chrome LEDs flash to indicate this mode.

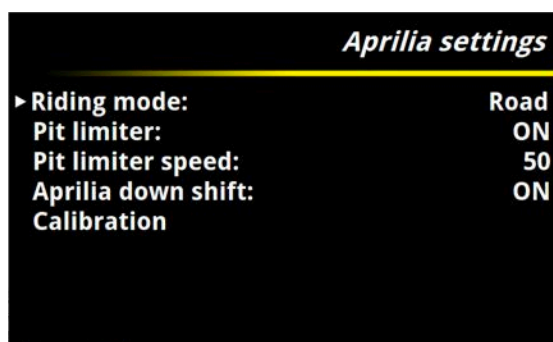
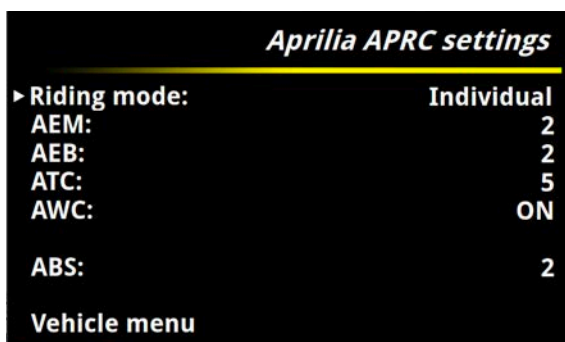

The riding mode button, on the right hand control, allows you to change the riding mode cyclically with short presses of the button while a long press allows you to access the APRC menu visible in the figure. Once you have entered the menu, you can scroll through the various fields both with the buttons on the dashboard and with the Mode UP and Mode DN buttons on the left keyboard that exactly replicate the buttons on Chrome. Through the APRC menu it is possible to access the vehicle menu containing the settings of the original vehicle menu. It is therefore possible to activate the RACE / ROAD mode, change the ABS level, enable or disable the pit limiter by also setting the speed, activate the quick shift down and finally start the calibration procedure.

Once the calibration function has been selected, returning to the main screen it will be possible to see a red writing at the bottom indicating "... Calibrating ..": therefore proceed with the calibration as per the Aprilia manual. The message will turn green when the calibration is done, it will then be necessary to reboot the system.

Allarms

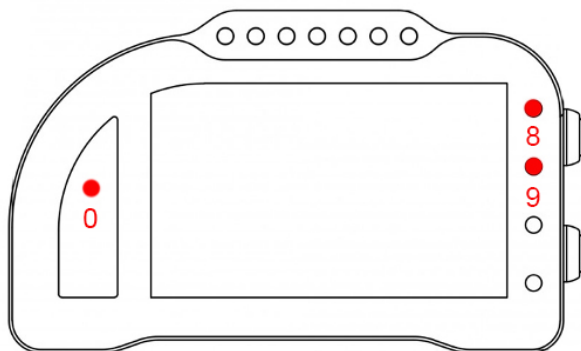

Alarm 0, alarm 8 and alarm 9 on this motorcycle are reserved and cannot be changed (in Chrome Pro2-Plus2 it is possible to turn off alarm 8).

Alarm 0 (above the gear indicator) has the function of signaling errors present in the control unit (if steadily on).

Alarm 8 replicates the original ABS alarm.

Alarm 9 replicates the original APRC control signal. It therefore indicates whether it is on, off, to be initialized or in operation.

Acquired channels

The Chrome has 3 digital channels (RPM / VEL1 / VEL2), 8 analog inputs, another 4 additional channels (0 on Lite, 2 on Plus and 4 on PRO) and up to ten multiplexed channels (whose frequency is 1/10 of the one selected in the data acquisition menu).

Of these, some are reserved on RS660:

RPM	RPM
VEL1	Rear speed
VEL2	Front speed
ANALOG1	TPS
ANALOG8	Traction control slip percent
MULTI1	Water temperature
MULTI2	Oil sensor
MULTI3	Battery voltage
MULTI4	Air temperature
MULTI5	TC level
MULTI6	Riding mode
MULTI7	Gear
MULTI8	AWC level
MULTI9	Free
MULTI10	Free

Chrome Pro2-Plus2 has 128 Can Bus channels, fully customizable. Some of them, will be defaulted as follows when choosing Aprilia RS660 (they are still customizable if desired).

CAN1	Clutch
CAN2	Lean Angle
CAN3	Alarm
CAN4	Acceleration X
CAN5	Acceleration Y
CAN6	Acceleration Z
CAN7	Roll rate
CAN8	Yaw rate
CAN9	Pitch rate

As far as speeds are concerned, DO NOT modify the value of the parameters "pinion teeth" and "gear ring teeth" or "Number of pulses" as on this bike the signal is taken directly from the wheel. It is possible to adjust the circumference value in order to calibrate the speed value. The circumference value on this bike is not an absolute value but a correction value compared to that contained within the original control unit.

Misura la tua passione... migliora le tue performance.

BMW S1000RR 09-14 (ITA)

Il Chrome gestisce in maniera plug&play la BMW S1000RR tramite l'adattatore CA-BMW (e CA-BMW-2 per Chrome Pro2-Plus2) selezionando la moto BMW S1000RR ABS nel menu opzioni del Chrome. Per tutte le BMW S1000RR dal 2009 al 2018 è disponibile la staffa per semplificare il montaggio (SUPB).

La BMW S1000RR è dotata di connessione Can Bus con il cruscotto, è quindi necessario non solo collegare l'adattatore plug&play al cablaggio originale, ma è necessario anche collegare il connettore can bus dell'adattatore plug&play alla bretella can bus connessa al connettore 20 pin del Chrome (in figura). Nel Chrome Pro2-Plus2 la connessione can bus è già inclusa nell'adattatore.



Impostazioni

Dalla schermata principale è possibile cambiare i vari parametri quali la mappa, l'accensione e spegnimento del TC e ABS o l'attivazione del launch control esattamente come con il cruscotto originale.

Allarmi

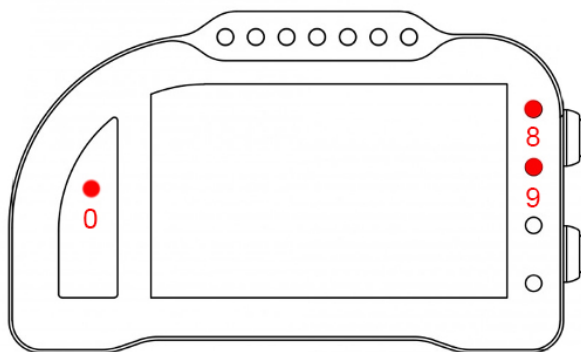

L'allarme 0, l'allarme 8 e l'allarme 9 su questa moto sono riservati e non modificabili (nel Chrome Pro2-Plus2 è possibile spegnere l'allarme 8).

L'allarme 0 (sopra il conta marce) ha la funzione di segnalazione errori presenti in centralina (se acceso fisso).

L'allarme 8 replica la segnalazione originale dell'ABS. Indica dunque se è acceso, spento o da inizializzare.

L'allarme 9 replica la segnalazione originale del Traction control. Indica dunque se è acceso, spento o da inizializzare.

Canali acquisiti

Il Chrome ha 3 canali digitali (RPM/VEL1/VEL2), 8 ingressi analogici, altri 4 canali aggiuntivi (0 su Lite, 2 su Plus e 4 su PRO) e fino a dieci canali multiplexati (la cui frequenza è 1/10 di quella selezionata nel menu di acquisizione dati). Su questa moto non è presente il segnale del sensore olio. Di questi, su BMW S1000RR 09-14 alcuni sono riservati:

RPM	Giri motore
VEL1	Velocità posteriore
VEL2	Velocità anteriore

ANALOG1	TPS (Throttle position sensor)
ANALOG7	DTC SPN (si faccia riferimento al manuale del logger BMW)
ANALOG8	DTC TOT (si faccia riferimento al manuale del logger BMW)

MULTI1	Temperatura acqua
MULTI3	Tensione batteria
MULTI4	Temperatura aria
MULTI5	Non utilizzato
MULTI6	Mappa
MULTI7	Marcia inserita
MULTI8	Lean angle
MULTI9	APS (Gas position)
MULTI10	Non utilizzato

Scegliendo il tipo di moto dal menu opzioni tutti i parametri relativi a questi canali sono già configurati. Per quanto concerne le velocità NON modificare il valore dei parametri “denti pignone” e “denti corona” o “Numero impulsi” in quanto su questa moto il segnale è prelevato direttamente sulla ruota. È possibile aggiustare il valore della circonferenza al fine di calibrare il valore delle velocità. Il valore della circonferenza su questa moto non è un valore assoluto ma un valore di correzione rispetto a quello contenuto all’interno della centralina originale.

Supporti potenziometri

Per questo modello è disponibile un supporto inferiore per connettere in maniera plug&play il potenziometro di lettura della posizione della forcella alla forcella originale. Per la connessione del potenziometro al fodero forcella è disponibile il collare da 56 mm.



Misura la tua passione... migliora le tue performance.

Adattatore DataLog-PRO

Per il DataLog-PRO è disponibile un adattatore per prelevare il segnale Can Bus direttamente dal connettore di diagnosi posto nella parte posteriore della moto.



BMW S1000RR 09-14 (ENG)

Chrome manages BMW S1000RR plug&play by the CA-BMW (CA-BMW-2 for Chrome Pro2-Plus2) adapter and by choosing 'BMW S1000RR ABS' in Chrome Options Menu. For all BMW S1000RR from 2009 to 2018 a bracket is available to help the mounting (SUPB).

Kawasaki BMW S1000RR has a CanBus Connection to dashboard, for this reason it is not enough to plug the adapter to the factory wiring but it is necessary to interpose a converter (see picture below) between the p&p adapter and Chrome 20 pin connector. In the Chrome Pro2-Plus2 the Can Bus connection is already built in the adapter (and the link is not necessary).



Settings

In the main window it is possible to change various parameters map, TC on/off , ABS ... exactly in the same way as in the factory dashboard.

Alarms

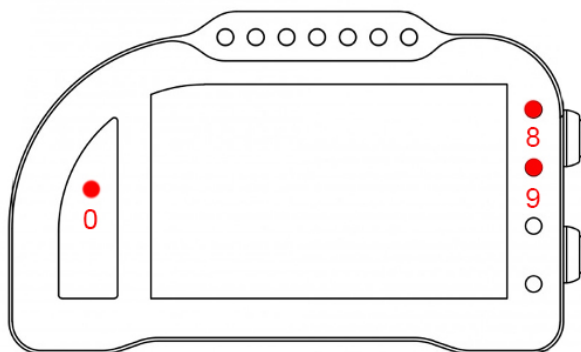

Alarm #0, #8 and #9 are reserved on this bike model and therefore they are not changeable (on Chrome Pro2-Plus2 it is possible to switch off alarm #8).

Alarm #0 (above gears) shows ECU errors (if its light is on and fixed)

Alarm #8 exactly copies the factory ABS signal; It thus shows if it is ON or OFF or to be initialized.

Alarm #9 exactly copies factory TC signal; It thus shows if it is ON or OFF or to be initialized.

Acquired Channels

Chrome has 3 digital channels (RPM/SPD1/SPD2), 8 analog inputs and 4 others additional channels (0 on Lite model, 2 on Plus and 4 on PRO) and up to 10 multiplexed channels (their sample frequency

is 1/10 of the one chosen in the acquisition data menu). On this bike the oil sensor signal is not available. Some of these channels are reserved on BMW S1000RR 09-14:

RPM	Engine Rounds per Minute
SPD1	Rear Speed
SPD2	Front Speed
ANALOG1	TPS (Throttle position sensor)
ANALOG7	DTC SPN (si faccia riferimento al manuale del logger BMW)
ANALOG8	DTC TOT (si faccia riferimento al manuale del logger BMW)
MULTI1	Water Temperature
MULTI3	Battery level
MULTI4	Air Temperature
MULTI5	not used
MULTI6	Map
MULTI7	Gear in use
MULTI8	Lean angle
MULTI9	APS (Gas position)
MULTI10	not used

By choosing bike model in Options Menu, all parameters related to those channels are already set. Regarding the speed, DO NOT change 'pinion teeth' or 'ring gear teeth' or 'pulses number' because on this bike the signal is sensed directly on the wheel .It is possible instead to adjust wheel circumference to fine tune speed value; on this bike in fact the wheel circumference is not an absolute value but a correction factor to the one preset in the factory ECU.

Potentiometers clasps

For this bike a lower potentiometer clasp is available; it allows to fix (plug&play) the sensing potentiometer to the factory fork, while you can hook the potentiometer to the sheath by the available 56mm collar



DataLog-PRO adaptor

An adaptor is available for the DataLog-PRO to take the Can Bus signal directly from the diagnostic connector located on the rear of the bike.



BMW S1000RR HP4 2013 (ITA)

Il Chrome gestisce in maniera plug&play la BMW S1000RR HP4 2013 tramite l'adattatore CA-BMW (e CA-BMW-2 per Chrome Pro2-Plus2) selezionando la moto BMW S1000RR HP4 nel menu opzioni del Chrome. Per tutte le BMW S1000RR dal 2009 al 2018 è disponibile la staffa per semplificare il montaggio (SUPB).

La BMW S1000RR HP4 2013 è dotata di connessione Can Bus con il cruscotto, è quindi necessario non solo collegare l'adattatore plug&play al cablaggio originale, ma è necessario anche collegare il connettore can bus dell'adattatore plug&play alla bretella can bus connessa al connettore 20 pin del Chrome (in figura). Nel Chrome Pro2-Plus2 la connessione can bus è già inclusa nell'adattatore.



Impostazioni

Dalla schermata principale è possibile cambiare i vari parametri quali la mappa, l'accensione e spegnimento del TC e ABS, il livello del TC o l'attivazione del launch control esattamente come il cruscotto originale, con le medesime limitazioni.

Entrando nel menù "Ingressi e funzioni speciali" è possibile accedere al menù dei settaggi del DDC visibile in figura.



Allarmi

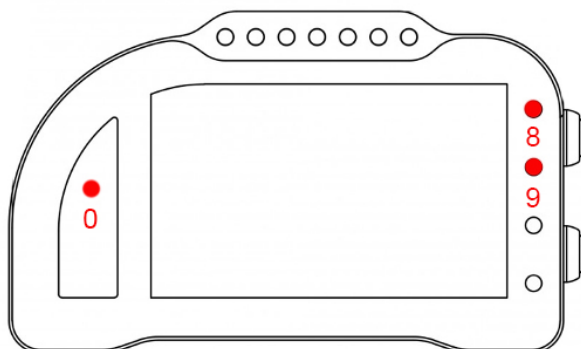

L'allarme 0, l'allarme 8 e l'allarme 9 su questa moto sono riservati e non modificabili (nel Chrome Pro2-Plus2 è possibile spegnere l'allarme 8).

L'allarme 0 (sopra il conta marce) ha la funzione di segnalazione errori presenti in centralina (se acceso fisso).

L'allarme 8 replica la segnalazione originale dell'ABS. Indica dunque se è acceso, spento o da inizializzare.

L'allarme 9 replica la segnalazione originale del Traction control. Indica dunque se è acceso, spento o da inizializzare.

Canali acquisiti

Il Chrome ha 3 canali digitali (RPM/VEL1/VEL2), 8 ingressi analogici, altri 4 canali aggiuntivi (0 su Lite, 2 su Plus e 4 su PRO) e fino a dieci canali multiplexati (la cui frequenza è 1/10 di quella selezionata nel menu di acquisizione dati). Su questa moto non è presente il segnale del sensore olio. Di questi, su BMW S1000RR HP4 2013 alcuni sono riservati:

RPM	Giri motore
VEL1	Velocità posteriore
VEL2	Velocità anteriore

ANALOG1	TPS (Throttle position sensor)
ANALOG2	Sensore forcella
ANALOG3	Sensore mono ammortizzatore
ANALOG7	DTC SPN (si faccia riferimento al manuale del logger BMW)
ANALOG8	DTC TOT (si faccia riferimento al manuale del logger BMW)

MULTI1	Temperatura acqua
MULTI3	Tensione batteria
MULTI4	Temperatura aria
MULTI5	Livello TC
MULTI6	Mappa
MULTI7	Marcia inserita
MULTI8	Lean angle

MULTI9 APS (Gas position)
MULTI10 Non utilizzato

Scegliendo il tipo di moto dal menu opzioni tutti i parametri relativi a questi canali sono già configurati. Per quanto concerne le velocità NON modificare il valore dei parametri “denti pignone” e “denti corona” o “Numero impulsi” in quanto su questa moto il segnale è prelevato direttamente sulla ruota. È possibile aggiustare il valore della circonferenza al fine di calibrare il valore delle velocità. Il valore della circonferenza su questa moto non è un valore assoluto ma un valore di correzione rispetto a quello contenuto all’interno della centralina originale.

Moto associate

La moto BMW S1000RR HL è stata creata per venire in contro agli utenti che avevano fatto rimappare la propria centralina BMW 09-14 così da includere la possibilità di cambiare il livello del TC come su HP4. Con questo tipo di moto era possibile visualizzare il livello del TC direttamente sul cruscotto.

Supporti potenziometri

Per questo modello è disponibile un supporto inferiore per connettere in maniera plug&play il potenziometro di lettura della posizione della forcella alla forcella originale. Per la connessione del potenziometro al fodero forcella è disponibile il collare da 56 mm.



Adattatore DataLog-PRO

Per il DataLog-PRO è disponibile un adattatore per prelevare il segnale Can Bus direttamente dal connettore di diagnosi posto nella parte posteriore della moto.



BMW S1000RR HP4 2013 (ENG)

Chrome manages BMW S1000RR HP4 2013 plug&play by the CA-BMW (CA-BMW-2 for Chrome Pro2-Plus2) adapter and by choosing 'BMW S1000RR HP4' in Chrome Options Menu. For all BMW S1000RR from 2009 to 2018 a bracket is available to help the mounting (SUPB).

BMW S1000RR HP4 2013 has a CanBus Connection to dashboard, for this reason it is not enough to plug the adapter to the factory wiring but it is necessary to interpose a converter (see picture below) between the p&p adapter and Chrome 20 pin connector. In the Chrome Pro2-Plus2 the Can Bus connection is already built in the adapter (and the link is not necessary).



Settings

In the main window it is possible to change various parameters map, TC on/off , ABS ... exactly in the same way as in the factory dashboard.

In "Inputs and Special Functions" Menu it is possible to access "DDC Settings" menu (see picture below)



Alarms

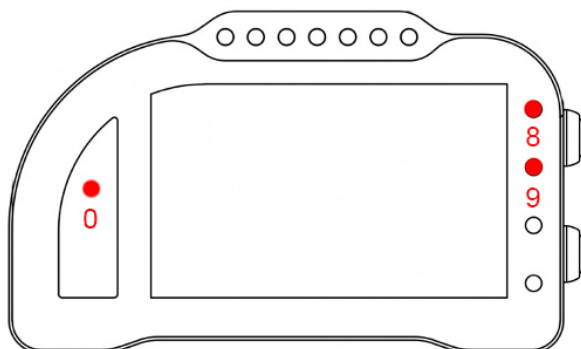

Alarm #0, #8 and #9 are reserved on this bike model and therefore they are not changeable (on Chrome Pro2-Plus2 it is possible to switch off alarm #8).

Alarm #0 (above gears) shows ECU errors (if its light is on and fixed)

Alarm #8 exactly copies the factory ABS signal; It thus shows if it is ON or OFF or to be initialized.

Alarm #9 exactly copies factory TC signal; It thus shows if it is ON or OFF or to be initialized.

Acquired Channels

Chrome has 3 digital channels (RPM/SPD1/SPD2), 8 analog inputs and 4 others additional channels (0 on Lite model, 2 on Plus and 4 on PRO) and up to 10 multiplexed channels (their sample frequency is 1/10 of the one chosen in the acquisition data menu). On this bike the oil sensor signal is not available.

Some of these channels are reserved on BMW S1000RR HP4 2013:

RPM	Engine Rounds per Minute
SPD1	Rear Speed
SPD2	Front Speed

ANALOG1	TPS (Throttle position sensor)
ANALOG2	Fork Sensor
ANALOG3	Shock Sensor
ANALOG7	DTC SPN (si faccia riferimento al manuale del logger BMW)
ANALOG8	DTC TOT (si faccia riferimento al manuale del logger BMW)

MULTI1	Water Temperature
MULTI3	Battery level
MULTI4	Air Temperature
MULTI5	TC Level
MULTI6	Map
MULTI7	Gear in use
MULTI8	Lean angle
MULTI9	APS (Gas position)
MULTI10	not used

By choosing bike model in Options Menu, all parameters related to those channels are already set. Regarding the speed, DO NOT change 'pinion teeth' or 'ring gear teeth' or 'pulses number' because on this bike the signal is sensed directly on the wheel .It is possible instead to adjust wheel circumference to fine tune speed value; on this bike in fact the wheel circumference is not an absolute value but a correction factor to the one preset in the factory ECU.

Related bikes

BMW S1000RR HL has been created to favor all the users that had their BMW 09-14 ECU re-mapped to include the possibility to change TC level like on HP4. With this bike it was possible to show TC level directly on the dashboard.

Potentiometers clasps

For this bike a lower potentiometer clasp is available; it allows to fix (plug&play) the sensing potentiometer to the factory fork; while you can hook the potentiometer to the sheath by the available 56mm collar.



DataLog-PRO adaptor

An adapter is available for the DataLog-PRO to take the Can Bus signal directly from the diagnostic connector located on the rear of the bike.



BMW S1000RR HP 2015-2018 (ITA)

Il Chrome gestisce in maniera plug&play la BMW S1000RR 2015-2018 tramite l'adattatore CA-BMW5 (e CA-BMW5-2 per Chrome Pro2-Plus2) selezionando la moto BMW S1000RR 2015 HP nel menu opzioni del Chrome. Per tutte le BMW S1000RR dal 2009 al 2018 è disponibile la staffa per semplificare il montaggio (SUPB).

La BMW S1000RR HP 2015-2018 è dotata di connessione Can Bus con il cruscotto, è quindi necessario non solo collegare l'adattatore plug&play al cablaggio originale, ma è necessario anche collegare il connettore can bus dell'adattatore plug&play alla bretella can bus connessa al connettore 20 pin del Chrome (in figura). Nel Chrome Pro2-Plus2 la connessione can bus è già inclusa nell'adattatore.



Prima di acquistare e installare il Chrome su una BMW S1000RR 2015-2018 è però necessario prestare attenzione ad alcune note:

- È possibile installare il Chrome solo su moto dotate di centralina HP
- Le sospensioni elettroniche non vengono gestite
- Come da specifica HP, il pit limiter diventa regolabile solo via PC
- È necessario cambiare la pulsantiera sinistra originale.

La pulsantiera originale sinistra della BMW S1000RR 2015-2018 gestisce varie funzioni della moto STRADALE, e per questo motivo BMW ha creato una linea lin-bus di comunicazione tra pulsantiera e cruscotto originale per lo scambio dei dati.

Con il cruscotto Chrome sono necessari solo tre pulsanti, TC+, TC- e ABS/TC. Il nostro cablaggio plug&play ha quindi tre ingressi a cui è possibile collegare tre pulsanti di una qualunque pulsantiera racing per attivare queste funzioni.

Per facilitare il montaggio il kit viene venduto con un connettore che permette di scollegare la pulsantiera così collegata o di collegarla in maniera plug&play alla nostra pulsantiera a 7 tasti (PUL7) mediante l'apposito adattatore (PBM). Nel caso di utilizzo della nostra pulsantiera a 7 tasti rimarranno non utilizzati, e liberi per altre connessioni, il tasto bistabile rosso e il tasto a pulsante blu. È possibile accedere a questi tasti tramite i cavi liberi presenti nell'adattatore (PBM).

ATTENZIONE: non usare pulsantiere racing specifiche per S1000RR 2015-2018 in quanto queste ragionevolmente avranno al loro interno l'elettronica can-bus per comunicare con il cruscotto originale.

Nell'immagine qui sotto il kit con visibili i collegamenti per la pulsantiera esterna.



VERDE = TC-
BIANCO = TC+
GRIGIO = ABS/TC
NERO = Massa

L'adattatore plug&play per BMW S1000RR 2015-2018 si connette ad uno solo dei due connettori del cablaggio originale (i due connettori sono diversi quindi non si può sbagliare l'inserimento). L'altro connettore rimane libero in quanto relativo alle funzioni stradali del cruscotto.

Impostazioni

Dalla schermata principale è possibile cambiare i vari parametri quali la mappa, l'accensione e spegnimento del TC e ABS, il livello del TC o l'attivazione del launch control esattamente come il cruscotto originale, con le medesime limitazioni. I tre tasti TC-, TC+ e ABS/TC avranno lo stesso funzionamento di quelli della pulsantiera originale.

Allarmi

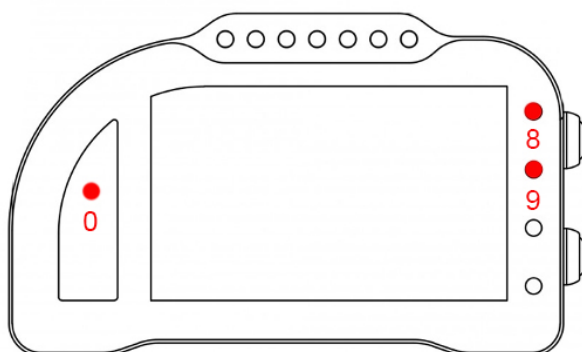

L'allarme 0, l'allarme 8 e l'allarme 9 su questa moto sono riservati e non modificabili (nel Chrome Pro2-Plus2 è possibile spegnere l'allarme 8).

L'allarme 0 (sopra il conta marce) ha la funzione di segnalazione errori presenti in centralina (se acceso fisso).

L'allarme 8 replica la segnalazione originale dell'ABS. Indica dunque se è acceso, spento o da inizializzare.

L'allarme 9 replica la segnalazione originale del Traction control. Indica dunque se è acceso, spento o da inizializzare.

Canali acquisiti

Il Chrome ha 3 canali digitali (RPM/VEL1/VEL2), 8 ingressi analogici, altri 4 canali aggiuntivi (0 su Lite, 2 su Plus e 4 su PRO) e fino a dieci canali multiplexati (la cui frequenza è 1/10 di quella selezionata nel menu di acquisizione dati). Su questa moto non è presente il segnale del sensore olio. Di questi, su BMW S1000RR HP 2015-2018 alcuni sono riservati:

RPM	Giri motore
VEL1	Velocità posteriore
VEL2	Velocità anteriore
ANALOG1	TPS (Throttle position sensor)
ANALOG7	APS (Gas position)
ANALOG8	TC
MULTI1	Temperatura acqua
MULTI3	Tensione batteria
MULTI4	Temperatura aria
MULTI5	Livello TC
MULTI6	Mappa
MULTI7	Marcia inserita
MULTI8	Lean angle
MULTI9	Non utilizzato
MULTI10	Non utilizzato

Scegliendo il tipo di moto dal menu opzioni tutti i parametri relativi a questi canali sono già configurati. Per quanto concerne le velocità NON modificare il valore dei parametri "denti pignone" e "denti corona" o "Numero impulsi" in quanto su questa moto il segnale è prelevato direttamente sulla ruota. È possibile aggiustare il valore della circonferenza al fine di calibrare il valore delle velocità. Il valore della circonferenza su questa moto non è un valore assoluto ma un valore di correzione rispetto a quello contenuto all'interno della centralina originale.

Supporti potenziometri

Per questo modello è disponibile un supporto inferiore per connettere in maniera plug&play il potenziometro di lettura della posizione della forcella alla forcella originale. Per la connessione del potenziometro al fodero forcella è disponibile il collare da 56 mm.



Misura la tua passione... migliora le tue performance.

Adattatore DataLog-PRO

Per il DataLog-PRO è disponibile un adattatore per prelevare il segnale Can Bus direttamente dal connettore di diagnosi posto nella parte posteriore della moto.



BMW S1000RR HP 2015-2018 (ENG)

Chrome manages BMW S1000RR 2015-2018 plug&play by the CA-BMW5 (CA-BMW5-2 for Chrome Pro2-Plus2) adapter and by choosing 'BMW S1000RR 2015 HP' in Chrome Options Menu. For all BMW S1000RR from 2009 to 2018 a bracket is available to help the mounting (SUPB).

BMW S1000RR HP 2015-2018 has a CanBus Connection to dashboard, for this reason it is not enough to plug the adapter to the factory wiring but it is necessary to interpose a converter (see picture below) between the p&p adapter and Chrome 20 pin connector. In the Chrome Pro2-Plus2 the Can Bus connection is already built in the adapter (and the link is not necessary).



Before purchasing and installing a Chrome on a BMW S1000RR 2015-2018 please note the following warning:

- It is possible to install Chrome only on bikes with HP ECU
- Electronic suspensions are NOT managed
- As in HP specifications, Pit Limiter will become changeable only via PC
- It is mandatory to replace the factory left handlebar switch

The factory left handlebar switch on BMW S1000RR 2015-2018 manages various function on the STREET USE bike, and for this reason BMW has a data communication line between the dashboard and the handlebar switch. With Chrome only 3 buttons are necessary TC+, TC- e ABS/TC. For this reason, our plug&play adapter has 3 inputs to which is it possible to connect the 3 buttons of any racing handlebar switch, so to activate those 3 functions. To help the mounting the kit is sold with a connector that allows to unplug the switch installed as before. By this connector and the adapter PBM you can also install plug&play our 7 buttons left handlebar switch (PUL7). Our switch red and blue buttons are free to be used for other custom functions by using the spare wires on the PBM adapter.

WARNING: do not use specific BMW S1000RR 2015-2018 racing handlebar switches, because those will supposedly be equipped with the components to exchange data with the factory dashboard.

Here the adaptor kit and connections:

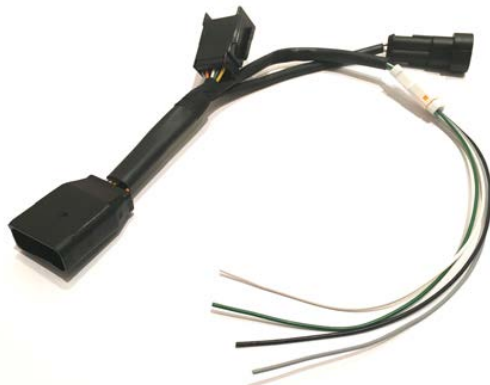

GREEN = TC-
 WHITE = TC+
 GREY = ABS/TC
 BLACK = GND

Note that the BMW S1000RR 2015-2018 plug&play adapter plugs to only one of the factory wiring connector (the two connectors are different, thus it is impossible to make errors), the other factory wiring connector will be floating and not used (it is about the street use only functions)

Settings

In the main screen it is possible to change various parameters such as map, TC and ABS turn on and off, launch control activation, exactly in the same way as in the factory dashboard, and with the same restrictions. TC-, TC+ e ABS/TC buttons will have the same mode of operation than those on the factory dashboard.

Alarms

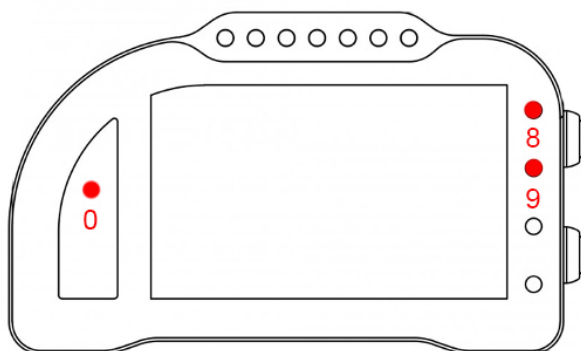

Alarm #0, #8and #9 are reserved on this bike model and therefore they are not changeable (on Chrome Pro2-Plus2 it is possible to switch off alarm #8).

Alarm #0 (above gears) shows ECU errors (if its light is on and fixed)

Alarm #8 exactly copies the factory ABS signal; It thus shows if it is ON or OFF or to be initialized.

Alarm #9 exactly copies factory TC signal; It thus shows if it is ON or OFF or to be initialized.

Acquired Channels

Chrome has 3 digital channels (RPM/SPD1/SPD2), 8 analog inputs and 4 others additional channels (0 on Lite model, 2 on Plus and 4 on PRO) and up to 10 multiplexed channels (their sample frequency is 1/10 of the one chosen in the acquisition data menu). On this bike the oil sensor signal is not available.

Some of these channels are reserved on BMW S1000RR HP 2015-2018:

RPM	Engine Rounds per Minute
SPD1	Rear Speed
SPD2	Front Speed
ANALOG1	TPS (Throttle position sensor)
ANALOG7	APS (Gas position)
ANALOG8	TC
MULTI1	Water Temperature
MULTI3	Battery level
MULTI4	Air Temperature
MULTI5	TC Level
MULTI6	Map
MULTI7	Gear in use
MULTI8	Lean angle
MULTI9	not used
MULTI10	not used

By choosing bike model in Options Menu, all parameters related to those channels are already set. Regarding the speed, DO NOT change 'pinion teeth' or 'ring gear teeth' or 'pulses number' because on this bike the signal is sensed directly on the wheel. It is possible instead to adjust wheel circumference to fine tune speed value; on this bike in fact the wheel circumference is not an absolute value but a correction factor to the one preset in the factory ECU.

Potentiometers clasps

For this bike, a lower potentiometer clasp is available; it allows to fix (plug&play) the sensing potentiometer to the factory fork, while you can hook the potentiometer to the sheath by the available 56mm collar.



DataLog-PRO adaptor

An adaptor is available for the DataLog-PRO to take the Can Bus signal directly from the diagnostic connector located on the rear of the bike.



BMW S1000RR 2019-2023 (ITA)

Il Chrome gestisce in maniera plug&play la BMW S1000RR 2019-2021 tramite l'adattatore CA-BMW9 (e CA-BMW9-2 per Chrome Pro2-Plus2) selezionando la moto BMW S1000RR 2019 o BMW S1000RR 2023 (a seconda dell'anno) nel menu opzioni del Chrome. Per tutte le BMW S1000RR dal 2019 al 2023 è disponibile la staffa per semplificare il montaggio (SUPB9).

La BMW S1000RR 2019-2023 è dotata di connessione Can Bus con il cruscotto, è quindi necessario non solo collegare l'adattatore plug&play al cablaggio originale, ma è necessario anche collegare il connettore can bus dell'adattatore plug&play alla bretella can bus connessa al connettore 20 pin del Chrome (in figura). Nel Chrome Pro2-Plus2 la connessione can bus è già inclusa nell'adattatore.



Prima di acquistare e installare il Chrome su una BMW S1000RR 2019-2023 è necessario prestare attenzione a una nota importante:

- È necessario cambiare la pulsantiera sinistra originale.

La pulsantiera originale sinistra della BMW S1000RR 2019-2023 gestisce varie funzioni della moto STRADALE, e per questo motivo BMW ha creato una linea lin-bus di comunicazione tra pulsantiera e cruscotto originale per lo scambio dei dati.

Con il cruscotto Chrome sono necessari solo tre pulsanti, TC+, TC- e ABS/TC. Il nostro cablaggio plug&play ha quindi tre ingressi (e una massa comune) a cui è possibile collegare tre pulsanti di una qualunque pulsantiera racing per attivare queste funzioni.

Per facilitare il montaggio il kit viene venduto con un connettore che permette di scollegare la pulsantiera così collegata, utilizzando i fili volanti, oppure collegare in modo plug&play la nostra pulsantiera (PUL7).

ATTENZIONE: non usare pulsantiere racing specifiche per S1000RR 2019-23 in quanto queste ragionevolmente avranno al loro interno l'elettronica lin-bus per comunicare con il cruscotto originale.

Nell'immagine qui sotto il kit con visibili i collegamenti per la pulsantiera esterna.
(Il connettore AMP a 2 poli del can bus non è utilizzato sui Chrome Pro2-Plus2)



AZZURRO = TC-
GRIGIO = TC+
GIALLO = ABS/TC
NERO = Massa
BIANCO = non connesso

Impostazioni

Dalla schermata principale è possibile cambiare i vari parametri quali la mappa, l'accensione e spegnimento del TC e ABS, il livello del TC o l'attivazione del launch control esattamente come il cruscotto originale, con le medesime limitazioni. I tre tasti TC-, TC+ e ABS/TC avranno lo stesso funzionamento di quelli della pulsantiera originale. All'attivazione del pit limiter, i 7 led superiori del Chrome lampeggiano per segnalare la modalità.

Entrando nel menù "Ingressi e funzioni speciali" è possibile accedere al menù dei settaggi del "BMW Pro configuration" visibile in figura con il quale sarà possibile gestire tutte le impostazioni Pro di questo modello. L'attivazione del launch control e del pit limiter rimangono invariate.

<i>BMW Settings</i>	
► Race Pro:	1
Engine:	1
Engine brake:	1
Traction (DTC):	1
Wheelie (DTC):	OFF
ABS:	1
Pit limiter:	OFF

Allarmi

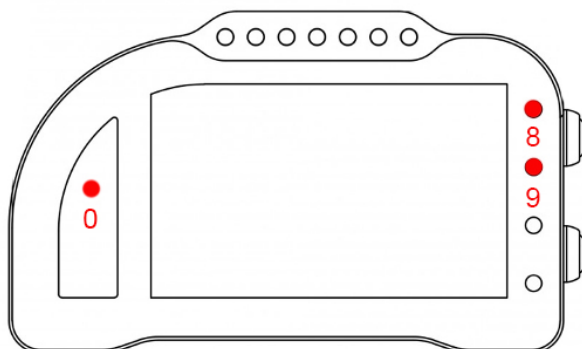

L'allarme 0, l'allarme 8 e l'allarme 9 su questa moto sono riservati e non modificabili (nel Chrome Pro2-Plus2 è possibile spegnere l'allarme 8).

L'allarme 0 (sopra il conta marce) ha la funzione di segnalazione errori presenti in centralina (se acceso fisso).

L'allarme 8 replica la segnalazione originale dell'ABS. Indica dunque se è acceso, spento o da inizializzare.

L'allarme 9 replica la segnalazione originale del Traction control. Indica dunque se è acceso, spento o da inizializzare.

Canali acquisiti

Il Chrome ha 3 canali digitali (RPM/VEL1/VEL2), 8 ingressi analogici, altri 4 canali aggiuntivi (0 su Lite, 2 su Plus e 4 su PRO) e fino a dieci canali multiplexati (la cui frequenza è 1/10 di quella selezionata nel menu di acquisizione dati). Su questa moto il segnale sensore olio non è disponibile. Di questi, su BMW S1000RR 2019-2023 alcuni sono riservati:

RPM	Giri motore
VEL1	Velocità posteriore
VEL2	Velocità anteriore
ANALOG1	TPS (Throttle position sensor)
ANALOG7	APS (Gas position)
ANALOG8	TC
MULTI1	Temperatura acqua
MULTI3	Tensione batteria
MULTI4	Temperatura aria
MULTI5	Livello TC
MULTI6	Mappa
MULTI7	Marcia inserita
MULTI8	Non utilizzato
MULTI9	Non utilizzato
MULTI10	Non utilizzato

Scegliendo il tipo di moto dal menu opzioni tutti i parametri relativi a questi canali sono già configurati. Per quanto concerne le velocità NON modificare il valore dei parametri “denti pignone” e “denti corona” o “Numero impulsi” in quanto su questa moto il segnale è prelevato direttamente sulla ruota. È possibile aggiustare il valore della circonferenza al fine di calibrare il valore delle velocità. Il valore della circonferenza su questa moto non è un valore assoluto ma un valore di correzione rispetto a quello contenuto all’interno della centralina originale.

Supporti potenziometri

Per questo modello è disponibile un supporto inferiore per connettere in maniera plug&play il potenziometro di lettura della posizione della forcella alla forcella originale. Per la connessione del potenziometro al fodero forcella è disponibile il collare da 56 mm.



BMW S1000RR 2019-2023 (ENG)

Chrome manages Suzuki BMW S1000RR 2019-2023 plug&play by the CA-BMW9 (CA-BMW9-2 for Chrome Pro2-Plus2) adapter and by choosing 'BMW S1000RR 2019' or 'BMW S1000RR 2023' (depending on the model year) in Chrome Options Menu. For all BMW S1000RR from 2019 to 2023 this bike model a bracket is available to help the mounting (SUPB9).

BMW S1000RR 2019-2023 has a CanBus Connection to dashboard, for this reason it is not enough to plug the adapter to the factory wiring but it is necessary to interpose a converter (see picture below) between the p&p adapter and Chrome 20 pin connector. In the Chrome Pro2-Plus2 the Can Bus connection is already built in the adapter (and the link is not necessary).



Before purchasing and installing a Chrome on a BMW S1000RR 2019-2023 please note the following warning:

- It is mandatory to replace the factory left handlebar switch

The factory left handlebar switch on BMW S1000RR 2019-2023 manages various function on the STREET USE bike, and for this reason BMW has a data communication line between the dashboard and the handlebar switch. With Chrome only 3 buttons are necessary TC+, TC- e ABS/TC. For this reason, our plug&play adapter has 3 inputs to which is it possible to connect the 3 buttons of any racing handlebar switch, so to activate those 3 functions. To help the mounting the kit is sold with a connector that allows to unplug the switch installed as before. By this connector and the adapter PBM you can also install plug&play our 7 buttons left handlebar switch (PUL7). Our switch red and blue buttons are free to be used for other custom functions by using the spare wires on the PBM adapter.

WARNING: do not use specific BMW S1000RR 2019-2023 racing handlebar switches, because those will supposedly be equipped with the components to exchange data with the factory dashboard.

Here the adaptor kit and connections:
(the AMP 2 Pin connector is not used on Chrome Pro2-Plus2)



LIGHT BLUE = TC-
GREY = TC+
YELLOW = ABS/TC
BLACK = GND
WHITE = not connected

Settings

In the main screen it is possible to change various parameters such as map, TC and ABS turn on and off, launch control activation, exactly in the same way as in the factory dashboard, and with the same restrictions. TC-, TC+ e ABS/TC buttons will have the same mode of operation than those on the factory dashboard. At Pit Limiter activation, the 7 upper Chrome LEDs will flash

In "Inputs and Special Functions" Menu it is possible to access "BMW Pro configuration" menu (see picture below) in which it is possible to manage all Pro options. Launch Control Activation and Pit Limiter remain the same.

<i>BMW Settings</i>	
▶ Race Pro:	1
Engine:	1
Engine brake:	1
Traction (DTC):	1
Wheelie (DTC):	OFF
ABS:	1
Pit limiter:	OFF

Alarms

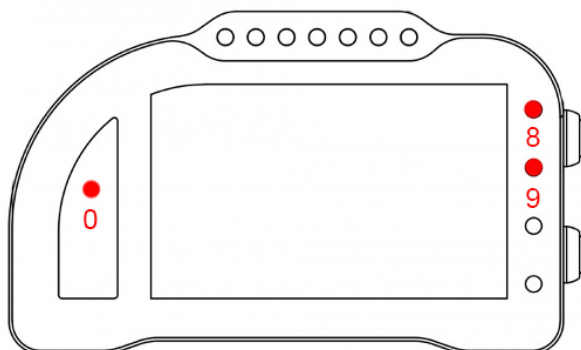

Alarm #0, #8 and #9 are reserved on this bike model and therefore they are not changeable (on Chrome Pro2-Plus2 it is possible to switch off alarm #8).

Alarm #0 (above gears) shows ECU errors (if its light is on and fixed)

Alarm #8 exactly copies the factory ABS signal; It thus shows if it is ON or OFF or to be initialized.

Alarm #9 exactly copies factory TC signal; It thus shows if it is ON or OFF or to be initialized.

Acquired Channels

Chrome has 3 digital channels (RPM/SPD1/SPD2), 8 analog inputs and 4 others additional channels (0 on Lite model, 2 on Plus and 4 on PRO) and up to 10 multiplexed channels (their sample frequency is 1/10 of the one chosen in the acquisition data menu). On this bike the oil sensor signal is not available.

Some of these channels are reserved on BMW S1000RR 2019-2021:

RPM	Engine Rounds per Minute
SPD1	Rear Speed
SPD2	Front Speed
ANALOG1	TPS (Throttle position sensor)
ANALOG7	APS (Gas position)
ANALOG8	TC
MULTI1	Water Temperature
MULTI3	Battery level
MULTI4	Air Temperature
MULTI5	TC Level
MULTI6	Map
MULTI7	Gear in use
MULTI8	not used
MULTI9	not used
MULTI10	not used

By choosing bike model in Options Menu, all parameters related to those channels are already set. Regarding the speed, DO NOT change 'pinion teeth' or 'ring gear teeth' or 'pulses number' because on this bike the signal is sensed directly on the wheel .It is possible instead to adjust wheel circumference to fine tune speed value; on this bike in fact the wheel circumference is not an absolute value but a correction factor to the one preset in the factory ECU.

Potentiometers clasps

For this bike a lower potentiometer clasp is available; it allows to fix (plug&play) the sensing potentiometer to the factory fork, while you can hook the potentiometer to the sheath by the available 56mm collar.



CIV Premoto 3 (ITA)

Il Chrome gestisce in maniera plug&play l'applicazione relativa alla Premoto 3 del CIV basata su motori Yamaha e centralina Yamaha (YZ250F 2019). La premoto 3 è gestita tramite l'adattatore PREM3 (e PREM3-2 per Chrome Pro2-Plus2) selezionando la moto Premoto 3 nel menu opzioni del Chrome.

La Premoto 3 è dotata di una connessione Can Bus con il cruscotto, è quindi necessario non solo collegare l'adattatore plug&play al cablaggio originale, ma è necessario anche collegare il connettore can bus dell'adattatore plug&play alla bretella can bus connessa al connettore 20 pin del Chrome (in figura).



Impostazioni

La Premoto 3 è una moto estremamente semplice, tramite Can Bus vengono letti pochi canali quale gli RPM, il TPS, la MAP (Manifold Absolute Pressure), la temperatura acqua e aria e il codice errori. Le marce vengono calcolate dal rapporto RPM/Velocità posteriore, è quindi necessario installare un sensore di velocità sulla ruota posteriore (ad esempio il nostro SENSV). Su questa moto la Vel1 e la Vel2 sono invertite rispetto a quanto indicato sul manuale, questo per permettere di connettere il sensore velocità ruota posteriore in modo totalmente plug&play tramite il nostro cablaggio sensori (SOSP). La velocità posteriore viene quindi letta dall'ingresso sul connettore a 20 vie del Chrome mentre quella anteriore sul connettore a 16 (non è però presente un connettore plug&play per il sensore e va quindi cablata manualmente). Una volta installato il sensore è necessario impostare il numero di impulsi che verranno letti dal sensore e il numero di denti pignone e corona: il Chrome ha già impostato al suo interno i valori dei rapporti del cambio, non è necessario quindi fare calibrations. La Premoto 3 non gestisce il sensore del neutro, il Chrome indicherà quindi sempre una marcia anche da ferma. Nella pagina contatori è possibile vedere il Total Running Time ricevuto dalla centralina. Sulla schermata principale verranno indicati gli errori presenti in centralina accanto ad una spia motore (qualora presenti).

Canali acquisiti

Il Chrome ha 3 canali digitali (RPM/VEL1/VEL2), 8 ingressi analogici, altri 4 canali aggiuntivi (0 su Lite, 2 su Plus e 4 su PRO) e fino a dieci canali multiplexati (la cui frequenza è 1/10 di quella selezionata nel menu di acquisizione dati).

Di questi, su Premoto 3 alcuni sono riservati:

RPM	Giri motore
ANALOG1	TPS
ANALOG7	Temperatura aria

Misura la tua passione... migliora le tue performance.

ANALOG8	MAP
MULTI1	Temperatura acqua
MULTI2	Segnale sensore olio
MULTI3	Tensione batteria
MULTI4	Temperatura aria
MULTI5	Errori
MULTI6	Total running time
MULTI7	Marcia inserita
MULTI8	Non utilizzato
MULTI9	Non utilizzato
MULTI10	Non utilizzato

Scegliendo il tipo di moto dal menu opzioni tutti i parametri relativi a questi canali sono già configurati.

CIV Premoto 3 (ENG)

Chrome manages CIV Premoto3 application based on Yamaha engine and Yamaha (YZ250F 2019 ECU). It is all plug&play by the PREM3 (e PREM3-2 per Chrome Pro2-Plus2) adapter and by choosing 'Premoto 3' in Chrome Options Menu

Premoto 3 has a CanBus Connection to dashboard, for this reason it is not enough to plug the adapter to the factory wiring but it is necessary to interpose a converter (see picture below) between the p&p adapter and Chrome 20 pin connector. In the Chrome Pro2-Plus2 the Can Bus connection is already built in the adapter (and the link is not necessary).



Settings

Premoto3 is an extremely simple bike, by the Can Bus a few channels are sensed: RPM, TPS, MAP (Manifold Absolute Pressure), water and air temperature and error codes. Gears are calculated by RPM/Speed ratio on the rear wheel. For this reason it is necessary to add a speed sensor on the rear wheel (You can buy our speed sensor (SENSV) for example). On this bike SPD1 and SPD2 reversed in respect to what stated on the manual, this allows to connect plug&play the rear speed sensor by our sensor wiring (SOSP). Rear speed is thus sensed on the 20pin Chrome connector input while the front speed on the 16pin connector input (it is not available a plug&play sensor connector and int must be manually cabled).

Once the sensor is installed it is necessary to set the number of sensor pulses and the number of pinion and ring gear teeth. The Chrome has pre-set gears ratios and it is not necessary to do any calibration. Premoto3 does not manage neutral sensor, for this reason Chrome will show always a gear even in stop. In counter page it is possible to check the Total running Time of the ECU.

Eventual ECU errors will be shown in the main screen next to the engine alarm.

Acquired Channels

Chrome has 3 digital channels (RPM/SPD1/SPD2), 8 analog inputs and 4 others additional channels (0 on Lite model, 2 on Plus and 4 on PRO) and up to 10 multiplexed channels (their sample frequency is 1/10 of the one chosen in the acquisition data menu).

Some of these channels are reserved on Premoto 3:

RPM Engine Rounds per Minute

ANALOG1 TPS

ANALOG7 Air Temperature

ANALOG8 MAP

Misura la tua passione... migliora le tue performance.

MULTI1	Water Temperature
MULTI2	Oil sensor
MULTI3	Battery level
MULTI4	Air Temperature
MULTI5	Errors
MULTI6	Total running time
MULTI7	Gear in use
MULTI8	not used
MULTI9	not used
MULTI10	not used

By choosing bike model in Options Menu, all parameters related to those channels are already set.

MOTEC CIV 2021-2022 (ITA)

Per questo modello non esiste un adattatore plug&play in quanto non esiste un cablaggio standard. Per i collegamenti elettrici è quindi necessario rifarsi alla piedinatura dei connettori presenti sul manuale del Chrome. Si ricorda che è necessario collegare direttamente in batteria entrambe le masse del Chrome (analogica e digitale) e l'alimentazione 12V fissa per il corretto funzionamento del cruscotto. Su questo modello tutti i segnali vengono prelevati tramite Can Bus. Il Chrome può acquisire e inviare sul bus i valori di alcuni ingressi analogici come esposto in seguito.

Impostazioni

Il modello Motec CIV presenta una schermata principale dedicata che è visibile in figura. I campi della schermata così come il fondoscala del contagiri o cosa viene visualizzato nella posizione "velocità" possono essere configurati come su tutti gli altri modelli. Nella schermata principale trovano spazio inoltre altre indicazioni quali:

- l'indicazione di launch attivato (Launch_state, secondo bit da 1 a 4)
- il riquadro rosso che indica la luce pioggia accesa (Dr_Rain_Light_Switch)
- l'attivazione del quick shift (Dr_Gear_Shift_Switch).

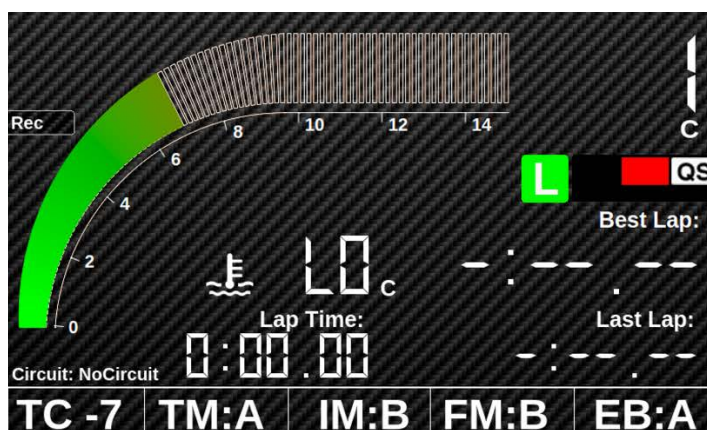

Nella parte inferiore della schermata trovano spazio quattro parametri:

- | | | | |
|-------------|----------------------------|-----|-----|
| • TC | Dr_Taction trim | -5 | +5 |
| • TM | Dr_Traction_AIM_Switch | A=0 | B=1 |
| • IM | Dr_Ign_Timing_Main_Switch | A=0 | B=1 |
| • FM | Dr_Fuel_Volume_Main_Switch | A=0 | B=1 |
| • EB | Dr_Eng_Braking_Mode_Switch | A=0 | B=1 |

Il modello Motec CIV prevede il rilevamento dei tempi sia tramite GPS che tramite X2 qualora questo fosse presente e attivato nel menù opzioni. Nel caso di attivazione della funzione X2 vengono attivate anche le comunicazioni relative alle bandiere e alle penalità così come da protocollo Dorna WSSP. Attivando l'opzione X2 viene inoltre attivato anche il tempo alla rovescia all'ingresso della pit lane per la gestione del flag to flag.

Visualizzazione real time

All'interno del menù ingressi è possibile accedere a 3 schermate dedicate per la visualizzazione dei valori real time.

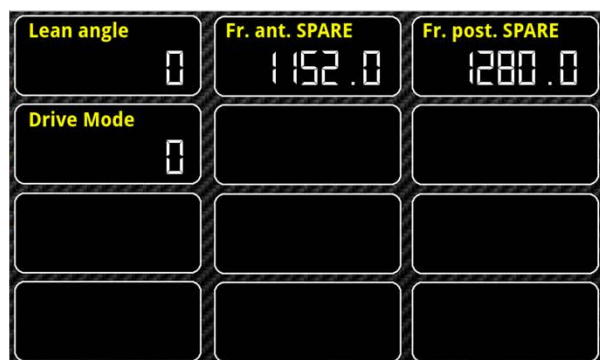

Qui di seguito l'elenco dettagliato dei canali visualizzati:

- RPM Engine_Speed
- Vel Post Wheel_Speed_Rear
- Vel Ant Wheel_Speed_Front
- Temp Acqua Coolant_Temperature
- Temp Airbox Airbox_Temperature
- Temp olio Engine_Oil_Temperature
- Pressione Olio Engine_Oil_Pressure
- Pressione Olio Spare Spare_Oil_Pressure
- Pressione Benzina Fuel_Pressure_Sensor
- TPS Throttle_Position
- Grip Throttle_Grip_Sensor
- Forza Cambio Gear_Lever_Force
- Freno Ant. Brake_Pressure_Front
- Freno Post. Brake_Pressure_Rear
- Pressione Airbox Airbox_Pressure
- Forcella Suspension_Position_Front
- Mono Suspension_Position_Rear
- Benzina Usata Fuel_Used
- Trasmissione Trans_Final_Drive_FSprock/ Trans_Final_Drive_RSprock
- Pulsanti vedere nota sotto

- Versione M1_CIV_0x660_Version
- Diag V ant Wheel_Speed_F_Diag
- Diag V post Wheel_Speed_R_Diag
- Warning Warning_Source
- Lean angle Lean_Angle
- Fr. Ant. SPARE Spare_Brake_Pres_Front
- Fr. Post. SPARE Spare_Brake_Pres_Rear
- Drive mode Dr_Final_Drive_Mode_Switch

La funzione pulsanti permette una diagnostica dei singoli pulsanti. Qui di seguito quelli gestiti ordinati dalla priorità più alta alla più bassa:

- CIRC SW Dr_Wheel_Circ_Mode_Switch
- TC+ SW Dr_Traction_Plus_Switch
- TC- SW Dr_Traction_Minus_Switch
- REAR SW Dr_Susp_Rear_Zero_Switch
- FR. SW Dr_Susp_Front_Zero_Switch
- TILT SW Tilt switch
- QS UP Dr_Gear_Shift_Switch
- RUN SW Engine run switch
- PIT SW Dr_Pit_Switch

Allarmi

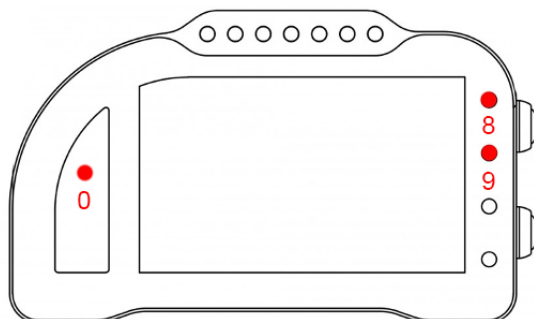

Qui di seguito gli allarmi pre-configurati e non modificabili nel caso di modello MOTEC CIV:

- Se Dr_Traction_Diagnostic è uguale a 0 o uguale a 2 si accende il secondo led rosso in alto a destra (9)
- Se Dr_Pit_Switch SW è attivo lampeggiano tutti i led bianchi superiori
- Se Warning_Source è diverso da zero viene acceso il led sopra il contamarce (0)

Se è attiva la modalità X2:

- Se sono attive le bandiere Bandiere: GREEN, YELLOW_RED_STRIP, WHITE_RED_CROSS, WHITE, BLUE, CHECKERED o se è attiva la penalità TRACK LIMIT il primo led rosso in alto a destra lampeggia (8)
- Se sono attive le bandiere RED, BLACK, BLACK_ORANGE o i penalty RIDE THROUGH, BACK POSITION tutti i led rossi laterali lampeggiano

TPMS

I Chrome Lite e Plus possono ricevere i segnali dei nostri sensori TPMS tramite il nostro ricevitore TPMS/Can in configurazione default. Tramite l'apposita pagina nel menù del Chrome è possibile configurare l'ID per il sensore anteriore e posteriore. Nel modello Motec CIV queste informazioni vengono girate alla centralina tramite Can Bus utilizzando le frasi:

0x127 data 0-1 Temperatura anteriore	1C/bit (signed 16bit)
0x127 data 2-3 Pressione anteriore	(1.376*PRESSURE+98.624)/100 [Bar] (unsigned)
0x127 data 4-5 Temperatura posteriore	1C/bit (signed 16bit)
0x127 data 6-7 Pressione posteriore	(1.376*PRESSURE+98.624)/100 [Bar] (unsigned)

La pressione inviata è quella assoluta. Per ricavare quella della gomma è necessario sottrarre 1 Bar.

Altre funzioni

Gli ingressi analogici del Chrome vengono inviati su Can bus a 25 Hz modalità BigEndian:

analog1 0x122 Byte 0-1
analog2 0x122 Byte 2-3
analog3 0x122 Byte 4-5
analog4 0x122 Byte 6-7

analog5 0x123 Byte 0-1
analog6 0x123 Byte 2-3
analog7 0x123 Byte 4-5
analog8 0x123 Byte 6-7

I dati vengono inviati in codifica 10bit. Quindi un ingresso 0V viene convertito nel valore 0, un ingresso a 5V viene convertito nel valore 1023. Per ottenere i mV è quindi necessario moltiplicare il valore per 4.88.

Canali acquisiti

Il Chrome ha 3 canali digitali (RPM/VEL1/VEL2), 8 ingressi analogici, altri 4 canali aggiuntivi (0 su Lite, 2 su Plus e 4 su PRO) e fino a dieci canali multiplexati (la cui frequenza è 1/10 di quella selezionata nel menu di acquisizione dati).

Nel modello Motec CIV, sebbene sia possibile acquisire questi canali, di fatto una acquisizione dati reale non è possibile. I segnali vengono inviati su Can Bus dalla centralina su una frase a 50Hz con un multiplexing 1/11. Questo fa sì che tutti i segnali possano essere acquisiti al massimo a 5Hz, rendendo di fatto una acquisizione dati totalmente inutile.

Scegliendo il tipo di moto dal menu opzioni TUTTI i parametri relativi ai canali sono già configurati. Per quanto concerne le velocità NON modificare il valore dei parametri "denti pignone" e "denti corona" o "Numero impulsi" in quanto su questa moto il segnale è prelevato direttamente sulla ruota.

Mecktronik F3 (ITA)

Il Chrome gestisce in maniera plug&play l'installazione della centralina Mecktronik specifica per MV F3 con protocollo ver_1.10.24. L'installazione è gestita tramite l'adattatore SCHMV (e SCHMV-2 per Chrome Pro2-Plus2) selezionando la moto F3 Mecktronik nel menu opzioni del Chrome e verificando che la ECU invii il protocollo corretto sul can bus connesso al cruscotto.

La centralina Mecktronik è dotata di una connessione Can Bus con il cruscotto, è quindi necessario non solo collegare l'adattatore plug&play al cablaggio originale, ma è necessario anche collegare il connettore can bus dell'adattatore plug&play alla bretella can bus connessa al connettore 20 pin del Chrome (in figura).



Canali acquisiti

Il Chrome ha 3 canali digitali (RPM/VEL1/VEL2), 8 ingressi analogici, altri 4 canali aggiuntivi (0 su Lite, 2 su Plus e 4 su PRO) e fino a dieci canali multiplexati (la cui frequenza è 1/10 di quella selezionata nel menu di acquisizione dati).

Di questi, su F3 Mecktronik alcuni sono riservati:

RPM	Giri motore
VEL1	Velocità posteriore
VEL2	Velocità anteriore
ANALOG1	TPS - Posizione TPS
ANALOG5	Lambda
ANALOG7	Demand - Richiesta GAS
ANALOG8	LoadCell
EXT1	MKL1 Temp - Temperatura sonda lambda (Controller MKL1) (su Plus, Pro e Pro2-Plus2)
MULTI1	WTS - Temperatura acqua
MULTI2	YTS - Temperatura liquido ausiliaria
MULTI3	Tensione batteria
MULTI4	Strategy Active Function – Strategia attiva
MULTI5	TC Trimmer
MULTI6	DTC present - Conteggio Errori salvati in centralina
MULTI7	Marcia inserita
MULTI8	Eng state - Stato motore
MULTI9	Workmode active
MULTI10	DBW state - Stato sistema DBW

Scegliendo il tipo di moto dal menu opzioni tutti i parametri relativi a questi canali sono già configurati.

Mecktronik F3 (ENG)

Chrome manages MV F3 Mectronik ECU (ver_1.10.24) plug&play by the SCHMV (SCHMV-2 for Chrome Pro2-Plus2) adapter and by choosing 'F3 Mecktronik' in Chrome Options Menu and verifying that the ECU is sending the right protocol on the dashboard CanBus.

Mectronik ECU has a CanBus Connection to dashboard, for this reason it is not enough to plug the adapter to the factory wiring but it is necessary to interpose a converter (see picture below) between the p&p adapter and Chrome 20 pin connector.



Acquired Channels

Chrome has 3 digital channels (RPM/SPD1/SPD2), 8 analog inputs and 4 others additional channels (0 on Lite model, 2 on Plus and 4 on PRO) and up to 10 multiplexed channels (their sample frequency is 1/10 of the one chosen in the acquisition data menu).

Some of these channels are reserved on F3 Mecktronik:

RPM	Engine Rounds per Minute
SPD1	Rear Speed
SPD2	Front Speed

ANALOG1	TPS - Postion
ANALOG5	Lambda
ANALOG7	Demand
ANALOG8	LoadCell
EXT1	MKL1 Temp – Lamba sensor Temperature (Controller MKL1) (on Plus, Pro e Pro2-Plus2)

MULTI1	WTS - Water Temperature
MULTI2	YTS – Auxiliary coolant Temperature
MULTI3	Battery Level
MULTI4	Strategy Active Function
MULTI5	TC Trimmer
MULTI6	DTC present
MULTI7	Marcia inserita
MULTI8	Engine state
MULTI9	Workmode active
MULTI10	DBW state

By choosing bike model in Options Menu, all parameters related to those channels are already set.

Mecktronik R6 WSS (ITA)

Il Chrome gestisce in maniera plug&play l'installazione della centralina Mecktronik specifica per R6 (Applicazione: Yamaha R6 WSS – Nome protocollo: WSS STD+MPX). L'installazione è gestita tramite l'adattatore SCR6 (e SCR6-2 per Chrome Pro2-Plus2) selezionando la moto R6 Mecktronik WSS nel menu opzioni del Chrome e verificando che la ECU invii il protocollo corretto sul can bus connesso al cruscotto. La centralina Mecktronik è dotata di una connessione Can Bus con il cruscotto, è quindi necessario non solo collegare l'adattatore plug&play al cablaggio originale, ma è necessario anche collegare il connettore can bus dell'adattatore plug&play alla bretella can bus connessa al connettore 20 pin del Chrome (in figura).



Impostazioni

Selezionando R6 WSS è possibile, nel menù visualizzazione, scegliere di visualizzare il valore del WorkMode nella schermata principale nella posizione della velocità.

Selezionando R6 WSS il menù realtime permette di visualizzare diverse informazioni come è possibile vedere nelle due schermate diagnostiche in figura.

RPM 2290	TPS 70.0	LAMBDA 0.000
Water Temp 40	Oil Temp -40.0	OPS 0.000
FORK -20.0	SHOCK -20.0	LOAD CELL 977
BRK F 0.00	BRK R 8.00	FPS 9.000

GAS 20.0	REAR SPEED 0	Batteria (V) 14.1
AIR TEMP -39.4	P. ATM 502	
REAR DIAG	DRUMPOS DIAG	OPS DIAG
DBW_STATE BANK A	WTS DIAG	ATS DIAG

Canali acquisiti

Il Chrome ha 3 canali digitali (RPM/VEL1/VEL2), 8 ingressi analogici, altri 4 canali aggiuntivi (0 su Lite, 2 su Plus e 4 su PRO) e fino a dieci canali multiplexati (la cui frequenza è 1/10 di quella selezionata nel menu di acquisizione dati).

Di questi, su R6 WSS alcuni sono riservati:

RPM	Giri motore
VEL1	Velocità posteriore
VEL2	Velocità anteriore

Misura la tua passione... migliora le tue performance.

ANALOG1	TPS - Posizione TPS
ANALOG2	Fork - Sospensione Anteriore
ANALOG3	Shock - Sospensione Posteriore
ANALOG4	Break Front - Pressione Freno Anteriore
ANALOG5	Lambda
ANALOG6	Break Rear - Pressione Freno Posteriore
ANALOG7	GAS - Richiesta GAS
ANALOG8	OPS - Pressione Olio Motore
EXT1	FPS - Pressione Carburante (su Plus, Pro e Pro2-Plus2)
EXT2	LoadCell - Forza su cella di carico (su Plus, Pro e Pro2-Plus2)
MULTI1	WTS - Temperatura acqua
MULTI2	Non utilizzato
MULTI3	Tensione batteria
MULTI4	Temperatura aria
MULTI5	BAP - Pressione Barometrica
MULTI6	Non utilizzato
MULTI7	Marcia inserita
MULTI8	Non utilizzato
MULTI9	Non utilizzato
MULTI10	WorkMode

Scegliendo il tipo di moto dal menu opzioni tutti i parametri relativi a questi canali sono già configurati.

Mecktronik R6 WSS (ENG)

Chrome manages Mecktronik ECU dedicated to R6 (Application: Yamaha R6 WSS –protocol: WSS STD+MPX) plug&play by the SCR6 (SCR6-2 for Chrome Pro2-Plus2) adapter and by choosing ‘R6 Mecktronik WSS ’ in Chrome Options Menu and verifying that the ECU is sending the right protocol on the dashboard CanBus.

Mecktronik ECU has a CanBus Connection to dashboard, for this reason it is not enough to plug the adapter to the factory wiring but it is necessary to interpose a converter (see picture below) between the p&p adapter and Chrome 20 pin connector.



Settings

By selecting R6 WSS on View Menu, it is possible to show WorkMode in the main Window (in the spot usually dedicated to speed).

By selecting R6 WSS, the Realtime Menu shows various info as shown in the diagnosis pictures below

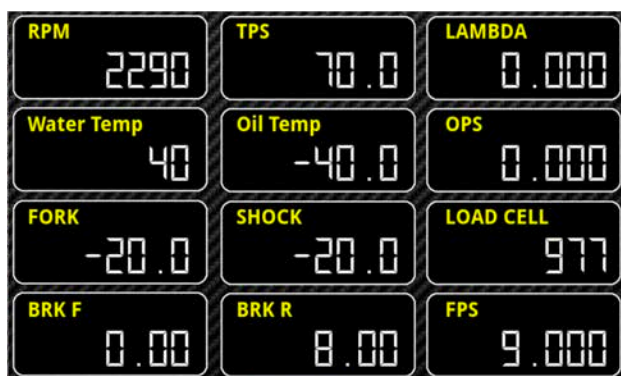

Acquired Channels

Chrome has 3 digital channels (RPM/SPD1/SPD2), 8 analog inputs and 4 others additional channels (0 on Lite model, 2 on Plus and 4 on PRO) and up to 10 multiplexed channels (their sample frequency is 1/10 of the one chosen in the acquisition data menu).

Some of these channels are reserved on R6 WSS:

RPM	Engine Rounds per Minute
SPD1	Rear Speed
SPD2	Front Speed

Misura la tua passione... migliora le tue performance.

ANALOG1	TPS - TPS Position
ANALOG2	Fork
ANALOG3	Shock
ANALOG4	Front Break Pressure
ANALOG5	Lambda
ANALOG6	Rear Break Pressure
ANALOG7	GAS
ANALOG8	OPS -Engine Oil Pressure
EXT1	FPS – Fuel Pressure (on Plus, Pro e Pro2-Plus2)
EXT2	Load Cell (on Plus, Pro e Pro2-Plus2)
MULTI1	WTS - Water Temperature
MULTI2	not used
MULTI3	Battery Level
MULTI4	Air Temperature
MULTI5	BAP – Barometric Pressure
MULTI6	not used
MULTI7	Gear in use
MULTI8	not used
MULTI9	not used
MULTI10	WorkMode

By choosing bike model in Options Menu, all parameters related to those channels are already set.

Mecktronik R6 KIT (ITA)

Il Chrome gestisce in maniera plug&play l'installazione della centralina Mectronik specifica per R6 (Applicazione: Yamaha R6 KIT – Nome protocollo: WSS STD+MPX). L'installazione è gestita tramite l'adattatore SCR6 (e SCR6-2 per Chrome Pro2-Plus2) selezionando la moto R6 Mectronik KIT nel menu opzioni del Chrome e verificando che la ECU invii il protocollo corretto sul can bus connesso al cruscotto. La centralina Mectronik è dotata di una connessione Can Bus con il cruscotto, è quindi necessario non solo collegare l'adattatore plug&play al cablaggio originale, ma è necessario anche collegare il connettore can bus dell'adattatore plug&play alla bretella can bus connessa al connettore 20 pin del Chrome (in figura).



Impostazioni

Selezionando R6 KIT è possibile, nel menù visualizzazione, scegliere di visualizzare il valore del WorkMode nella schermata principale nella posizione della velocità. Sulla schermata principale sarà comunque visualizzato, in un riquadro, il workmode e il livello del TC impostato.

Selezionando R6 KIT il menù realtime permette di visualizzare diverse informazioni come è possibile vedere nelle due schermate diagnostiche in figura.

RPM 7490	TPS 1.0	LAMBDA 0.000
Water Temp 40	Oil Temp -20.0	Cut Level 0.0
FORK -20.0	SHOCK -20.0	LOAD CELL 977
BRK F 0.00	BRK R 8.00	FPS 9.000

GAS 20.0	REAR SPEED 0	Batteria (V) 14.1
AIR TEMP -39.4	P. ATM 502	
REAR DIAG	DRUMPOS DIAG	OPS DIAG
DBW_STATE BANK A	WTS DIAG	ATS DIAG

Canali acquisiti

Il Chrome ha 3 canali digitali (RPM/VEL1/VEL2), 8 ingressi analogici, altri 4 canali aggiuntivi (0 su Lite, 2 su Plus e 4 su PRO) e fino a dieci canali multiplexati (la cui frequenza è 1/10 di quella selezionata nel menu di acquisizione dati).

Di questi, su R6 KIT alcuni sono riservati:

RPM	Giri motore
VEL1	Velocità posteriore
VEL2	Velocità anteriore

ANALOG1	TPS - Posizione TPS
ANALOG2	Fork - Sospensione Anteriore
ANALOG3	Shock - Sospensione Posteriore
ANALOG4	Break Front - Pressione Freno Anteriore
ANALOG5	Lambda
ANALOG6	Break Rear - Pressione Freno Posteriore
ANALOG7	GAS - Richiesta GAS
ANALOG8	Cut Level – Cut Level
EXT1	FPS - Pressione Carburante (su Plus, Pro e Pro2-Plus2)
EXT2	LoadCell - Forza su cella di carico (su Plus, Pro e Pro2-Plus2)
MULTI1	WTS - Temperatura acqua
MULTI2	OPS - Engine Oil Pressure
MULTI3	Tensione batteria
MULTI4	Temperatura aria
MULTI5	BAP - Pressione Barometrica
MULTI6	TC Trim - Traction Control Trimmer Value
MULTI7	Marcia inserita
MULTI8	XTS – Oil Temperature
MULTI9	Non utilizzato
MULTI10	WorkMode

Scegliendo il tipo di moto dal menu opzioni tutti i parametri relativi a questi canali sono già configurati.

Mecktronik R6 KIT (ENG)

Chrome manages Mecktronik ECU dedicated to R6 (Application: Yamaha R6 KIT –protocol: WSS STD+MPX) plug&play by the SCR6 (SCR6-2 for Chrome Pro2-Plus2) adapter and by choosing ‘R6 Mecktronik KIT ’ in Chrome Options Menu and verifying that the ECU is sending the right protocol on the dashboard CanBus.

Mecktronik ECU has a CanBus Connection to dashboard, for this reason it is not enough to plug the adapter to the factory wiring but it is necessary to interpose a converter (see picture below) between the p&p adapter and Chrome 20 pin connector.



Settings

By selecting R6 KIT on View Menu, it is possible to show WorkMode in the main Window (in the spot usually dedicated to speed).In the main window, in a dedicated box, workmode and TC level will be shown nonetheless.

By selecting R6 KIT, the Realtime Menu shows various info as shown in the diagnosis pictures below

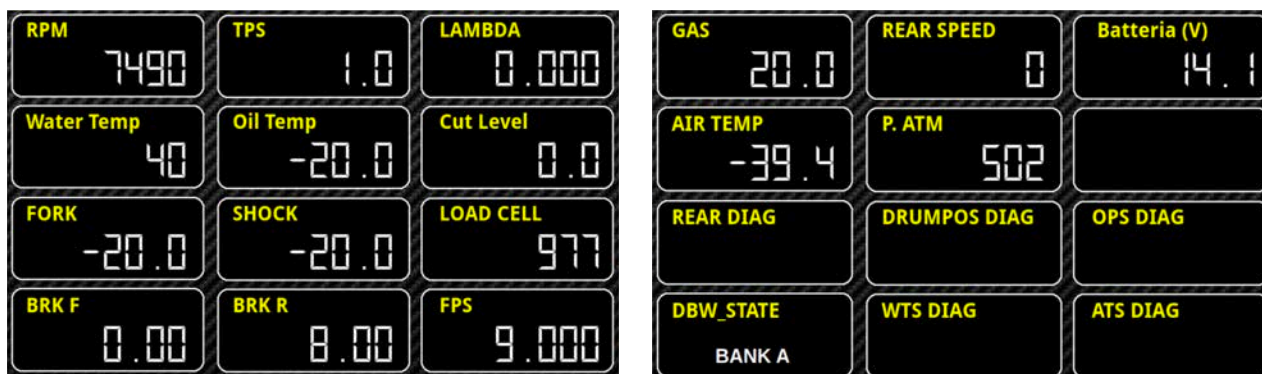

Acquired Channels

Chrome has 3 digital channels (RPM/SPD1/SPD2), 8 analog inputs and 4 others additional channels (0 on Lite model, 2 on Plus and 4 on PRO) and up to 10 multiplexed channels (their sample frequency is 1/10 of the one chosen in the acquisition data menu).

Some of these channels are reserved on R6 KIT:

RPM	Engine Rounds per Minute
SPD1	Rear Speed
SPD2	Front Speed

Misura la tua passione... migliora le tue performance.

ANALOG1	TPS - TPS Position
ANALOG2	Fork
ANALOG3	Shock
ANALOG4	Front Break Pressure
ANALOG5	Lambda
ANALOG6	Rear Break Pressure
ANALOG7	GAS
ANALOG8	Cut Level
EXT1	FPS - Fuel Pressure (on Plus, Pro e Pro2-Plus2)
EXT2	LoadCell (on Plus, Pro e Pro2-Plus2)
MULTI1	WTS - Water Temperature
MULTI2	OPS - Engine Oil Pressure
MULTI3	Battery Level
MULTI4	Air Temperature
MULTI5	BAP - Barometric Pressure
MULTI6	TC Trim - Traction Control Trimmer Value
MULTI7	Gear in use
MULTI8	XTS - Oil Temperature
MULTI9	not used
MULTI10	WorkMode

By choosing bike model in Options Menu, all parameters related to those channels are already set.

Mecktronik WSS 19-23 (ITA)

Il Chrome gestisce il protocollo della centralina Mectronik unica per il mondiale Supersport classe 600 e 300 (Applicazione: WSS 600 e 300 – Nome protocollo: WSS2019), selezionando “WSS Mectronik 2023” come tipo di moto nel menù opzioni del Chrome.

La centralina Mectronik è dotata di una connessione Can Bus con il cruscotto, è quindi necessario collegare il connettore can bus del connettore 20 pin del Chrome (in figura) al can bus del cablaggio Mectronik. Su R6 17-20 è possibile farlo anche utilizzando il nostro adattatore plug&play SCR6 collegandosi al connettore per il cruscotto originale. In figura il cavo bianco rosso corrisponde al CAN HIGH mentre il cavo bianco nero al CAN LOW.



Impostazioni

Selezionando WSS Mectronik 19 è possibile, nel menù visualizzazione, scegliere di visualizzare il valore del WorkMode nella schermata principale nella posizione della velocità.

Selezionando WSS Mectronik 19 il menù real time permette di visualizzare diverse informazioni come è possibile vedere nelle due schermate diagnostiche in figura. Se il pit limiter è in funzione tutti i led superiori lampeggiano.

Selezionando questa moto il Chrome è in grado di visualizzare i valori TPMS provenienti dal ricevitore DORNA, gli ID dei sensori indicati nella pagina devono essere specificati seguendo il protocollo DORNA.

RPM 4590	TPS 70.0	LAMBDA 0.000
Water Temp 40	Oil Temp -40.0	Oil Pressure 0.000
FORK -20.0	SHOCK -20.0	LOAD CELL 977
BRK F 0.00	BRK R 8.00	FPS 9.000

GAS 20.0	REAR SPEED 0	Batteria (V) 25.6
AIR TEMP -39.4	Oil Pressure 0.000	BAP 514
RBW STATE ERR GAS	SENSOR DIAG. BRAKE FRONT	ACT. DIAG. INJECTOR 6
DROPOFF STATE LATCH OFF		

Canali acquisiti

Il Chrome ha 3 canali digitali (RPM/VEL1/VEL2), 8 ingressi analogici, altri 4 canali aggiuntivi (0 su Lite, 2 su Plus e 4 su PRO) e fino a dieci canali multiplexati (la cui frequenza è 1/10 di quella selezionata nel menu di acquisizione dati).

Di questi, su WSS Mectronik 19 alcuni sono riservati:

RPM	Giri motore
VEL1	Velocità posteriore

Misura la tua passione... migliora le tue performance.

VEL2	Velocità anteriore
ANALOG1	TPS - Posizione TPS
ANALOG2	Fork - Sospensione Anteriore
ANALOG3	Shock - Sospensione Posteriore
ANALOG4	Break Front - Pressione Freno Anteriore
ANALOG5	Lambda
ANALOG6	Break Rear - Pressione Freno Posteriore
ANALOG7	GAS - Richiesta GAS
ANALOG8	OPS - Pressione Olio Motore
EXT1	FPS - Pressione Carburante (su Plus, Pro e Pro2-Plus2)
EXT2	LoadCell - Forza su cella di carico (su Plus, Pro e Pro2-Plus2)
EXT3	Clutch slip (su Pro e Pro2-Plus2)
EXT4	Virtual Rpm (su Pro e Pro2-Plus2)
MULTI1	WTS - Temperatura acqua
MULTI2	OTS - Temperatura olio
MULTI3	Tensione batteria
MULTI4	Temperatura aria
MULTI5	BAP - Pressione Barometrica
MULTI6	MAP - Intake Pressure
MULTI7	Marcia inserita
MULTI8	DropOff Strategy state
MULTI9	Drum Position Voltage
MULTI10	WorkMode

Scegliendo il tipo di moto dal menu opzioni tutti i parametri relativi a questi canali sono già configurati.

Il Chrome Pro2-Plus2 è dotato di 128 canali Can Bus completamente configurabili, alcuni di questi, scegliendo la moto WSS Mectronik 19 vengono configurati di default.

CAN1	Drum Position Voltage
CAN2	Cut level
CAN3	Rider demand
CAN4	BAP - Pressione Barometrica
CAN5	Speed vehicle - Bike Speed (can be rebuilt from gear-rpm)
CAN6	Torque rear - Rear Wheel Torque
CAN7	Lambda temp -Lambda Sensor Temperature
CAN8	Inj corr lambda - Correction (gain) for Lambda Closed Loop
CAN9	Vref1 - Sensor Power Supply 1
CAN10	Vref2 - Sensor Power Supply 2
CAN11	Lean angle - Bike Lean Angle
CAN12	Vert Acc - Bike Acceleration Z (vertical) used for DROP OFF
CAN13	Board Temp - ECU Temperature
CAN14	Stepper count - Stepper Bypass Postion
CAN15	Workmode

Mecktronik WSS 19-23 (ENG)

Chrome manages Mectronic ECU protocol for World Supersport championship 600 and 300 (Application: WSS 600 e 300 – protocol: WSS2019). You need to select “WSS Mectronik 2023” as bike model in Chrome Options Menu.

Mectronik ECU has a Can Bus connection to the dashboard, it is thus necessary to connect Chrome Can Bus connector on the 20pin connector (see picture) to the Mectronic Can Bus connector. On R6 17-20 it is also possible to use our plug&play adapter SCR6 directly to the connector for the factory dashboard. In picture below the red cable is CAN HIGH while the white one is CAN LOW



Settings

By selecting WSS Mectronik 19 on View Menu, it is possible to show WorkMode in the main Window (in the spot usually dedicated to speed).

By selecting WSS Mectronik 19, the Realtime Menu shows various info as shown in the diagnosis pictures below. If the pitlimiter is active all the upper leds start to blink.

By selecting this motorbike, Chrome is able to display the TPMS values coming from the DORNA receiver, the sensor IDs indicated on the page must be specified following the DORNA protocol.

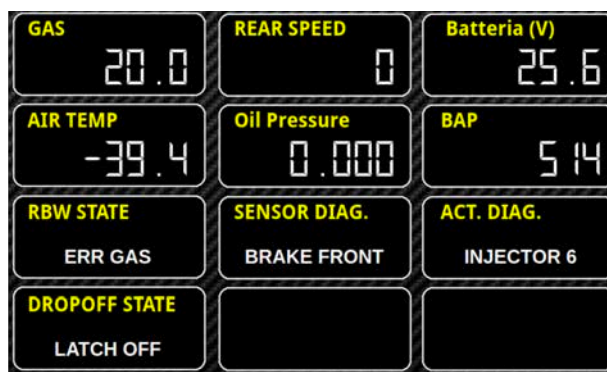
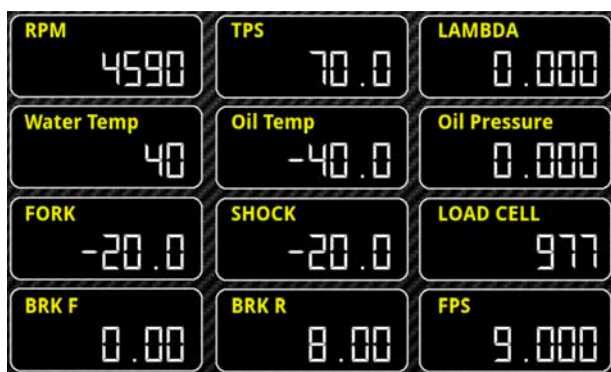

Acquired Channels

Chrome has 3 digital channels (RPM/SPD1/SPD2), 8 analog inputs and 4 others additional channels (0 on Lite model, 2 on Plus and 4 on PRO) and up to 10 multiplexed channels (their sample frequency is 1/10 of the one chosen in the acquisition data menu).

Some of these channels are reserved on WSS Mectronik 19:

RPM	Engine Rounds per Minute
SPD1	Rear Speed
SPD2	Front Speed

Misura la tua passione... migliora le tue performance.

ANALOG1	TPS - TPS Position
ANALOG2	Fork
ANALOG3	Shock
ANALOG4	Front Break Pressure
ANALOG5	Lambda
ANALOG6	Rear Break Pressure
ANALOG7	GAS
ANALOG8	OPS - Engine Oil Pressure
EXT1	FPS - Pressione Carburante (su Plus, Pro e Pro2-Plus2)
EXT2	LoadCell (on Plus, Pro e Pro2-Plus2)
EXT3	Clutch slip (on Pro e Pro2-Plus2)
EXT4	Virtual Rpm (on Pro e Pro2-Plus2)
MULTI1	WTS - Water Temperature
MULTI2	OTS - Oil Temperature
MULTI3	Battery Level
MULTI4	Air Temperature
MULTI5	BAP - Barometric Pressure
MULTI6	MAP - Intake Pressure
MULTI7	Gear in use
MULTI8	DropOff Strategy state
MULTI9	Drum Position Voltage
MULTI10	WorkMode

By choosing bike model in Options Menu, all parameters related to those channels are already set.

Chrome Pro2-Plus2 has 128 Can Bus channels, fully customizable. Some of them, will be defaulted as follows when choosing WSS Mectronik 19.

CAN1	Drum Position Voltage
CAN2	Cut level
CAN3	Rider demand
CAN4	BAP - Barometric Pressure
CAN5	Speed Vehicle - Bike Speed (can be rebuilt from gear-rpm)
CAN6	Torque Rear - Rear Wheel Torque
CAN7	Lambda temp -Lambda Sensor Temperature
CAN8	Inj corr lambda - Correction (gain) for Lambda Closed Loop
CAN9	Vref1 - Sensor Power Supply 1
CAN10	Vref2 - Sensor Power Supply 2
CAN11	Lean angle - Bike Lean Angle
CAN12	Vert Acc - Bike Acceleration Z (vertical) used for DROP OFF
CAN13	Board Temp - ECU Temperature
CAN14	Stepper count - Stepper Bypass Postion
CAN15	Workmode

Mecktronik NG 2023 (ITA)

Il Chrome gestisce il protocollo della centralina Mectronik unica per il mondiale Supersport Next Generation selezionando “WSS NG 2023” come tipo di moto nel menù opzioni del Chrome.

La centralina Mectronik è dotata di una connessione Can Bus con il cruscotto, è quindi necessario collegare il connettore can bus del connettore 20 pin del Chrome (in figura) al can bus del cablaggio Mectronik. In figura il cavo bianco rosso corrisponde al CAN HIGH mentre il cavo bianco nero al CAN LOW.



Impostazioni

Selezionando WSS Mectronik NG 2023 è possibile, nel menù visualizzazione, scegliere di visualizzare il valore del WorkMode nella schermata principale nella posizione della velocità.

Selezionando WSS Mectronik NG 2023 il menù real time permette di visualizzare diverse informazioni come è possibile vedere nelle due schermate diagnostiche in figura. Se il pit limiter è in funzione tutti i led superiori lampeggiano. Selezionando questa moto il Chrome è in grado di visualizzare i valori TPMS provenienti dal ricevitore DORNA, gli ID dei sensori indicati nella pagina devono essere specificati seguendo il protocollo DORNA.

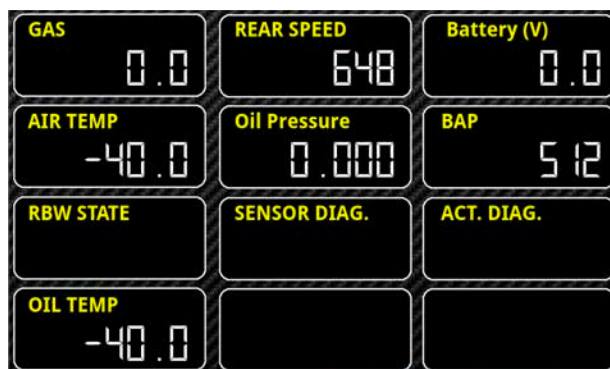
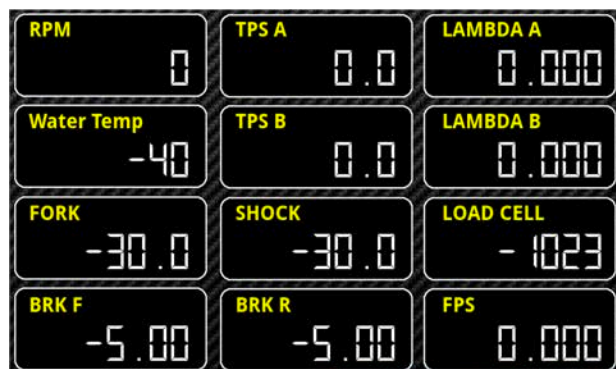

Canali acquisiti

Il Chrome ha 3 canali digitali (RPM/VEL1/VEL2), 8 ingressi analogici, altri 4 canali aggiuntivi (0 su Lite, 2 su Plus e 4 su PRO) e fino a dieci canali multiplexati (la cui frequenza è 1/10 di quella selezionata nel menu di acquisizione dati).

Di questi, su WSS Mectronik NG 2023 alcuni sono riservati:

RPM	Giri motore
VEL1	Velocità posteriore
VEL2	Velocità anteriore

Misura la tua passione... migliora le tue performance.

ANALOG1	TPS A - Posizione TPS
ANALOG2	Fork - Sospensione Anteriore
ANALOG3	Shock - Sospensione Posteriore
ANALOG4	Break Front - Pressione Freno Anteriore
ANALOG5	Lambda A
ANALOG6	Break Rear - Pressione Freno Posteriore
ANALOG7	GAS - Richiesta GAS
ANALOG8	OPS - Pressione Olio Motore
EXT1	FPS - Pressione Carburante (su Plus, Pro e Pro2-Plus2)
EXT2	LoadCell - Forza su cella di carico (su Plus, Pro e Pro2-Plus2)
EXT3	Clutch slip (su Pro e Pro2-Plus2)
EXT4	Virtual Rpm (su Pro e Pro2-Plus2)
MULTI1	WTS - Temperatura acqua
MULTI2	OTS - Temperatura olio
MULTI3	Tensione batteria
MULTI4	Temperatura aria
MULTI5	BAP - Pressione Barometrica
MULTI6	MAP - Intake Pressure
MULTI7	Marcia inserita
MULTI8	DropOff Strategy state
MULTI9	Drum Position Voltage
MULTI10	WorkMode

Scegliendo il tipo di moto dal menu opzioni tutti i parametri relativi a questi canali sono già configurati.

Il Chrome Pro2-Plus2 è dotato di 128 canali Can Bus completamente configurabili, alcuni di questi, scegliendo la moto WSS Mectronik NG 2023 vengono configurati di default.

CAN1	Drum Position Voltage
CAN2	Cut level
CAN3	Rider demand
CAN4	BAP - Pressione Barometrica
CAN5	Speed vehicle - Bike Speed (can be rebuilt from gear-rpm)
CAN6	Torque rear - Rear Wheel Torque
CAN7	Lambda A corr.
CAN8	Lambda B corr.
CAN9	Vref1 - Sensor Power Supply 1
CAN10	Vref2 - Sensor Power Supply 2
CAN11	Lean angle - Bike Lean Angle
CAN12	Cut strategy
CAN13	Board Temp - ECU Temperature
CAN14	Workmode

Mecktronik NG 2023 (ENG)

Chrome manages Mectronic ECU protocol for World Supersport Next Generation 2023. You need to select “WSS Mectronik NG 2023” as bike model in Chrome Options Menu.

Mectronic ECU has a Can Bus connection to the dashboard, it is thus necessary to connect Chrome Can Bus connector on the 20pin connector (see picture) to the Mectronic Can Bus connector. In picture below the red cable is CAN HIGH while the white one is CAN LOW



Settings

By selecting WSS Mectronik NG 2023 on View Menu, it is possible to show WorkMode in the main Window (in the spot usually dedicated to speed).

By selecting WSS Mectronik NG 2023, the Realtime Menu shows various info as shown in the diagnosis pictures below. If the pitlimiter is active all the upper leds start to blink.

By selecting this motorbike, Chrome is able to display the TPMS values coming from the DORNA receiver, the sensor IDs indicated on the page must be specified following the DORNA protocol.

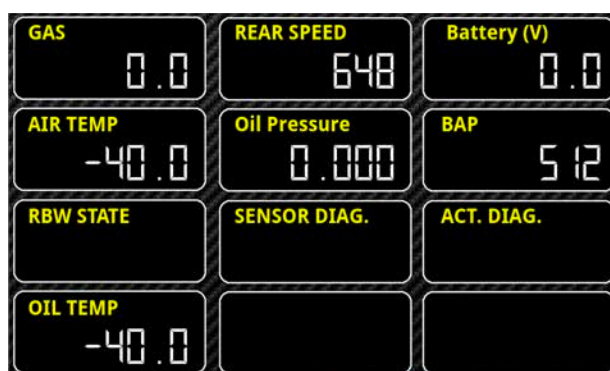
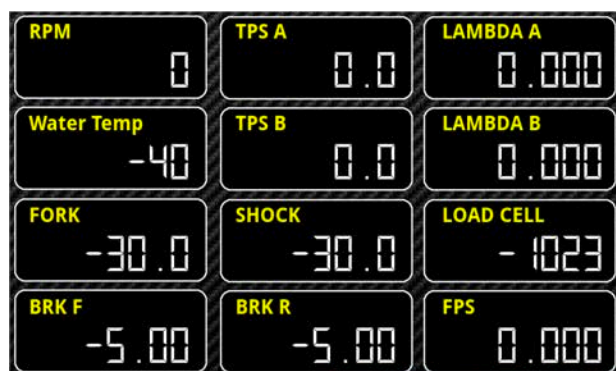

Acquired Channels

Chrome has 3 digital channels (RPM/SPD1/SPD2), 8 analog inputs and 4 others additional channels (0 on Lite model, 2 on Plus and 4 on PRO) and up to 10 multiplexed channels (their sample frequency is 1/10 of the one chosen in the acquisition data menu).

Some of these channels are reserved on WSS Mectronik NG 2023:

RPM	Engine Rounds per Minute
SPD1	Rear Speed
SPD2	Front Speed

ANALOG1	TPSA - TPS Position
ANALOG2	Fork

Misura la tua passione... migliora le tue performance.

ANALOG3	Shock
ANALOG4	Front Break Pressure
ANALOG5	Lambda A
ANALOG6	Rear Break Pressure
ANALOG7	GAS
ANALOG8	OPS - Engine Oil Pressure
EXT1	FPS - Pressione Carburante (su Plus, Pro e Pro2-Plus2)
EXT2	LoadCell (on Plus, Pro e Pro2-Plus2)
EXT3	Clutch slip (on Pro e Pro2-Plus2)
EXT4	Virtual Rpm (on Pro e Pro2-Plus2)
MULTI1	WTS - Water Temperature
MULTI2	OTS - Oil Temperature
MULTI3	Battery Level
MULTI4	Air Temperature
MULTI5	BAP - Barometric Pressure
MULTI6	MAP - Intake Pressure
MULTI7	Gear in use
MULTI8	DropOff Strategy state
MULTI9	Drum Position Voltage
MULTI10	WorkMode

By choosing bike model in Options Menu, all parameters related to those channels are already set.

Chrome Pro2-Plus2 has 128 Can Bus channels, fully customizable. Some of them, will be defaulted as follows when choosing WSS Mectronik NG 2023.

CAN1	Drum Position Voltage
CAN2	Cut level
CAN3	Rider demand
CAN4	BAP - Pressione Barometrica
CAN5	Speed vehicle - Bike Speed (can be rebuilt from gear-rpm)
CAN6	Torque rear - Rear Wheel Torque
CAN7	Lambda A corr.
CAN8	Lambda B corr.
CAN9	Vref1 - Sensor Power Supply 1
CAN10	Vref2 - Sensor Power Supply 2
CAN11	Lean angle - Bike Lean Angle
CAN12	Cut strategy
CAN13	Board Temp - ECU Temperature
CAN14	Workmode

Mecktronik BIKE 2019 (ITA)

Il Chrome gestisce il protocollo della centralina Mectronik con protocollo BIKE2019, selezionando "Mectronik Bike 2019" come tipo di moto nel menù opzioni del Chrome. Questa centralina è a tutti gli effetti la centralina unica del WSSP 19-21 a cui vengono aggiunti i controlli.

La centralina Mectronik è dotata di una connessione Can Bus con il cruscotto, è quindi necessario collegare il connettore can bus del connettore 20 pin del Chrome (in figura) al can bus del cablaggio Mectronik. Su R6 17-20 è possibile farlo anche utilizzando il nostro adattatore plug&play SCR6 collegandosi al connettore per il cruscotto originale. In figura il cavo bianco rosso corrisponde al CAN HIGH mentre il cavo bianco nero al CAN LOW.



Impostazioni

Selezionando Mectronik Bike 2019 è possibile, nel menù visualizzazione, scegliere di visualizzare il valore del WorkMode nella schermata principale nella posizione della velocità mentre in un apposito riquadro vengono indicati i valori di TC e AW. Quello evidenziato in rosso è quello modificabile in quel momento

Selezionando Mectronik Bike 2019 il menù real time permette di visualizzare diverse informazioni come è possibile vedere nelle due schermate diagnostiche in figura.

RPM 4590	TPS 70.0	LAMBDA 0.000
Water Temp 40	Oil Temp -40.0	Oil Pressure 0.000
FORK -20.0	SHOCK -20.0	LOAD CELL 977
BRK F 0.00	BRK R 8.00	

GAS 20.0	REAR SPEED 0	Batteria (V) 25.6
AIR TEMP -39.4	Oil Pressure 0.000	BAP 514
RBW STATE ERR GAS	SENSOR DIAG. BRAKE FRONT	ACT. DIAG. INJECTOR 6
DROPOFF STATE LATCH OFF		

Canali acquisiti

Il Chrome ha 3 canali digitali (RPM/VEL1/VEL2), 8 ingressi analogici, altri 4 canali aggiuntivi (0 su Lite, 2 su Plus e 4 su PRO) e fino a dieci canali multiplexati (la cui frequenza è 1/10 di quella selezionata nel menu di acquisizione dati).

Di questi, su Mectronik Bike 2019 alcuni sono riservati:

RPM	Giri motore
VEL1	Velocità posteriore
VEL2	Velocità anteriore

Misura la tua passione... migliora le tue performance.

ANALOG1	TPS - Posizione TPS
ANALOG2	Fork - Sospensione Anteriore
ANALOG3	Shock - Sospensione Posteriore
ANALOG4	Break Front - Pressione Freno Anteriore
ANALOG5	Lambda
ANALOG6	Break Rear - Pressione Freno Posteriore
ANALOG7	GAS - Richiesta GAS
ANALOG8	OPS - Pressione Olio Motore

EXT1	TC CUT – intervento dei controlli
EXT2	LoadCell - Forza su cella di carico
EXT3	Clutch slip
EXT4	Virtual Rpm

MULTI1	WTS - Temperatura acqua
MULTI2	OTS - Temperatura olio
MULTI3	Tensione batteria
MULTI4	Temperatura aria
MULTI5	BAP - Pressione Barometrica
MULTI6	MAP - Intake Pressure
MULTI7	Marcia inserita
MULTI8	DropOff Strategy state
MULTI9	Drum Position Voltage
MULTI10	WorkMode

Scegliendo il tipo di moto dal menu opzioni tutti i parametri relativi a questi canali sono già configurati.

Il Chrome Pro2-Plus2 è dotato di 128 canali Can Bus completamente configurabili, alcuni di questi, scegliendo la moto Mecktronik Bike 2019 vengono configurati di default.

CAN1	Drum Position Voltage
CAN2	Cut level
CAN3	Rider demand
CAN4	BAP - Pressione Barometrica
CAN5	Speed vehicle - Bike Speed (can be rebuilt from gear-rpm)
CAN6	Torque rear - Rear Wheel Torque
CAN7	Lambda temp -Lambda Sensor Temperature
CAN8	Inj corr lambda - Correction (gain) for Lambda Closed Loop
CAN9	Vref1 - Sensor Power Supply 1
CAN10	Vref2 - Sensor Power Supply 2
CAN11	Lean angle - Bike Lean Angle
CAN12	Vert Acc - Bike Acceleration Z (vertical) used for DROP OFF
CAN13	Board Temp - ECU Temperature
CAN14	Stepper count - Stepper Bypass Position
CAN15	Workmode

Mecktronik Bike 2019 (ENG)

Chrome manages the protocol of the Mectronik control unit with BIKE2019 protocol, selecting “Mectronik Bike 2019” as the type of bike in the Chrome options menu. This control unit is to all effects the only control unit of the WSSP 19-21 to which the controls are added.

The Mectronik control unit is equipped with a Can Bus connection with the dashboard, it is therefore necessary to connect the can bus connector of the 20 pin Chrome connector (in the figure) to the can bus of the Mectronik wiring. On R6 17-20 it is also possible to do this using our SCR6 plug & play adapter by connecting to the connector for the original dashboard. In the figure the white red cable corresponds to CAN HIGH while the white black cable to CAN LOW.



Settings

By selecting Mectronik Bike 2019 it is possible, in the display menu, to choose to display the WorkMode value on the main screen in the speed position while the TC and AW values are indicated in a special box. The one highlighted in red is the one that can be modified at that moment. By selecting Mectronik Bike 2019 the real time menu allows you to view various information as can be seen in the two diagnostic screens in the figure.

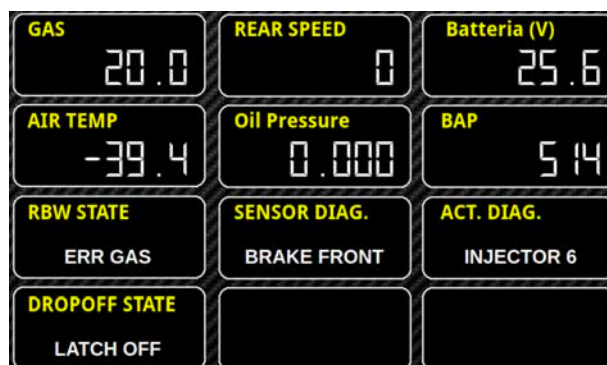
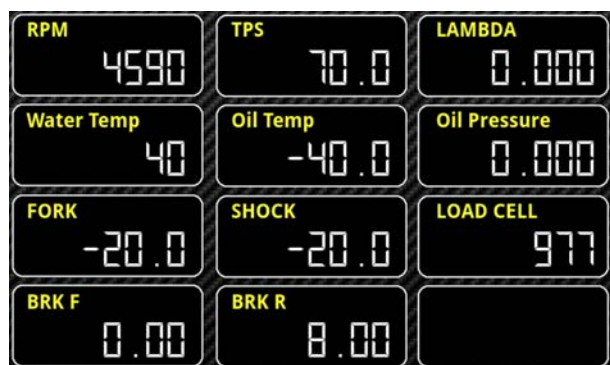

Acquired Channels

Chrome has 3 digital channels (RPM/SPD1/SPD2), 8 analog inputs and 4 others additional channels (0 on Lite model, 2 on Plus and 4 on PRO) and up to 10 multiplexed channels (their sample frequency is 1/10 of the one chosen in the acquisition data menu).

Some of these channels are reserved on Mectronik Bike 2019:

RPM	Engine Rounds per Minute
SPD1	Rear Speed
SPD2	Front Speed

Misura la tua passione... migliora le tue performance.

ANALOG1	TPS - TPS Position
ANALOG2	Fork
ANALOG3	Shock
ANALOG4	Front Break Pressure
ANALOG5	Lambda
ANALOG6	Rear Break Pressure
ANALOG7	GAS
ANALOG8	OPS - Engine Oil Pressure
EXT1	Cut level – control actions
EXT2	LoadCell (on Plus, Pro e Pro2-Plus2)
EXT3	Clutch slip (on Pro e Pro2-Plus2)
EXT4	Virtual Rpm (on Pro e Pro2-Plus2)
MULTI1	WTS - Water Temperature
MULTI2	OTS - Oil Temperature
MULTI3	Battery Level
MULTI4	Air Temperature
MULTI5	BAP - Barometric Pressure
MULTI6	MAP - Intake Pressure
MULTI7	Gear in use
MULTI8	DropOff Strategy state
MULTI9	Drum Position Voltage
MULTI10	WorkMode

By choosing bike model in Options Menu, all parameters related to those channels are already set.

Chrome Pro2-Plus2 has 128 Can Bus channels, fully customizable. Some of them, will be defaulted as follows when choosing Mectronik Bike 2019.

CAN1	Drum Position Voltage
CAN2	Cut level
CAN3	Rider demand
CAN4	BAP - Barometric Pressure
CAN5	Speed Vehicle - Bike Speed (can be rebuilt from gear-rpm)
CAN6	Torque Rear - Rear Wheel Torque
CAN7	Lambda temp -Lambda Sensor Temperature
CAN8	Inj corr lambda - Correction (gain) for Lambda Closed Loop
CAN9	Vref1 - Sensor Power Supply 1
CAN10	Vref2 - Sensor Power Supply 2
CAN11	Lean angle - Bike Lean Angle
CAN12	Vert Acc - Bike Acceleration Z (vertical) used for DROP OFF
CAN13	Board Temp - ECU Temperature
CAN14	Stepper count - Stepper Bypass Postion
CAN15	Workmode